

HTC Desire'iniz Kullanım kılavuzu

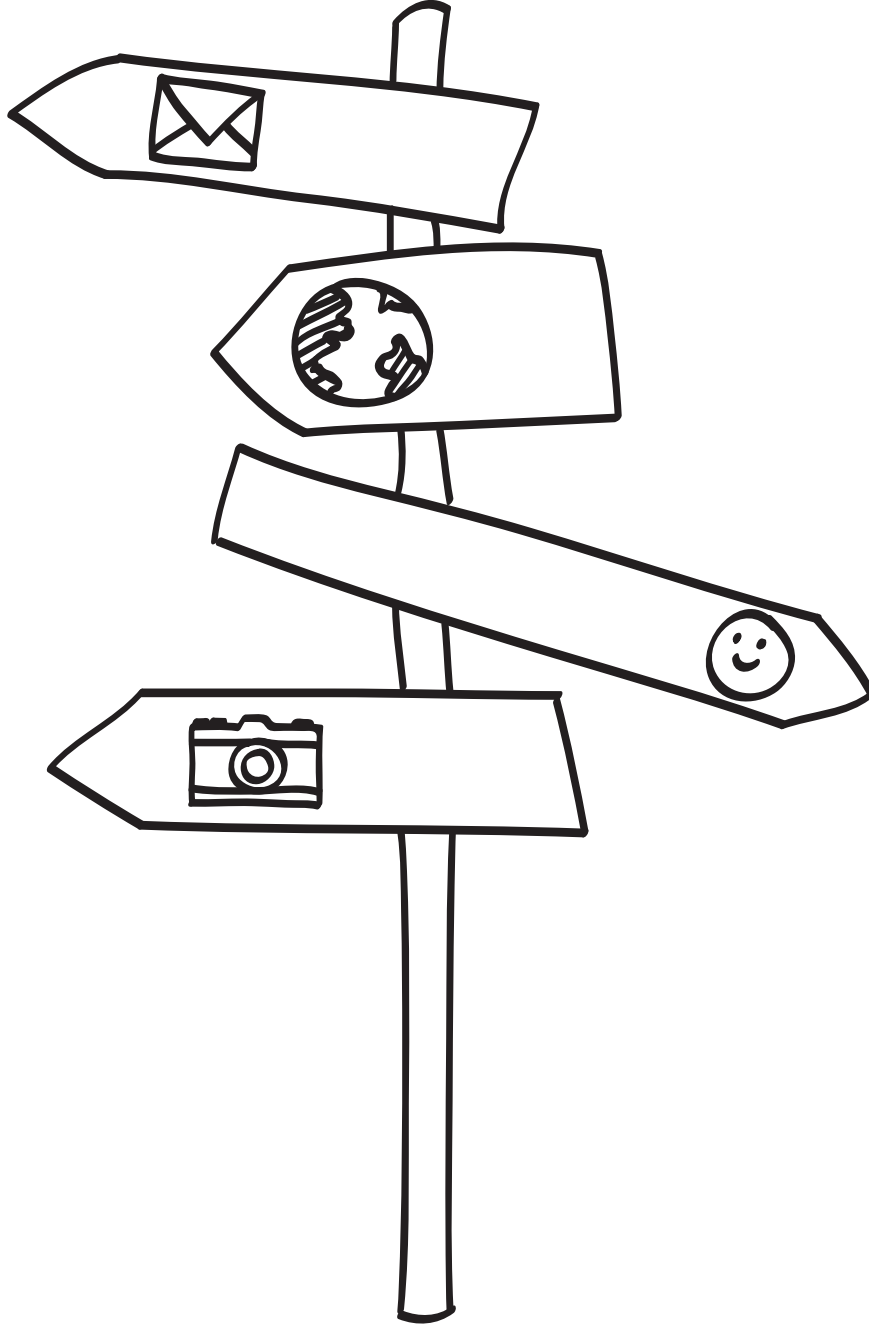

htc
quietly brilliant

Başka bir işlem yapmadan önce, lütfen bunu okuyun

Pili şarj edin

Telefonunuzun pili henüz şarj edilmemiştir. Telefonunuz şarj olurken, pili çıkarmamanız çok önemlidir. Pili çıkarmanız, telefona zarar verebilir. Ayrıca, lütfen telefonunuzun parçalarını ayırmayı denemeyin. (Telefonunuzun parçalarını ayırmanız, telefonunuzu garanti dışı bırakabilir.)

Ücret planınızı dikkatle seçin

Telefonunuz çok kısa sürede çok fazla bant genişliği kullanabilir. Telefonunuzu kullanmadan önce, mobil operatörünüzle veri ücretleri ile ilgili olarak irtibata geçmenizi kesinlikle öneririz. Standart bir veri planı kullanırsanız, masraflar çok fazla artabilir. Bir sabit ücret planına geçerek büyük ölçüde tasarruf edebilirsiniz.

Gizlilik kanunları hakkında bilgi edinin

Bazı ülkelerde telefon görüşmelerini ne zaman ve nasıl kaydedebileceğinizi düzenleyen sıkı yasalar vardır. Örneğin, kaydetmeye başlamadan önce konuştuğunuz kişiye bildirmeniz gerekebilir. Telefonunuzun kayıt özelliğini kullanmadan önce, yaşadığınız ülkedeki kanunlar hakkında bilgi edinmeniz iyi bir fikirdir.

Son olarak, hukuk ekibimizin söyleyeceği birkaç şey var (HASAR KISITLAMASI)

Yürürlükteki yasalar tarafından izin verilen azami ölçüde, hiçbir durumda HTC veya bağlı şirketleri, meydana gelebilecek yaralanma, gelir kaybı, itibar kaybı, iş fırsatı kaybı, veri kaybı ve/veya kar kaybı da dahil olmak üzere ancak bunlarla sınırlı olmamak kaydıyla dolaylı, özel, sonuçta meydana gelen, tesadüfi veya ceza gerektiren akdi veya haksız fiil şeklindeki zararlarla ilgili olarak, bu tür zararların öngörülebilirliğine veya HTC'ye veya bağlı şirketlerine bu tür zararların olası olduğunun bildirilmiş olmasına bakılmaksızın, size, herhangi bir kullanıcıya veya bir üçüncü şahsa karşı sorumlu olmayacaktır. Ve hiçbir durumda, dava konusu edilen yasal teoriye bakılmaksızın HTC veya bağlı şirketlerinin toplam yükümlülüğü sizden alınan bedeli aşmayacaktır. Bu hükümler, reddedilmesi mümkün olmayan yasal haklara halel getirmeyecektir.

Lütfen telefonunuzun yaralanmalara ve telefonda zarara neden olmadan düzgün şekilde kullanımı ile ilgili bilgiler için kutudan çıkan Güvenlik ve düzenleme kılavuzunu da okuyun. Telefonunuz ile ilgili düzenleme bilgileri için bu kılavuza da başvurabilirsiniz.

www.htc.com/support adresindeki destek web sitemizi ziyaret ederek de Güvenlik ve düzenleme kılavuzunu indirebilir ve telefonunuzla ilgili diğer faydalı kaynaklara erişebilirsiniz.

Ticari markalar ve telif hakları

Telif hakkı © 2010, HTC Corporation. Tüm Hakları Saklıdır.

HTC logosu, HTC quietly brilliant logosu, HTC Desire, HTC Sense, Footprints, HTC Sync ve HTC Care, HTC Corporation'ın ticari markaları ve/veya hizmet markalarıdır.

Copyright © 2010 Google Inc. İzin alınarak kullanılmıştır.

Google, Google logosu, Android, Google Search, Google Maps, Gmail, Google Mail, Android Market ve Google Talk, Google Inc'in ticari markalarıdır.

Google, Google logosu ve Google Maps, Google Inc.'in ticari markalarıdır. TeleAtlas® Map Data ©2010. Street View Images ©2010 Google.

Microsoft, Windows, Windows XP, Windows Vista, Active Sync ve Outlook, Birleşik Devletler'de ve/veya diğer ülkelerde Microsoft Corporation'ın tescilli ticari markaları veya ticari markalarıdır.

Bluetooth ve Bluetooth logosu, Bluetooth SIG, Inc.'nin sahip olduğu ticari markalardır.

Wi-Fi, Wireless Fidelity Alliance, Inc.'in tescilli ticari markasıdır.

microSD, SD Card Association'ın ticari markasıdır.

Java, J2ME ve tüm diğer Java tabanlı markalar, Sun Microsystems, Inc.'nin Birleşik Devletler ve diğer ülkelerdeki ticari markaları ya da tescilli ticari markalarıdır.

Facebook, Facebook, Inc.'nin ticari markasıdır.

Twitter, Twitter, Inc.'in ticari markasıdır ve lisanslı olarak kullanılmaktadır.

Flickr, Yahoo! Inc.'in ticari markasıdır. Inc.

QUALCOMM Incorporated tarafından, aşağıdaki patentlerden biri ya da birden fazlası ile lisanslanmıştır:

4,901,307 5,490,165 5,056,109 5,504,773 5,101,501 5,778,338 5,506,865 5,109,390 5,511,073
5,228,054 5,535,239 5,710,784 5,267,261 5,544,196 5,267,262 5,568,483 5,337,338 5,659,569
5,600,754 5,414,796 5,657,420 5,416,797

Burada belirtilen tüm diğer firma, ürün ve servis adları, ilgili sahiplerinin ticari markası, tescilli ticari markası ya da servis markasıdır.

HTC, burada yer alan teknik hatalardan ya da yazım hatalarından veya ihmallerden; veya bu malzemenin kullanılmasından kaynaklanacak arızı ya da sonuçta meydana gelen hasarlardan sorumlu değildir. Bilgiler, herhangi bir tür garanti olmaksızın "olduğu gibi" sağlanmıştır ve önceden haber verilmeden değiştirilebilir. HTC, aynı zamanda önceden haber vermeden bu belgenin içeriğini düzenleme hakkını saklı tutmaktadır.

Bu belgenin hiçbir bölümü, HTC'den önceden alınmış yazılı izin olmadan fotokopi, kayıt ya da dışarıdan alıma izin veren sistemlerde depolama dahil olmak üzere elektronik ya da mekanik, hiçbir şekilde ya da yöntemle çoğaltılamaz ya da iletilemez ya da herhangi bir şekilde başka bir dile çevrilemez.

Bu kılavuzda kullanılan işaretler

Bu kılavuzda, faydalı ve önemli bilgileri vurgulamak için şu semboller kullanılmıştır:



Bu bir nottur. Bir notta genellikle bir işlemi yapmayı veya yapmamayı tercih etmeniz durumunda telefonunuzda ne olacağı gibi ek bilgiler verilir. Not ayrıca sadece bazı durumlarda geçerli olabilecek bilgiler de verir.



Bu bir ipucudur. Bir ipucunda, belirli bir adımı veya prosedürü gerçekleştirmenizin alternatif bir yöntemi verilir veya faydalı bulabileceğiniz bir seçenek bildirilir.



Bu işaret, bir şeyin çok önemli olduğunu gösterir. Önemli bilgi, belirli bir görevi tamamlamak veya belirli bir telefon özelliğinin düzgün şekilde çalışması için yapmanız gereken bir şeydir.



Bu işaret, güvenlik önlemi bilgilerini, yani telefonunuzu kullanırken olası sorunları engellemek için dikkat etmeniz gereken bilgileri belirtir.

İçindekiler

Temel Özellikler

Kutunun İçinde 12

Telefonunuz 12

- Ön panel 12
- Arka panel 13
- Üst panel 14
- Sol panel 14
- Alt panel 15

Telefonunuzu açmadan önce 16

- Arka kapak 16
- SIM kartı 17
- Hafıza Kartı 17
- Pil 18
- Parmak hareketleri 20

Başlangıç 21

- Telefonunuzu açma 21
- Telefonunuzu kapatma 21
- Telefonunuzu ilk kez ayarlama 21
- Uyku modu 23

Giriş ekranı 24

- Genişletilmiş Giriş ekranı 24
- Giriş ekranında dolaşma 24

Telefon durumu ve bildirimler 25

- Telefon durumu simgeleri 25
- Bildirim simgeleri 26
- Bildirimleri kontrol etme 28

Dokunmatik ekranla etkileşim için optik hareket topunu kullanma 29

- Genişletilmiş Giriş ekranına gitme 29
- Ekranında bir öğe seçme 29
- Sekme seçme 29
- Metin girerken imleci hareket ettirme 30
- Bir web sitesi üzerinde bağlantı seçme 30

Ses düzeyini ayarlama 31

- Zil sesi seviyesini ayarlama 31
- Medya ses düzeyini ayarlama 31

Telefonunuzu bir bilgisayara bağlama 32

Hafıza kartına/kartından dosya kopyalama 33

Telefonunuzda ve Web'de arama 34

- Web ve Hızlı Arama Kutusu seçeneklerini ayarlama 34
- Hızlı Arama Kutusu'nu kullanarak Web'te ve telefonunuzda arama yapma 34

Kişiselleştirme

Telefonunuzu tamamen kendinize ait hale getirme 35

Zil sesini değiştirme 35

Telefonunuzu görünümle özelleştirme 36

- Ön ayarlı bir görünümü kullanma 36
- Bir görünümü özelleştirme ve kaydetme 36
- Bir görünümü yeniden adlandırma veya silme 37

Duvar kağıdınızı değiştirme 38

Giriş ekranınızı parçacıklarla kişiselleştirme 39

- Giriş ekranınıza bir parçacık ekleme 39
- HTC parçacıkları indirme 39

Giriş ekranınıza uygulama simgeleri ve farklı kısayollar ekleme 40

Giriş ekranınıza klasör ekleme 41

- Yeni bir klasör oluşturup klasöre öğeler ekleme 41
- Bir klasörü yeniden adlandırma 41

Giriş ekranınızdaki parçacıkları ve simgeleri yeniden düzenleme veya kaldırma 42

- Bir parçacık veya simgeyi taşıma 42
- Bir parçacık veya simgeyi kaldırma 42

Telefon aramaları

Arama yapma 43

- Telefonunuzla birini arama. 43

- Bir hızlı arama numarasını arama 44
- Bir metin mesajının içinde geçen bir numarayı arama 44
- Bir e-posta içinde geçen bir telefon numarasını arama 44
- Acil bir arama yapma 45

Arama alma 46

- Bir gelen aramayı yanıtlama 46
- Gelen aramayı reddetme 47
- Aramayı reddetme ve metin mesajı gönderme 47

Arama içi seçenekleri kullanma 48

- Birden çok aramayı yönetme 48
- Konferans görüşmesi yapma 49
- Aramayı beklemeye alma 49
- Bir arama sırasında mikrofonun sesini kapatma 49
- Arama sırasında hoparlörü açma veya kapama 49
- Aramayı sonlandırma 49

Arama kaydını kullanma 50

- Arama kaydından kişilerinize yeni bir telefon numarası ekleme 50
- Cevapsız çağrıyı kontrol etme 51
- Arama kaydı listesini temizleme 51

Arama hizmetleri 52

Uçak modunu açma veya kapatma 53

Kişiler

Kişiler Hakkında 54

Kişileri telefonunuza alma yöntemleri 54

Kişiler ekranı 55

- Kişi kartını oluşturma 55
- Kişiler listeniz 55
- Yeni bir kişi ekleme 56
- SIM kartınızdan kişileri alma 57
- Bir Exchange ActiveSync hesabından kişiler alma 57
- Kişi bilgilerini birleştirme 57
- Bir kişinin bilgilerini düzenleme 58
- Bir kişi arama 58
- Kişilerinizi bellek kartında yedekleme 58
- Bellek kartından kişileri alma 58
- Kişileri silme 59
- Kişi bilgilerini MMS yoluyla vKart olarak gönderme 59

- Kişi bilgilerinizi MMS yoluyla vKart olarak gönderme 59

Kişi grupları 60

- Bir grup oluşturma ve kişi ekleme 60
- Grup silme 60
- Bir gruba kişi ekleme veya gruptan kişi silme 60
- Bir gruba SMS/MMS mesajı veya e-posta gönderme 61

Kişi bilgileri ve konuşmalar 62

Kişiler parçacığı 63

- Kişiler parçacığını ekleme 63
- Varsayılan iletişim yöntemini belirleme 63
- Varsayılan iletişim yöntemini değiştirme 63
- Bir kişiyle irtibata geçme. 63

Klavye

Ekran klavyesini kullanma 64

- Yatay ekran klavyesini kullanma 64
- Ekran klavyesi düzenini değiştirme 64
- Metin girme 65
- Öngörülü metinle kelime girme 65

Dokunmatik giriş ayarlarını yapma 67

- Dokunmatik Giriş ayarları 67
- Metin girişi 67

İletiler

İletiler Hakkında 69

- Metin ve multimedya mesajları gönderme 69

Yeni mesaj bildirimleri 72

WAP push mesajları 73

Mesaj konuşmalarını yönetme 74

- Bir mesajı silinmekten koruma 75
- Bir mesaj dizisini silme 75
- Birkaç mesaj dizisini silme 75
- Tek bir mesajı silme 75
- Kişi detaylarını görüntüleme ve bir kişiyle irtibata geçme 75

Metin ve multimedya mesajı seçeneklerini belirleme 76

İletiler parçacığını ekleme 77

Hesaplar ve eşitleme

Çevrimiçi hesaplarla eşitleme 78

- Bir sosyal ağ hesabı ekleme 78
- Bir Google Hesabıyla eşitleme 78
- Bir Microsoft Exchange ActiveSync hesabı ile eşitleme 79
- Hesaplarınızı yönetme 79

HTC Sync'i kullanma 81

- microSD kart ile beraber gelen HTC Sync'i yükleme 81
- HTC Sync'i telefonunuzu tanıyacak şekilde ayarlama 82
- Eşitlemeyi ayarlama 82
- Daha fazla eşitleme seçeneği ayarlama 83
- Telefonunuzu eşitleme 84
- En son HTC Sync sürümünü indirme 84
- Bilgisayarınızdan telefonunuza uygulama yükleme 84

Sosyal

Android için Facebook ve HTC Sense için Facebook uygulaması 86

- HTC Sense için Facebook 86
- Android için Facebook uygulaması 86
- Facebook parçacığını ekleme 87
- Android için Facebook ve HTC Sense için Facebook uygulaması arasındaki farklar 87

Twitter'ı telefonunuzdan kullanma 88

- Peep ekranı 88
- Tweet gönderme 88
- Takip etmek istediğiniz Twitter kullanıcılarını arama 89
- Doğrudan mesaj gönderme 89
- Peep seçeneklerini ayarlama 89
- Twitter parçacığını ekleme 90

Friend Stream'i kullanma 91

- Friend Stream ekranı 91
- Durumunuzu güncelleme 92
- Friend Stream parçacığını ekleme 92

Google Talk'ta sohbet etme 93

- Google Talk'ta oturum açma 93
- Arkadaşlarınızla sohbet etme 93
- Çevrimiçi durumunuzu ve resminizi değiştirme 94
- Arkadaşlar listenizi yönetme 95
- Google Talk ayarlarını değiştirme 96

Eposta

Gmail/Google Mail'i kullanma 98

- Gmail/Google Mail gelen kutunuzu görüntüleme 98
- İletilerinizi okuma 99
- İleti Gönderme 101
- Konuşmaları ve iletileri yönetme 102
- Gmail/Google Mail ayarlarını değiştirme 103

Posta 105

- POP3/IMAP e-posta hesabı ekleme 105
- E-posta gelen kutunuzu görüntüleme 105
- Exchange ActiveSync e-postası 107
- E-posta iletisi oluşturma ve gönderme 108
- E-posta iletisini görüntüleme ve yanıtlama 109
- E-posta hesabı ayarlarını düzenleme 109
- Bir E-posta hesabını silme 109
- E-posta parçacığı ekleme 109

Takvim

Takvim Hakkında 110

Bir takvim etkinliği oluşturma 110

- Etkinliğinize misafir davet etme (sadece Google Hesabı) 111
- Takvimi kullanarak toplantı isteği gönderme (sadece Exchange ActiveSync) 111

Takvim görünümelerini değiştirme 112

- Ay görünümü 112
- Gün ve Ajanda görünümleri 112
- Hafta görünümü 113

Bir etkinliği görüntüleme, düzenleme ve silme 114

- Bir etkinliği görüntüleme ve düzenleme 114
- Bir etkinliği silme 114

Takvim etkinliđi hatırlatıcıları 115
Etkinlik hatırlatıcıları görüntüleme, silme veya erteleme 115

Takvimleri görüntüleme ve eşleştirme 116
Takvimleri gösterme ve gizleme 116
Telefonunuzda hangi Google Takvimlerinin eşitleneceđini seçme 116

Takvim ayarlarını deđiştirme 117
Hatırlatıcı ayarları 117
Takvim görünümü ayarları 117

vTakvim gönderme 118

Takvim parçacığı hakkında 118

Saat ve Hava Durumu

HTC Saat parçacığı hakkında 119

Saat uygulaması hakkında 120

Masa Saatini kullanma 121

Dünya Saatini kullanma 122
Kendi şehrinizi belirleme 122
Saat dilimini, tarihi ve saati ayarlama 122
Dünya Saati ekranına şehir ekleme 123

Çalar saati ayarlama 124
Alarmı ayarlama 124
Alarmı silme 124
Alarm ses ayarlarını deđiştirme 125

Hava durumunu kontrol etme 126
Hava durumu ekranına şehir ekleme 126
Hava durumu ekranındaki şehirlerin sırasını deđiştirme 127
Hava durumu ekranından şehir silme 127
Hava Durumu seçeneklerini deđiştirme 127

Hava Durumu parçacığı hakkında 127

İnternet

Veri bağlantısı 128
Kullanmakta olduğunuz veri bağlantısını kontrol etme 128
Veri bağlantısını açma veya kapama 128

Yeni bir erişim noktası oluşturma 128
Veri dolaşımını etkinleştirme 128

Wi-Fi 129

Wi-Fi'yi açma ve bir kablosuz ağa bağlanma 129
EAP-TLS güvenli bir Wi-Fi ađına bağlanma 129
Kablosuz ağ durumunu kontrol etme 130
Başka bir Wi-Fi ađına bağlanma 130

Veri bağlantısı ve Wi-Fi parçacıkları ekleme 131

Bir sanal özel ağ (VPN) bağlanma 132
Telefonunuzu VPN bağlantısına hazırlama 132
Bir VPN bağlantısı ekleme 132
Bir VPN'e bağlanma 132
Bir VPN bağlantısını kesme 133

Telefonunuzun web tarayıcısını kullanma 134

Tarayıcıyı açma 134
Bir web sayfasına gitme 134
Ana sayfanızı belirleme 134
Ekran yönünü deđiştirme 134
Tüm web sitelerinin tam sürümlerinde gezinme 134
Bir web sayfasında gezinme 135
Bir web sayfasında yakınlaştırma veya uzaklaştırma 135
Web sayfasındaki bir bağlantıyı seçme 135
Yeni bir tarayıcı penceresi açma 136
Tarayıcı pencereleri arasında geçiş 137
Bir web sayfasında metin bulma 137
Web'ten uygulama indirme 137
Metin kopyalama, bilgi arama ve paylaşma 138
Yer imlerini ve daha önce ziyaret edilen sayfaları görüntüleme 139
Tarayıcı seçeneklerini belirleme 140

Telefonunuzu modem olarak kullanma (bađlama) 141

Bluetooth

Bluetooth'u kullanma 142
Bluetooth'u açma veya kapatma 142
Telefonun adını deđiştirme 142

Bluetooth kulaklık veya araç kitine bağlanma 143

Bir kulaklık veya araç kitine tekrar bağlanma 143

Bir Bluetooth cihazıyla bağlantıyı kesme veya eşleşmeyi bozma 144

Bluetooth cihazıyla bağlantıyı kesme 144
Bir Bluetooth cihazıyla eşleşmeyi bozma 144

Bluetooth kullanarak bilgi gönderme ve alma 145

Telefonunuzdan başka bir cihaza bilgi gönderme 145
Başka bir cihazdan bilgi alma 146

Kamera

Kamera temel özellikleri 148

Vizör ekranı 148
Optik hareket topunu deklanşör olarak kullanma 149
Gözden geçirme ekranı 149

Yakınlaştırma/Uzaklaştırma 150

Fotoğraf çekme 151

Yüz algılama 152

Video çekme 152

Kamera ayarları 153

Temel ayarları değiştirme 153
Gelişmiş ayarları değiştirme 153

Fotoğraflar

Fotoğraflar uygulaması hakkında 156

Bir albüm seçme 156

Fotoğrafları ve videoları görüntüleme 157

Film şeridi veya tablo görünümünde gezinme 157
Bir fotoğrafı yatay görünümde görüntüleme 158
Bir fotoğraf üzerinde yakınlaştırma veya uzaklaştırma 158

Video seyretme 158

Sosyal ağlarındaki fotoğrafları görüntüleme 159

Facebook'daki fotoğraflara bakma 159
Flickr'daki fotoğraflara bakma 159

Fotoğraflarla çalışma 160

Bir fotoğrafı döndürme ve kaydetme 160
Bir fotoğrafı kırpma 160

Paylaşma 161

Fotoğrafları veya videoları e-posta ile gönderme 161
Bir fotoğraf veya videoyu MMS ile gönderme 161
Fotoğrafları veya videoları Bluetooth kullanarak gönderme 161
Facebook'da fotoğraf paylaşma 162
Flickr'da fotoğraf paylaşma 162
Picasa'da fotoğraf paylaşma 162

Müzik

Müzik uygulaması hakkında 163

Müzik çalma 163

Kitaplık'ta müzik arama 164

Çalma listesi oluşturma 165

Bir çalma listesindeki şarkıları yürütme 165
Çalma listelerini yönetme 165

Bir şarkıyı zil sesi olarak belirleme 167

Şarkının zil sesi olarak eklenip eklenmediğini kontrol etme 167

Bluetooth kullanarak müzik gönderme 167

Müzik parçacığı hakkında 167

Haritalar ve konum

Google Maps'i Kullanma 168

Konumları görüntüleme 168
Harita katmanlarını görüntüleme 170
Bir konum arama 171

- Yön bulma 172
- Google Latitude ile arkadaşlarınızı bulma (tüm ülkelerde kullanılamaz) 173

HTC Footprints™'i kullanma 176

- Bir footprint oluşturma 176
- Bir footprint'i yeniden ziyaret etme 176
- Bir footprint'i düzenleme veya silme 177
- Footprint'lerinizi dışa aktarma 177
- Footprint'leri içe aktarma 178
- Footprints parçacığını ekleme 178

Diğer uygulamalar

Bir PDF dosyasını görüntüleme 179

Belgeleri, sunumları ve hesap tablolarını görüntüleme 180

Borsa işlemlerinizi takip etme 181

- Bir fiyat teklifi veya borsa indeksi ekleme 181
- Hisse senedi liste sırasını değiştirme 181
- Hisse senedi tekliflerini ve indeksleri silme 181
- Borsa bilgilerini güncelleştirme sıklığını ayarlama 182
- Borsa bilgilerini elle güncelleme 182
- Borsa parçacığı ekleme 182

Radio dinleme 183

- Bir FM istasyonunu dinleme 183
- İstasyon adı ekleme 184
- FM Radyo'yu küçültme veya kapatma 184

Sesinizi kaydetme 185

- Sesinizi kaydetme 185
- Bir ses klibini paylaşma 185
- Ses klibini zil sesi olarak belirleme 185
- Bir ses klibini yeniden adlandırma 185

Haber kaynaklarını okuma 186

- Haber ekranı 186
- Bir listeden bir haber kanalına abone olma 186
- Bir URL girerek bir haber kanalına abone olma 187
- Özetler için güncelleme sıklığını belirleme 187
- Bir özeti okuma 187
- Bir özeti yıldızlı olarak işaretleme 187
- Anahtar sözcük ekleme 188
- Haber parçacığı ekleme 188

Güvenlik

PIN kodu ile SIM kartınızı koruma 189

- Kilitlenmiş bir SIM kartın kilidini açma 189

Telefonunuzu ekran kilidi ile koruma 190

Ayarlar

Telefonunuzdaki ayarlar 191

Ekran ayarlarını değiştirme 193

- Ekran parlaklığını elle ayarlama 193
- Ekran kapanmadan önce geçecek süreyi ayarlama 193
- Otomatik ekran döndürmeyi engelleme 193
- G-sensörünü yeniden ayarlama 193
- Telefonu şarj ederken ekranı açık tutma 193
- Animasyon efektlerini açma veya kapama 194

Ses ayarlarını değiştirme 195

Telefon dilini değiştirme 196

Telefonunuzun pil ömrünü uzatma 197

- Mobil operatörünüzün GSM şebekesini kullanma 197
- Uygulamaların güç kullanımını kontrol etme 197

Belleği yönetme 198

- Telefonunuzda kalan kullanılabilir bellek miktarını kontrol etme 198
- Kullanılabilir bellek kartı alanını kontrol etme 198
- Uygulama ön belleğini ve verilerini silme 198
- Üçüncü şahıs uygulamalarını kaldırma 198
- Telefon belleğinde veya bellek kartında yer açma 198

Telefonunuzla ilgili bilgileri kontrol etme 199

Yedekleme, g¼ncelleme ve sıfırlama

Telefon verilerini yedekleme 200

- Otomatik yedeklemenin etkin olup olmadığını kontrol etme 200
- Yedeklenen verileri telefona geri yükleme 200

Telefonunuzun sistem yazılımını g¼ncelleme 201

- Telefon sistem yazılımı g¼ncellemelerini elle kontrol etme 201

Donanımdan/fabrika ayarlarına sıfırlama işlemi 202

Özellikler

Dizin

Temel Özellikler

Kutunun İçinde

Kutunun içinde şunlar bulunmaktadır:

- Telefon
- USB kablosu
- AC adaptör
- 3,5mm stereo kulaklık
- Pil
- microSD kart (ön yüklü)
- Hızlı Başlangıç Kılavuzu
- Güvenlik ve düzenleme kılavuzu

Telefonunuz

Ön panel

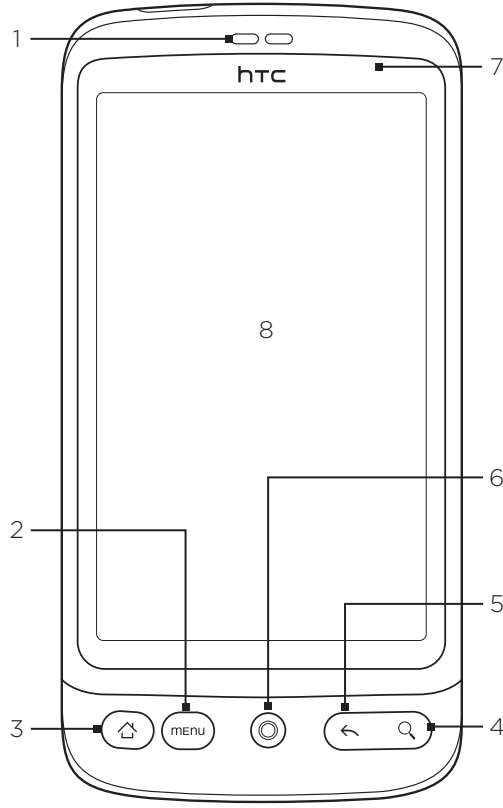

1 Ahize kulaklığı

Telefon aramasını buradan dinleyin.

2 MENÜ

Görüntülenen ekrandan gerçekleştirebileceğiniz eylemlerin listesini görüntülemek için basın.

3 GİRİŞ

- Herhangi bir uygulamada veya ekrandayken, Giriş ekranına geri dönmek için basın.
- Ana Giriş ekranındayken, Giriş ekranının enstantanesini görmek için basın.
- Son kullanılan uygulamalar penceresini açmak için basın ve basılı tutun.

4 ARAMA

- Hızlı Arama kutusunu açmak için basın.
 - Sesli kullanarak bir arama yapmak için basın ve basılı tutun.
- Ayrıntılar için bu bölümdeki “Telefonunuzda ve Web’de arama” konusuna bakın.

5 GERİ

Bir önceki ekrana dönmek veya bir iletişim kutusunu, seçenekler menüsünü ya da Bildirimler panelini veya ekran klavyesini kapatmak için basın.

6 Optik hareket topu

Ayrıntılar için bu bölümdeki “Dokunmatik ekranla etkileşim için optik hareket topunu kullanma” konusuna bakın.

7 Uyarı LED’i

Bu LED şunu gösterir:

- Telefon, güç adaptörüne ya da bilgisayara bağlandığında ve pil tam dolu olduğunda sabit yeşil ışık yanar.
- Görüntülenmeyi bekleyen bir bildiriminiz olduğunda yeşil ışık yanıp söner.
- Pil şarj edilirken sabit kırmızı ışık yanar.
- Pil seviyesi çok düştüğünde kırmızı ışık yanıp söner.

8 Dokunmatik ekran

Arka panel

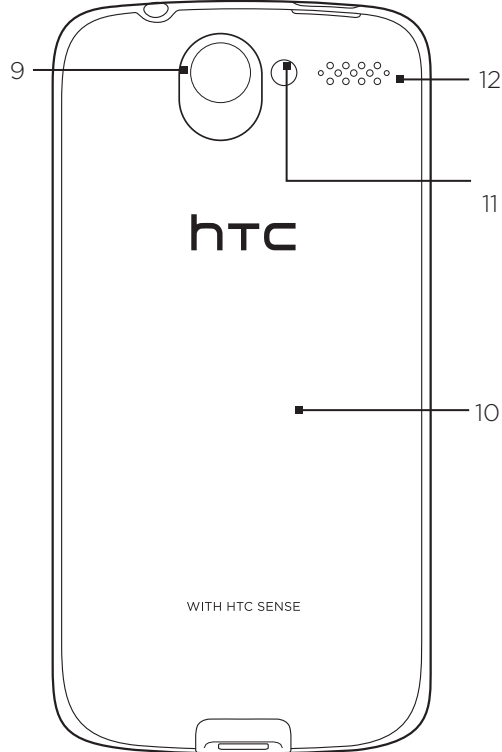

9 5 megapiksel kamera

10 Alt kapak

11 LED ışığı

12 Hoparlör

Üst panel

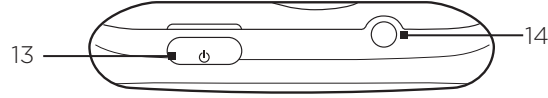

13 3,5mm. ses jaki

Tutmadan konuşma (hands-free) yapmak ya da müzik dinlemek için 3,5 mm stereo kulaklığı bağlayın.

14 GÜÇ

- Telefon kapalıyken, açmak için basın.
 - Telefon açıkken ve ekran kilitli değilken, telefon ekranını açmak veya kapatmak için basın.
 - Ekran kilitli değilken, telefonu kapatmanıza veya sessiz moduna, titreşim moduna veya uçak moduna geçirmenize ve veri bağlantısını açıp kapamanıza olanak sağlayan telefon seçenekleri menüsünü açmak için basın ve basılı tutun.
-

Sol panel

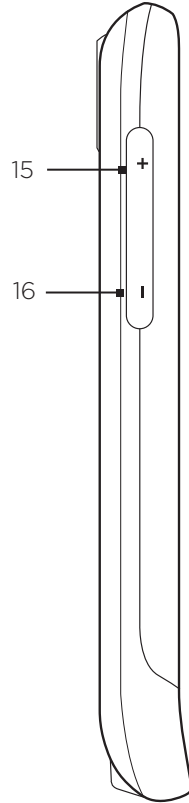

15 SES DÜZEYİ YUKARI

- Arama sırasında, kulaklık sesini arttırmak için basın.
- Arama yapmıyorken, zil sesini arttırmak için basın.
- Video izlerken veya FM radyo dinlerken, sesi arttırmak için basın.

16 SES DÜZEYİ AŞAĞI

- Arama sırasında, kulaklık sesini azaltmak için basın.
 - Arama yapmıyorken, zil sesini azaltmak için basın.
 - Video izlerken veya FM radyo dinlerken, sesi azaltmak için basın.
-

Alt panel

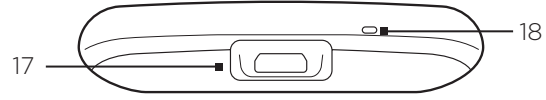

17 USB konektör

- Pili şarj etmek için güç adaptörünü bağlayın.
Bilgisayarınızdan telefonunuza dosya aktarmak veya telefonunuzu bilgisayarınızdaki HTC Sync ile eşitlemek için telefonunuzla birlikte verilen USB kablosunu bağlayın.

18 Mikrofon

Telefonunuzu açmadan önce

Arka kapak

Arka kapağı çıkarma

Pil yuvasına, SIM kart yuvasına ve hafıza kartı yuvasına ulaşmak için alt kapağı çıkarın.

1. Telefon kapalıyken, ön tarafı aşağı bakacak şekilde telefonunuzu sağlam bir şekilde taşıyın.
2. Başparmağınızla veya parmağınızla, GÜÇ düğmesinin yanındaki küçük açıklıktan arka kapağın üstünü kaldırın.

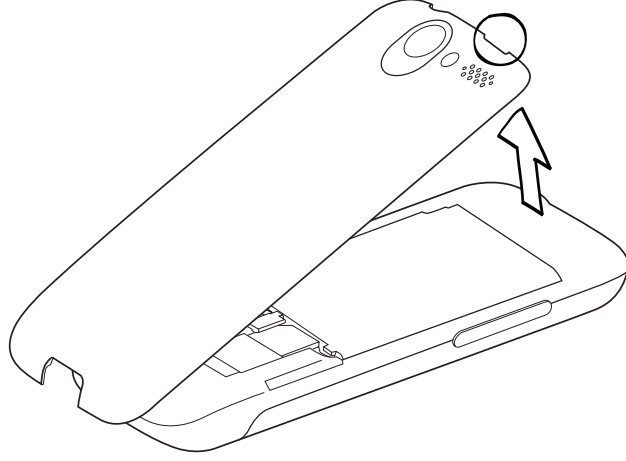

Arka kapağı yerine takma

1. Öncelikle arka kapağın alt kısmını telefonun arkasındaki alt kısımda bulunan iki açıklığa hizalayarak sabitleyin.

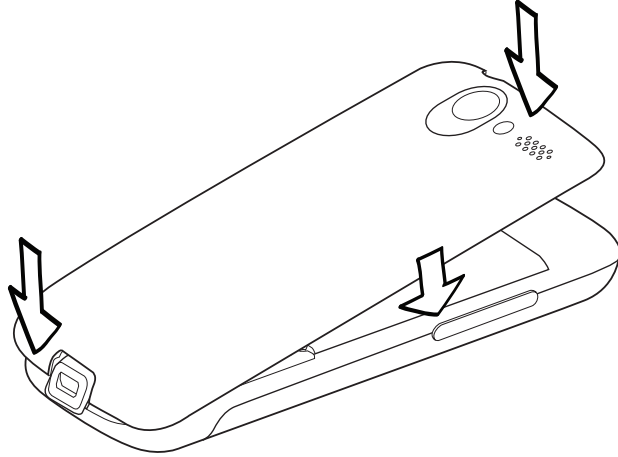

2. Arka kapağı yerine kilitlemek için arka kapağın yanlarından ve üst kısmından aşağı doğru basın. Arka kapak yerine kilitlendiğinde tıklama sesi duyacaksınız.

SIM kartı

SIM kartında, telefon numaralarınız, servis bilgileri ve rehber/ileti belleği yer almaktadır. Telefonunuz, 1,8V ve 3 V SIM kartlarını desteklemektedir.



Bazı eski SIM kartlar, telefonunuzla çalışmayabilir. SIM kartınızı değiştirmek için mobil operatörünüzle görüşmelisiniz. Bu hizmet için ücret alınabilir.

SIM kartı takma

1. Arka kapağı çıkarın. “Arka kapağı çıkarma” konusuna bakın.
2. Pil yuvası kapağını açın. “Pili çıkarma” konusuna bakın.
3. SIM kartı, altın kontakları aşağı dönük ve kesik köşesi dışarı bakacak şekilde yerleştirin.

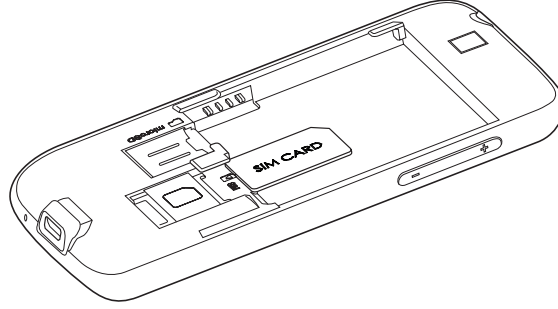

4. SIM kartı sonuna kadar itin.

SIM kartı çıkarma

1. Arka kapağı çıkarın. “Arka kapağı çıkarma” konusuna bakın.
2. Pil yuvası kapağını açın. “Pili çıkarma” konusuna bakın.
3. SIM kartı yuvarın arkasından dışarı itin ve daha sonra SIM kartı dışarı kaydırın.

Hafıza Kartı

Resimleri, müziği ve uygulamalarınızı, telefonunuzda takılı olan microSD karta kaydedin.

Hafıza kartını takma

Hafıza kartı yuvası pil yuvasının altında bulunur.

1. Arka kapağı çıkarın. “Arka kapağı çıkarma” konusuna bakın.
2. Pil yuvası kapağını açın. “Pili çıkarma” konusuna bakın.
3. MicroSD kartı altın kontakları aşağı dönük olacak şekilde yuvasına yerleştirin ve yerine oturana kadar itin.

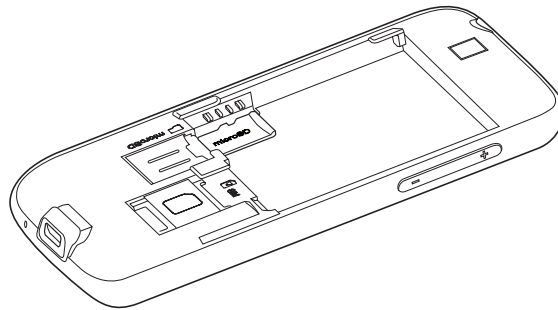

Hafıza kartını çıkarma

1. Arka kapağı çıkarın. "Arka kapağı çıkarma" konusuna bakın.
2. Pil yuvası kapağını açın. "Pili çıkarma" konusuna bakın.
3. Hafıza kartını bastırarak yuvasından çıkarın.

Telefon açıkken hafıza kartını çıkarma

Telefonunuz açıkken hafıza kartını çıkarmanız gerektiğinde, hafıza kartı içindeki dosyalara zarar vermekten kaçınmak için, önce hafıza kartının bağlantısını kesin.

1. GİRİŞ > MENÜ tuşlarına basın ve ardından **Ayarlar** ögesine dokununuz.
2. Ekranı aşağı doğru kaydırın ve ardından **SD kartı ve telefon hafızası**'na dokununuz.
3. **SD kartını çıkar** tuşuna dokununuz.
4. Bu bölümde daha önce gördüğünüz "Hafıza kartını çıkarma" konusunda verilen talimatları izleyerek, hafıza kartını çıkarın.

Pil

Telefonunuz şarj edilebilir bir Lityum-iyon polimer veya Lityum-iyon pil ile birlikte gelir ve yalnızca üreticinin belirttiği orijinal pil ve donatılarla kullanılmak üzere tasarlanmıştır. Pil performansı; şebeke yapılandırması, sinyal kuvveti, telefonunuzu çalıştırdığınız ortamın sıcaklığı, seçtiğiniz ve kullandığınız özellikler ve/veya ayarlar, bağlantı noktalarına bağlı cihazlar ve ses, veri ve diğer program kullanım şekilleri gibi birçok etkene bağlıdır.

Pili takma

1. Arka kapağı çıkarın. "Arka kapağı çıkarma" konusuna bakın.
2. Öncelikle pilin temas yerlerinin olduğu kısmı takın ve ardından pili yavaşça yerine oturtun.

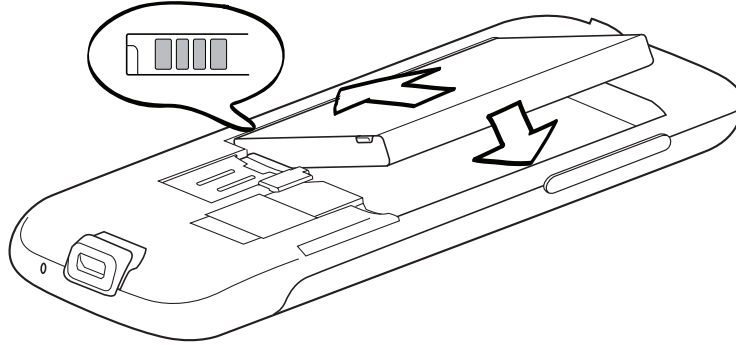

Pili çıkarma

1. Arka kapağı çıkarın. “Arka kapağı çıkarma” konusuna bakın.
2. SIM kartı yuvasının yanındaki çentikten pili çıkarın.

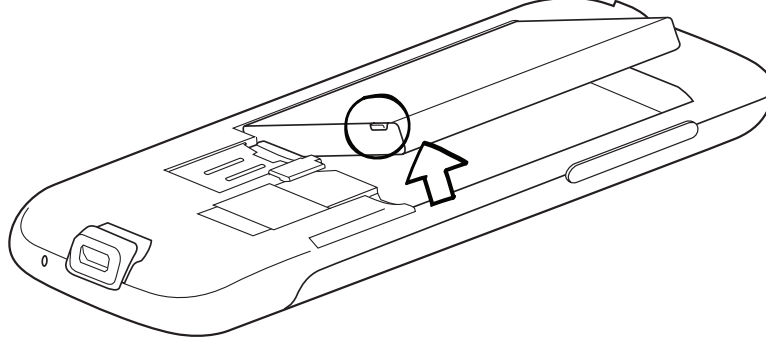

Pili şarj etme

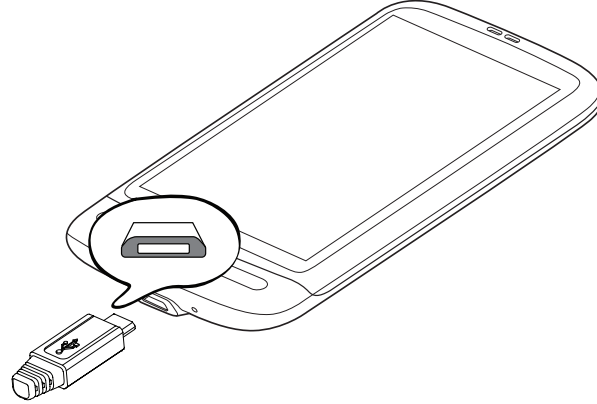

Pil, gönderildiğinde kısmen şarj edilmiştir. Telefonunuzu açıp kullanmaya başlamadan önce, pili şarj etmeniz önerilir. Bazı piller, bir çok şarj/deşarj döngüsünden sonra en iyi şekilde performans göstermektedirler.

1. Güç kablosunu AC adaptörüne takın.
2. USB kablosunun ucunu telefonunuzdaki eşitleme konektörüne takın.



3. USB kablosunun diğer ucunu AC adaptörünün USB yuvasına takın.
4. Pil şarjını başlatmak için AC adaptörünü elektrik prizine takın.

Pil şarj olurken, bildirim LED'inde (kulaklığın sağ tarafında bulunur) sabit kırmızı ışık yanar. Telefon tam olarak şarj edildiğinde ışık sabit yeşil olur.

Telefon açık olduğunda pil şarj edilirken, Giriş ekranının durum çubuğunda pil şarj simgesi () görünür. Pil tam olarak şarj edildikten sonra, Giriş ekranının durum çubuğunda tam dolu pil () simgesi görüntülenir.



- Pili şarj etmek için yalnızca birlikte verilen AC adaptörü ve USB senk kablosu kullanılmalıdır.
- AC ya da araç adaptörü kullanarak şarj ederken pili telefondan çıkartmayın.
- Pil aşırı ısındığında, güvenlik önlemi olarak pil şarjı durdurulur.

Parmak hareketleri

Dokunma

Ekran klavyesini kullanarak yazmak için, ekran üzerindeki uygulama ve ayar simgeleri gibi öğeleri seçin veya parmağınızla dokunarak ekran üzerindeki tuşlara basın.

Basma ve basılı tutma

Bir öğe için (örneğin kişi veya bir web sayfasındaki bağlantı) kullanılabilir seçenekleri açmak için öğeye basın ve basılı tutun.

Kaydırma veya sürükleme

Kaydırma, parmağınızı dikey ve yatay olarak ekranda veya optik hareket topunda karşı tarafa hızlıca sürüklemektir.

Sürükleme

Sürüklemeye başlamadan önce basın ve bir süre parmağınızı hafifçe baskı uygulayarak basılı tutun. Sürükleme sırasında, hedef konuma varmadan parmağınızı serbest bırakmayın.

Tıklama

Ekranı tıklama ekranda parmağınızı kaydırmaya benzer; bundan farklı olarak, sadece parmağınızı hafif ve hızlı vuruşlarla kaydırmanız gerekir. Kişiler listesini veya ileti listesini tıklarken olduğu gibi bu parmak hareketi de her zaman dikey yöndedir.

Döndür

Çoğu ekranda, telefonu yanlara doğru döndürerek ekran yönünü otomatik olarak dikeyden yataya geçirebilirsiniz. Metin girerken, daha büyük bir klavye görüntülemek için telefonu yanlara doğru döndürebilirsiniz. Daha ayrıntılı bilgi için Ayarlar bölümüne bakın.

Sıkıştırma

Fotoğraflar veya web tarayıcı gibi bazı uygulamalar için, 2 parmağınızı (örneğin başparmağınızı ve işaret parmağınızı) kullanarak ekranı "sıkıştırma" yoluyla, bir resim veya web sayfası görüntülerken sayfayı yakınlaştırabilir veya uzaklaştırabilirsiniz.

Başlangıç

SIM kartınızı, pilinizi ve microSD kartınızı taktıktan sonra telefonunuzu açabilir ve kullanmaya başlayabilirsiniz.

Telefonunuzu açma

GÜÇ düğmesine basın.



Telefonu ilk kez açtığınızda, telefonunuzu ayarlamanız istenecektir. Telefonunuzu ilk kez ayarlama konusunda daha fazla bilgi için, “Telefonunuzu ilk kez ayarlama” konusuna bakın.

PIN'inizi girme

SIM kartınız bir PIN (kişisel tanıma numarası) ile ayarlanmışsa, devam edebilmek için PIN numarasını girmeniz istenecektir. SIM PIN'ini girin ve ardından Tamam'a dokununuz.

SIM PIN'ini nasıl etkinleştireceğiniz veya devre dışı bırakacağınızla ilgili olarak, Güvenlik bölümündeki “Telefonunuzu Koruma” konusuna bakın.



Birçok SIM kart, kablosuz servis sağlayıcınız tarafından sağlanan bir PIN (kişisel tanımlama numarası) ile ayarlanmıştır. Sizden istendiğinde, ön ayarlı PIN'i girin, daha sonra **Gir** öğesine dokununuz. PIN'inizi üç kez yanlış girerseniz, SIM kartınız bloke olur. Bu durumda mobil operatörünüzden alabileceğiniz PUK (PIN Blokesi Açma Anahtarı) ile blokeyi açabilirsiniz.

Telefonunuzu kapatma

Telefonunuzu kullanmanız gerekmiyorsa, pil ömründen tasarruf etmek için gücü kapatabilirsiniz.

1. Ekran kapalıysa, ekranı tekrar açmak için GÜÇ düğmesine basın.
2. Kilit ekranı görüntüleniyorsa, telefonunuzun kilidini açın. Ayrıntılı bilgi için bu bölümdeki “Ekran kilidini açma” başlığını inceleyin.
3. GÜÇ düğmesini birkaç saniye basılı tutun.
4. Telefon seçenekleri menüsü görüntülendiğinde, **Güç kapalı** tuşuna dokununuz.
5. Telefonu kapatmanız istendiğinde, **Tamam** tuşuna dokununuz.

Telefonunuzu ilk kez ayarlama

Telefonunuzu ilk kez açtığınızda telefonunuz, e-posta hesaplarınızı ve Facebook® ve Twitter™ gibi sık kullandığınız sosyal ağlarınızı ayarlamanız için öğretici materyaller ve kılavuzlar gösterir. Ayarları tamamlamak için ekrandaki talimatları takip edebilir veya ayarları atlayıp başka bir zaman da yapabilirsiniz.

1. Kullanmak istediğiniz telefon dilini seçin ve ardından **İleri**'ye dokununuz.
2. Telefonunuz SIM kartınıza bağlı olarak otomatik bir şekilde ilk olarak GPRS/3G, MMS ve WAP bağlantılarını kurar.



SIM kartınızı takmadıysanız ve telefonunuzu ilk defa açtıysanız, telefonunuz SIM kartı ve pili nasıl takacağınızı açıklayan bir öğretici gösterir. Telefonunuzu kullanmaya devam etmeden önce, telefonunuzu kapatın ve SIM kartınızı takın.

3. Telefonunuz size ekran klavyesini nasıl kullanacağını gösteren bir öğretici yürütür. Ekran klavyesini nasıl kullanacağını öğrenmek için öğreticiyi inceleyin. Öğreticiyi atlamak isterseniz **Atla**'ya dokunun.
4. İnternet bağlantısı ekranında, İnternet'e ne şekilde bağlanmak istediğinizi seçin ve **İleri**'ye dokunun.
5. E-posta, Kişiler ve Hava Durumu gibi verileri otomatik mi yoksa manuel mi eşleştirmek istediğinizi seçin, daha sonra **İleri**'yi tıklayın.
6. Kapsama alanında Wi-Fi ağlar varsa, bir Wi-Fi ağına bağlanmak isteyip istemediğiniz sorulacaktır. **İleri**'ye dokunun ve istediğiniz Wi-Fi ağı seçin veya **Wi-Fi ağına bağlan** onay kutusunun işaretini kaldırın ve Wi-Fi ağı bağlantınızı daha sonra ayarlamak için **İleri**'ye dokunun.
7. Telefonunuzun Hava Durumu ve Footprints gibi bazı özellikleri, mevcut konumunuzu otomatik olarak belirleyebilmek için Google'ın konumlandırma hizmetini gerektirir. Konum izin ekranında, Google'ın konumlandırma hizmetinin konumunuzla ilgili bilgi toplamasına izin vermeyi veya vermemeyi tercih edebilirsiniz. Onay kutusunu işaretleyin veya işaretini kaldırın ve **İleri**'ye dokunun.



Bu hizmet, servis sağlayıcınızın ek veri aktarım ücreti uygulamasına neden olabilir. Bu hizmeti daha sonra telefonunuzun konum ayarlarından etkinleştirebilir veya devre dışı bırakabilirsiniz.

8. Hesap oluştur ekranında, oluşturmak istediğiniz hesap türünü seçin ve ayarları tamamlamak için ekrandaki talimatları uygulayın. Hesapları daha sonra oluşturmak için **Atla**'ya dokunun.
 - Google Hesabınızı ayarlamak için, **Google hesabı > İleri > Oturum aç**'a dokunun, Google Hesap bilgilerinizi girin ve **Oturum aç**'a dokunun.
 - POP3 ve Microsoft Exchange ActiveSync hesaplarınızı nasıl ayarlayacağınızı öğrenmek için, Eşitleme ve E-posta bölümlerine bakın.

Bir hesap oluşturduktan sonra, daha fazla hesap oluşturabilmeniz için Hesap oluştur ekranına geri yönlendirilirsiniz. Hesap oluşturma işlemini tamamladığınızda, **İleri**'ye dokunun.

9. Sosyal ağlar oluştur ekranında, telefonunuzdan erişmek istediğiniz Facebook (HTC Sense için) ve Twitter gibi sosyal ağ türünü seçin. Sosyal ağ hesabınızda oturum açmak için ekrandaki talimatları izleyin. Sosyal ağ hesaplarınızı daha sonra oluşturmak için **Atla**'ya dokunun.

Hesap oluşturma işlemlerini tamamladığınızda, Sosyal ağ oluştur ekranındaki **İleri**'ye dokunun.

10. Bazı veri ve ayarlar depolama kartına otomatik olarak kopyalanır. Veri ve ayarları depolama kartında otomatik olarak yedeklemek istemezseniz, onay kutusunun işaretini kaldırın ve **Tamam**'a dokunun. Hafıza kartında hangi öğelerin yedeklendiğini öğrenmek için, Yedekleme, güncelleme ve sıfırlama bölümüne bakın.

11. Son ekranda telefonunuzun kullanımıyla ilgili daha fazla bilgiyi nereden alabileceğinizi gösterilir. **Son**'a dokunun.

Uyku modu

Uyku modu, ekran kapalıyken telefonunuzu düşük güç moduna getirerek pil tasarrufu sağlar. Telefon Uyku modundayken ileti ve çağrı almaya devam edebilirsiniz.



Ekran kapatılmadan önce geçmesi gereken süreyi ayarlama hakkında bilgi almak için, Ayarlar bölümündeki “Ekran kapanmadan önce geçecek süreyi ayarlama” konusuna bakın.

Uyku moduna geçme

Ekranı geçici olarak kapatmak ve telefonunuzu Uyku modu'na geçirmek için GÜÇ düğmesine kısa bir süre boyunca basın. Belirli bir süre boшта bıraktığınızda da telefonunuz otomatik olarak Uyku moduna geçer. Uyku moduna geçmeniz ayrıca telefonunuz çantanızda veya cebinizdeyken kazara tuşlara basılmasını veya ekrana dokunulmasını da engeller.

Uyku modundan çıkma

Telefonunuz, gelen bir arama aldığınızda otomatik olarak uyku modundan çıkar. Telefonunuzu uyku modundan elle çıkarmak için, GÜÇ düğmesine basın. Telefonun ekranı kilitlediğini görürsünüz. Ekran kilidini nasıl açacağınızı öğrenmek için, “Ekran kilidini açma” kısmına bakın.

Ekran kilidini açma

Ekranın kilidini açmak veya bir gelen aramayı cevaplamak için kilit ekranındaki çubuğa basın ve ardından parmağınızı aşağı doğru kaydırın.

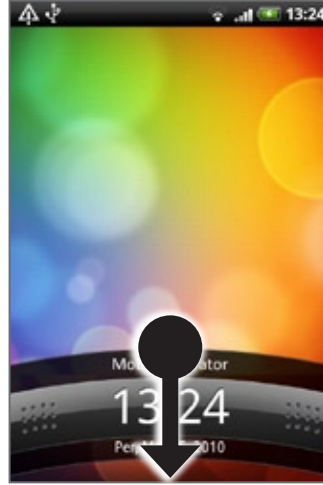

Ekranın kilidini açmak için ayrıca kilit ekranındayken MENÜ tuşuna basabilirsiniz.



Eğer ekran kilidini açmak için bir şekil belirlediyseniz, ekranın kilidini açmak için ekranda bu şekli çizmeniz istenecektir. Ekran kilidi açma deseninin nasıl oluşturulacağı ve etkinleştirileceği ile ilgili daha fazla bilgi almak için, Güvenlik bölümündeki “Telefonunuzu ekran kilidiyle koruma” konusuna bakın.

Giriş ekranı

Giriş ekranında, bulunduğunuz yerdeki hava durumu ve saat bilgilerini veren bir hava durumu ve saat göstergesi bulunur. Bir uygulamayı açmak için ilgili öğeye dokunun.

Giriş ekranı ayrıca bu ekranda olmasını istediğiniz ve ihtiyaç duyduğunuz öğeleri eklemenize de olanak sağlar. Uygulama simgeleri, kısayollar, klasörler ve parçacıklar gibi öğeler ekleyerek, bilgilere ve uygulamalara anında erişim sağlayabilirsiniz. Giriş ekranınızı nasıl kişiselleştirebileceğinizi öğrenmek için, Kişiselleştirme bölümünü inceleyin.

Genişletilmiş Giriş ekranı

Giriş ekranı, simgelere, parçacıklara ve diğer öğelere yer açmak için, telefon ekranından taşacak biçimde genişler. Ana Giriş ekranının yanı sıra, 6 "ek" ekran bulunmaktadır.



Daha fazla ekran ekleyemezsiniz.

Giriş ekranında dolaşma

Ekranın sol veya sağ tarafına gitmek için parmağınızı ekran üzerinde yatay olarak kaydırarak genişletilmiş Giriş ekranına gidebilirsiniz. Genişletilmiş Giriş ekranındayken, ana Giriş ekranına dönmek için GİRİŞ tuşuna basın.

Atlama görünümünü kullanarak doğrudan belirli bir ekrana gitme

1. Herhangi bir Giriş ekranı üzerinde, 7 ekranın hepsini küçük resimler halinde gösteren Atlama görünümüne geçmek için ekranı sıkıştırın.



Ana Giriş ekranında, Atlama görünümüne geçmek için Giriş'e basabilirsiniz.







2. Açmak istediğiniz ekrana dokununuz.

Telefon durumu ve bildirimler

Telefon durumu simgeleri

Bunlar, durum çubuğunun telefonun durumu alanında görüntülenebilecek simgelerdir:

GPRS bağlı
GPRS kullanımda
EDGE bağlı
EDGE kullanımda
3G bağlı
3G kullanılıyor
HSPA bağlı
HSPA kullanımda
Bir Wi-Fi ağına bağlanıldı
Bluetooth açık
Bir Bluetooth cihazına bağlanıldı
Uçak modu
Alarm ayarlandı
Hoparlörü açın
Veri eşleştirme
Sinyal gücü
Dolaşım da
Sinyal yok
SIM kartı takılı değil
Titreşim modu
Telefonun hoparlörü sessiz

	Telefonun mikrofonu sessiz
	Pil seviyesi çok düşük (kalan %10)
	Pil seviyesi düşük (kalan %20)
	Pil tam dolu
	Pil şarj oluyor
	Kablolu mikrofonlu kulaklık bağlı
	Kablolu kulaklık bağlı

Bildirim simgeleri

Bu simgeler, durum çubuğunun bildirimler alanında görüntülenebilecek simgelerdir:

	
	Yeni Gmail/Google Mail mesajı
	Yeni Microsoft Exchange ActiveSync veya POP3/IMAP e-postası
	Yeni SMS/MMS
	SMS/MMS gönderilirken sorunla karşılaşıldı
	Yeni Google Talk anlık iletisi
	Yeni sesli posta
	Yaklaşan olay uyarısı
	Şarkı çalınıyor
	Genel bildirim (örneğin, Telefon, USB kablusuyla bilgisayara bağlandı.)
	Hafıza kartında boş alan azaldı
	Wi-Fi açık ve kullanılabilir kablosuz şebekeler var
	Veri eşitleme veya HTC Sync'e bağlanıldı
	Yeni tweet
	FM Radyo uygulaması kullanımda

	(Görüntülenmeyen) diğer bildirimler
	Arama devam ediyor
	Cevapsız arama
	Çağrı beklemede
	Çağrı yönlendiriliyor
	Pusulanın ayarlanması gerekiyor
	Veri yükleniyor (animasyonlu)
	Veri indiriliyor (animasyonlu)
	Yüklemek için bekliyor
	İndirilen Android Market uygulaması başarıyla yüklendi
	Android Market'ten indirilen bir uygulamayla ilgili kullanılabilir güncelleme var
	Hafıza kartı güvenli bir şekilde çıkarılabilir veya hafıza kartı hazırlanıyor
	Telefonda takılı hafıza kartı yok

Bildirimleri kontrol etme

Durum çubuğundaki bildirim simgeleri gelen yeni iletileri, takvim olaylarını, ayarlanmış alarmları ve örneğin açık olan çağrı yönlendirme özelliği veya geçerli arama durumu gibi sürekli ayarları rapor eder. İletiyi, hatırlatmayı veya olay bildirimini açmak ve mobil operatörün adını görüntülemek için Bildirimler panelini açabilirsiniz.

Bildirimler panelini açma

Durum çubuğunda yeni bir bildirim simgesi görüntülendiğinde, durum çubuğuna basarak parmağınızı basılı tutun ve ardından Bildirimler panelini açmak için parmağınızı aşağı doğru kaydırın.



Eğer birkaç bildirim varsa, diğer bildirimleri görüntülemek için ekranı aşağı doğru kaydırabilirsiniz.



Ayrıca Giriş ekranı üzerinde MENÜ tuşuna basarak ve ardından **Bildirimler**'e dokunarak da Bildirimler panelini açabilirsiniz.

Bildirimler panelini kapatma

Aşağıdaki talimatlardan birini gerçekleştirin:

- Bildirimler panelinin alt çubuğuna basıp parmağınızı basılı tutun ve ardından parmağınızı ekranda yukarıya doğru kaydırın.
- GERİ tuşuna basın.

Dokunmatik ekranla etkileşim için optik hareket topunu kullanma

Dokunmatik ekran üzerinde parmak hareketlerini kullanmanın yanı sıra, telefonunuzun dokunmatik ekranı ile etkileşime geçmek için optik hareket topunu da kullanabilirsiniz.

İlk olarak parmağınızı optik hareket topu üzerine yerleştirin (tamamen kaplayın) ve parmağınızı optik hareket topu üzerinde kaydırın.

Genişletilmiş Giriş ekranına gitme

Sağ taraftaki genişletilmiş Giriş ekranına gitmek için parmağınızı sağa kaydırın. Sol taraftaki genişletilmiş Giriş ekranına gitmek için parmağınızı sola kaydırın.

Ekranında bir öğe seçme

Tüm ekranlarda, gitmek istediğiniz yöne bağlı olarak parmağınızı sola, sağa, yukarı ve aşağı kaydırın. Örneğin, yukarıda bir öğeyi seçmek (vurgulamak) isterseniz, parmağınızı yukarıya kaydırın. Öğeyi açmak için optik hareket topuna basın.



Sekme seçme

Altta sekmeleri bulunan ekranlar için, bir sekme gitmek üzere parmağınızı sola veya sağa kaydırın.



Metin girerken imleci hareket ettirme

Bir kelime içinde bir karakter ileri veya geri gitmek için parmağınızı sola veya sağa kaydırın. Metnin satırları arasında aşağı veya yukarı gitmek için parmağınızı aşağı veya yukarı kaydırın.

Bir web sitesi üzerinde bağlantı seçme

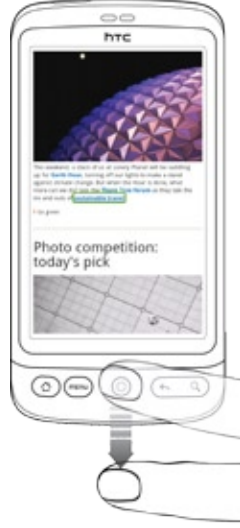

1. Web sitesi üzerindeki bir sonraki bağlantıya gitmek için parmağınızı aşağı kaydırın.
2. Bir bağlantı seçildiğinde, bağlantıyı açmak için optik hareket topuna basın.



Ses düzeyini ayarlama

Zil seviyesi'nin ayarlanması telefon zili seviyesini değiştirirken, medya ses düzeyi'nin ayarlanması, sesli bildirimlerin, müzik veya video yürütmenin ses düzeylerini değiştirir. Zil sesi düzeyi ve medya ses düzeyi ayrı ayrı ayarlanabilir.

Zil sesi seviyesini ayarlama

1. Zil sesi düzeyini istenilen düzeye göre ayarlamak için, telefonun sol panelinde bulunan SES DÜZEYİ YUKARI veya SES DÜZEYİ AŞAĞI tuşlarına basın. Ekranda, Zil sesi düzeyi penceresi açılır ve ses düzeyleri görüntülenir. En düşük zil sesi düzeyindeyken (Sessiz modu), telefonunuzu Titreşim moduna ayarlamak için SES DÜZEYİ AŞAĞI tuşuna bir kez basın. Telefon titreşir ve durum çubuğunda titreşim modu simgesi () görünür.
2. Titreşim modundayken, sessiz moduna geçmek için SES DÜZEYİ YUKARI tuşuna bir kez basın. Durum çubuğunda hoparlör sessiz simgesi () görüntülenir.



Telefonunuzu hızlı bir şekilde sessiz moduna ayarlamak için, GÜÇ düğmesine basıp basılı tutun ve ardından seçenekler menüsünden **Sessiz modu**'na dokununuz.

Medya ses düzeyini ayarlama

Müzik çalarken veya video izlerken, medya sesi düzeyini ayarlamak için telefonun sol panelinde bulunan SES DÜZEYİ YUKARI veya SES DÜZEYİ AŞAĞI tuşlarına basın. Ekranda Müzik/video ses düzeyi penceresi açılır ve ses düzeyi görüntülenir.

Medya sesi düzeyini ayrıca Ayarlar ekranından da ayarlayabilirsiniz.

1. GİRİŞ > MENÜ'ye basın ve **Ayarlar > Ses & görüntü > Ortam sesi**'ne dokununuz.
2. Medya sesi düzeyi penceresi görüntülendiğinde, kaydırma kontrolünü (ses düzeyini azaltmak için) sola veya (ses düzeyini artırmak için) sağa sürükleyin.
3. Pencereyi kapatmak için **Tamam** tuşuna basın.

Telefonunuzu bir bilgisayara bağlama

Telefonunuzu USB kablosuyla bir bilgisayara her bağladığınızda, Bilgisayara Bağlan iletişim kutusu görüntülenir ve sizi USB bağlantı türünü seçmek için yönlendirir. Aşağıdaki seçeneklerden birini seçin ve **Bitti'**ye dokunun.

Sadece şarj et

Sadece bilgisayarınızı kullanarak telefonunuzun pilini şarj etmek istiyorsanız bu modu seçin.

HTC Sync

Seçildiğinde, telefon bilgisayarınıza bağlıyken otomatik olarak HTC Sync kullanır ve bilgisayarınızla telefonunuz arasında Outlook ve Windows Adres Defterini (Outlook Express), kişileri ve takvim etkinliklerini eşitlemenize olanak sağlar. Daha fazla bilgi için, Hesaplar ve eşitleme bölümündeki "HTC Sync'i Kullanma" kısmına bakın.

Disk sürücüsü

Bu mod, telefonunuza microSD hafıza kartı yüklemişseniz kullanılabilir. Sadece hafıza kartınızı USB sürücü olarak kullanmak istediğinizde ve cihazınızın hafıza kartı ve bilgisayarınız arasında dosyaları kopyalamak istediğinizde bu modu seçin.

Cihazınız bilgisayara bağlı olduğu zaman Disk Sürücüsü etkinleştirildiğinde, Müzik veya Fotoğraflar gibi hafıza kartınızı kullanan uygulamaları çalıştıramazsınız. Daha fazla bilgi için, bu bölümdeki "Dosyaların hafıza kartına/kartından kopyalanması" konusuna bakın.

İnternet paylaşımı

Bilgisayarınızda İnternet bağlantısı olmadığında, telefonunuzun mobil veri bağlantısını bilgisayarınızla paylaşmak için bu modu seçebilirsiniz. Daha fazla bilgi için, İnternet bölümündeki "Telefonunuzu Modem Olarak Kullanma" başlığını inceleyin.



Telefonunuzu bilgisayara her bağladığınızda Bilgisayara Bağlan iletişim kutusunu görmek istemezseniz, Bilgisayara Bağlan iletişim kutusundaki **Bana sor** onay kutusunun işaretini kaldırın. Telefonu bilgisayara bağladığınızda varsayılan bağlantı türü kullanılacaktır.

Varsayılan bağlantı türünü kontrol etmek veya değiştirmek ve Bilgisayara Bağlan iletişim kutusunu göstermek veya gizlemek için, GİRİŞ > MENÜ'ye basın ve **Ayarlar > Bilgisayara Bağlan'a** dokunun.

Hafıza kartına/kartından dosya kopyalama

1. Telefonla birlikte verilen USB kablosunu kullanarak telefonu bilgisayarınıza bağlayın.
2. Bilgisayara bağlan iletişim kutusu görüntülediğinde, **Disk sürücüsü**'nü seçin ve **Bitti**'ye dokununuz.
3. Bilgisayarınızda, bağlanan telefon çıkarılabilir disk olarak görünür. Bu çıkarılabilir diske gidin ve açın.
4. Aşağıdaki talimatlardan birini gerçekleştirin:
 - Bilgisayardan telefonun hafıza kartındaki kök klasöre dosya kopyalayın.
 - Telefonun hafıza kartından bilgisayardaki bir klasöre veya masaüstüne dosya kopyalayın.
5. Dosyaları kopyaladıktan sonra, çıkarılabilir diski (yani, bağlı telefonu) güvenli çıkarmak için bilgisayar işletim sisteminizin gerektirdiği şekilde kaldırın.
6. Aşağıdaki talimatlardan birini gerçekleştirin:
 - Telefonun bilgisayarınızla bağlantısını kesin.
 - Telefonun bilgisayara bağlı kalmasını ancak telefonun hafıza kartına erişebilmesini isterseniz, Bildirimler panelini açın, **Disk Sürücüsü**'ne dokununuz, **Disk sürücüsü** haricinde bir seçenek belirleyin ve **Bitti**'ye dokununuz. Bildirimler panelini nasıl açacağınızı öğrenmek için, bu bölümde daha önce geçen "Bildirimler Panelini Açma" konusuna bakın.

Telefonunuzda ve Web'de arama

Hızlı Arama Kutusu'nu kullanarak telefonunuzda ve Web'de bilgi arayabilirsiniz. Kişiler veya E-posta gibi bazı uygulamalarda, ilgili uygulamanın içinde arama yapmak için kullanabileceğiniz kendi arama kutuları vardır (uygulamanın simgesi arama kutusunun solundadır).

Web ve Hızlı Arama Kutusu seçeneklerini ayarlama

1. GİRİŞ > MENÜ tuşlarına basın ve ardından **Ayarlar** ögesine dokunun.
2. Ekranı aşağı doğru kaydırın ve **Ara**'ya dokunun.
3. Google arama ayarlarına dokunun ve şunları yapın:
 - Arama yaparken Google önerilerini de dahil etmek isterseniz, **Web önerilerini göster**'i seçin.
 - Kişiselleştirilmiş arama geçmişini etkinleştirmek için, **Arama geçmişi**'ni seçin. Bu özelliği kullanabilmek için, Google Hesabınızda oturum açmanız gerekir. Bu özelliğin etkinleşmesi için, **Web önerilerini göster** onay kutusu seçili olmalıdır.

İşiniz bittiğinde GERİ'ye basın.
4. **Aranabilir öğeler**'e dokunun ve arama yaparken dahil edilmesini istediğiniz öğeleri seçin.

Hızlı Arama Kutusu'nu kullanarak Web'te ve telefonunuzda arama yapma

1. GİRİŞ > ARA tuşuna basın.



E-posta gibi bir uygulamadaysanız, sadece uygulamada veya telefonunuzda ve Web'de arama yapma arasında geçiş yapmak için ARA düğmesine basın.

2. Arama ögesini Hızlı Arama Kutusuna girin. Siz yazdıkça, telefonunuzdaki ve Google web arama önerilerindeki eşleşen öğeler liste halinde gösterilir.



Görüntülenen önerilen öğeler, arama ayarlarında yaptığınız değişikliklere bağlı olarak farklılık gösterir. Ayrıntılar için "Web ve Hızlı Arama Kutusu seçeneklerini ayarlama" konusunu inceleyin.

3. Aşağıdaki talimatlardan birini gerçekleştirin:
 - Aradığınız öneriler listesindeyse, listeden dokunun. Öğe, ilgili olduğu uygulamada açılır.
 - Aradığınız öneriler listesinde yoksa, Web'de aramak için  simgesine dokunun. Web tarayıcı açılır ve Web'de Google aramasının sonuçları görüntülenir.

Kişiselleştirme

Telefonunuzu tamamen kendinize ait hale getirme

Telefonunuzun görünüm ve sesi tam sizin istediğiniz gibi olsun. Telefonunuzu farklı bir duvar kağıdı, zil sesi ve gelen metin mesajı, e-posta, takvim hatırlatması bildirim sesiyle ve daha fazlasıyla kişiselleştirin.

Telefonunuzun Giriş ekranı birçok seçenekle özelleştirilebilir ve ekranın genişliği boyunca yayılarak size günlük yaşamınızda en fazla önemseydiğiniz bilgileri ve iletişimi hızlandıran ve kolaylaştıran telefon özelliklerini ekleyebileceğiniz geniş bir alan sunar. Giriş ekranının sol ve sağ kenarlarına yayılan ve parçacıkları, program simgelerini, bilgilerinize giden kısayolları ve daha fazlasını ekleyebileceğiniz yedi ekran kullanabilirsiniz.



Etkinliklerin bildirim seslerini nasıl ayarlayacağınızı öğrenmek için, “Ses ayarlarını değiştirme” konusunu inceleyin.

Zil sesini değiştirme

Telefonunuzdaki zil sesi seçenekleri arasından seçiminizi yapın.

1. GİRİŞ > MENÜ tuşlarına basın ve ardından **Ayarlar** ögesine dokununuz.
2. **Kişiselleştir** > **Varsayılan zil sesi**'ne dokununuz. Telefon zil sesi seçim menüsü açılır.
3. Mevcut zil sesleri arasında gezinin ve kullanmak istediğiniz zil sesine dokununuz. Seçildiğinde, zil sesi kısık bir sesle çalar.
4. **Tamam** ögesine dokununuz.

Telefon hafıza kartına zil seslerini veya şarkıları indirebilir veya kopyalayabilirsiniz. Bellek kartınıza nasıl dosya kopyalayabileceğinizi öğrenmek için, “Bellek kartına/kartından dosya kopyalama” konusunu inceleyin.

Hafıza kartınıza indirilen veya kopyalanan zil sesleri veya şarkılar, zil sesi seçim menüsüne otomatik olarak eklenmezler. Müzik uygulamasına gidip zil sesiniz olarak hafıza kartında bir zil sesi veya şarkı belirlemeniz gerekir. Müzik uygulamasını kullanarak zil sesinin nasıl ayarlanacağını anlamak için, Müzik bölümünde “Bir şarkıyı zil sesi olarak belirleme” konusuna bakın.



Telefonunuzun desteklediği ses dosyası biçimlerinin bir listesi için “Özellikler” bölümünü inceleyin.

Telefonunuzu görünümlemlerle özelleştirme

Görünümleri kullandığınızda, tek telefonda birden fazla telefonunuz olabilir. Görünümler, telefonunuza hızlı biçimde uygulayabileceğiniz kişisel Giriş ekranı düzenleridir. Görünümler arasında geçiş yaparak, telefonunuzu anında mükemmel bir tatil telefonuna, seyahat telefonuna, iş telefonuna veya sadece eğlence telefonuna dönüştürebilirsiniz.

Ön ayarlı bir görünümü kullanma

Telefonunuzda, her biri farklı bir duvar kağıdı ve hayatınızın farklı anlarını yansıtan bir dizi parçacık ile önceden yapılandırılmış ön ayarlı sahneler vardır. İşe, eğlenceye, seyahate ve sosyal yaşamınıza uygun bir sahne seçebilirsiniz.

1. GİRİŞ > MENÜ tuşlarına basın ve ardından **Görünümler** ögesine dokunun.
2. Bir görünüm seçin menüsünde, ön ayarlı bir görünüm seçin ve **Bitti'**ye dokunun.



HTC (Varsayılan)



İş



Oynat

Bir görünümü özelleştirme ve kaydetme

Ön ayarlı bir görünüm seçtikten sonra, parçacıklar ve farklı öğeler ekleyebilir, yerleşimi düzenleyebilir, duvar kağıdını değiştirebilir ve Giriş ekranının tümünü kişiselleştirilmiş görünümünüz olarak kaydedebilirsiniz.

1. GİRİŞ > MENÜ tuşlarına basın ve ardından **Görünümler** ögesine dokunun.
2. Bir görünüm seçin menüsünde, bazı parçacıklar içeren ön ayarlı bir görünüm seçin veya kendi Giriş ekranınızı tasarlamak isterseniz, **Sade Düzen'i** seçin.
3. İstedığınız parçaları ve diğer öğeleri ekleyin.
4. Giriş ekranınızın düzenini tercihlerinize göre gibi ayarlayın.
5. Giriş ekranının duvar kağıdını değiştirin. Kilit ekranı duvar kağıdını da değiştirebilirsiniz.
6. Giriş ekranınızı tasarlamayı tamamladığınızda, GİRİŞ > MENÜ tuşlarına basın ve tekrar **Görünümler'e** dokunun.
7. **Görünümlerim** ögesinin altında, **Geçerli (kaydedilmemiş)** seçeneğinin belirlendiğinden emin olun ve **Kaydet'e** dokunun.
8. Giriş ekranınız için yeni bir görünüm adı girin ve **Bitti'**ye dokunun. Veya önceden bir görünüm oluşturduysanız, görünüm adını girin, **Bitti'**ye dokunun ve **Değiştir'e** dokunun.

Bir görünümü yeniden adlandırma veya silme

Oluşturduğunuz kişiselleştirilmiş bir görünümü yeniden adlandırabilir veya silebilirsiniz. Ön ayarlı görünüler yeniden adlandırılmaz veya silinemez.

1. GİRİŞ > MENÜ tuşlarına basın ve ardından **Ayarlar > Kişiselleştirme > Görünümler'e** dokunun.
2. **Görünümlerim** ögesinin altında, bir görünüme dokunup basılı tutun ve yeniden adlandırmak mı yoksa silmek mi istediğinizi seçin.

Duvar kağıdınızı deęiřtirme

Giriř ekranı duvar kaęıdınızı sevdięiniz bir fotoęrafla deęiřtirmeniz, telefonunuzun uyandırdıęı duyguyu deęiřtirmenizin ve yeni bir grnm kazandırmanın hızlı ve kolay bir yoludur.

Telefonunuzda bulunan duvar kaęıtlarını inceleyin veya kameranızla çektięiniz fotoęraflardan birini sein. Giriř ekranınızı animasyonlu bir duvar kaęıdı kullanmak zere de deęiřtirebilirsiniz.

Giriř ekranı iin setięiniz duvar kaęıdı, aynı zamanda kilit ekranı duvar kaęıdı olarak da kullanılacaktır.

1. GİRİŐ > MENÜ tuřlarına basın ve ardından **Duvar Kaęıdı** gesine dokununuz.
2. Ařaęıdakilerden birini yapın:
 - nayarlı animasyonlu duvar kaęıtları arasından seim yapmak iin **Canlı duvar kaęıtları**'na dokununuz.
 - Kamera ile çektięiniz veya bellek kartınıza kopyaladıęınız bir fotoęrafı semek iin **Fotoęraflarım**'a dokununuz. Fotoęrafı kırpın ve **Kaydet**'e dokununuz.
 - nayarlı duvar kaęıtları arasından seim yapın..
3. Duvar kaęıdını deęiřtirdikten sonra, bunu oluřturduęunuz grnme kaydetmeyi veya yeni bir grnm olarak kaydetmeyi unutmayın. Bir grnm nasıl kaydedeceęinizi ğrenmek iin, "Bir grnm zelleřtirme ve kaydetme" konusunu inceleyin.

Giriş ekranınızı parçacıklarla kişiselleştirme

Parçacıklar giriş ekranınıza tek bakışta ulaşabileceğiniz önemli bilgileri ve medya içeriğini getirir. Bazı parçacıklar kullanım rahatlığı için önceden Giriş ekranınızda eklidir. Kullanılabilir parçacık seçenekleri arasından daha fazlasını ekleyebilir veya daha fazla parçacık indirebilirsiniz.

Giriş ekranınıza bir parçacık ekleme

Takvim, Müzik, Fotoğraf Albümü, Friend Stream, Twitter, vb. arasından seçim yapabileceğiniz bir çok parçacık seçeneği vardır.

1. GİRİŞ tuşuna basın. Giriş ekranının yeni parçacık eklemeye uygun alan bulunan bölümüne gidin. Nasıl yapacağınızı öğrenmek için, Temel Özellikler bölümünde “Giriş ekranında dolaşma” konusuna bakın.
2. Giriş Ekranına Ekleme seçenekleri menüsünü açmak için  ögesine dokunun veya Giriş ekranına dokunup basılı tutun.
3. Parçacık'a dokunun ve istediğiniz bir parçacığı seçin.
4. Çoğu HTC parçacığı ihtiyaçlarınızı karşılamak üzere çeşitli tasarımlara ve boyutlara sahiptir. Farklı stilleri görüntülemek için ekranın altındaki sol veya sağ ok tuşuna dokunun ve birini seçmek için Seç'e dokunun.



Ayrıca Wi-Fi, Mobil Ağ, Bluetooth, vb. belirli telefon ayarlarınızı hızlı şekilde açıp kapatmanızı sağlayan parçacıklar ekleyebilirsiniz. Parçacıklar listesinde aşağıya inin, Ayarlar'a dokunun ve istediğiniz parçacığa dokunun.

HTC parçacıkları indirme

İndirebileceğiniz eğlenceli ve faydalı bazı HTC parçacıkları bulunur.

1. GİRİŞ tuşuna basın. Giriş ekranının yeni parçacık eklemeye uygun alan bulunan bölümüne gidin. Nasıl yapacağınızı öğrenmek için, Temel Özellikler bölümünde “Giriş ekranında dolaşma” konusuna bakın.
2. Giriş Ekranına Ekleme seçenekleri menüsünü açmak için  ögesine dokunun veya Giriş ekranına dokunup basılı tutun.
3. Parçacık'a dokunun ve **Daha fazla HTC parçacığı** al'a dokunun.
4. Seçmek için bir parçacığa dokunun.
5. Parçacık hakkında kısa bir açıklama için **Ayrıntılar**'a dokunun. Okuduktan sonra, GERİ tuşuna basın.
6. Parçacığı indirip Giriş ekranınıza eklemeye hazır olduğunuzda, **İndir**'e dokunun.

Giriş ekranınıza uygulama simgeleri ve farklı kısayollar ekleme

Uygulamaları daha hızlı açmak için Giriş ekranınıza uygulama simgeleri yerleştirin. Ayrıca Giriş ekranına ayarlara ve yer imlerine eklenmiş bir web sayfası, birisinin telefon numarası, bir müzik çalma listesi, yol yönlendirmeleri gibi belirli bilgilere ve diğer öğelere giden kısayollar ekleyebilirsiniz.



Kullanılabilir kısayollar telefonunuzda yüklü uygulamalara göre farklılık gösterir.

1. GİRİŞ tuşuna basın. Giriş ekranının yeni kısayol eklemeye uygun alan bulunan bölümüne gidin. Nasıl yapacağınızı öğrenmek için, Temel Özellikler bölümünde "Giriş ekranında dolaşma" konusuna bakın.
2. Giriş Ekranına Ekleme seçenekleri menüsünü açmak için  ögesine dokunun veya Giriş ekranına dokunup basılı tutun.
3. Aşağıdakilerden birini yapın:
 - Bir uygulama simgesi eklemek için, **Program**'a dokunun ve bir uygulama seçin.
 - Bir ayar veya bilginin kısayolunu eklemek için, **Kısayol**'a dokunun ve bilgi veya ayar türünü seçin.

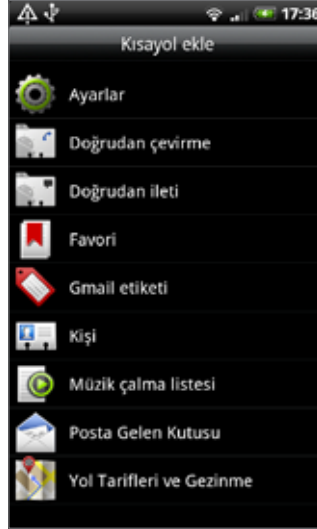

Giriş ekranına bir uygulama simgesi eklemek için, GİRİŞ tuşuna basabilir,  ögesine dokunabilir ve bir uygulama simgesine dokunup basılı tutabilirsiniz. Parmağınızı kaldırmadan, simgeyi Giriş ekranındaki boş bir alana sürükleyip bırakın.

Giriş ekranınıza klasör ekleme

İlgili uygulamaları ve diğer kısayolları gruplandırıp Giriş ekranınızı düzenli ve toplu tutmak için klasörler kullanın.



Ayrıca Bluetooth alınan dosyalar, Facebook telefon defteriniz, vb. güncel bilgileri gösteren bilgi klasörleri de ekleyebilirsiniz.

Yeni bir klasör oluşturup klasöre öğeler ekleme

1. GİRİŞ tuşuna basın. Giriş ekranının yeni klasör eklemeye uygun alan bulunan bölümüne gidin. Nasıl yapacağınızı öğrenmek için, Temel Özellikler bölümünde “Giriş ekranında dolaşma” konusuna bakın.
2. Giriş Ekranına Ekleme seçenekleri menüsünü açmak için  ögesine dokununuz veya Giriş ekranına dokunup basılı tutun.
3. Klasör'e ve Yeni Klasör'e dokununuz.
4. Klasöre taşımak istediğiniz uygulama simgesine veya kısayola dokunup basılı tutun. Telefon titrer. Parmağınızı kaldırmayın.
5. Uygulama simgesini veya kısayolu sürükleyip klasöre bırakın.



Klasör içindeki uygulamalara ve kısayollara erişmek için klasörü dokunarak açmanız yeterlidir.

Bir klasörü yeniden adlandırma

1. Klasöre dokunarak açın.
2. Klasör penceresinin başlık çubuğuna dokunup basılı tutun.
3. Yeni bir klasör adı girin ve **Tamam** ögesine dokununuz.

Giriş ekranınızdaki parçacıkları ve simgeleri yeniden düzenleme veya kaldırma

Giriş ekranınızda daha fazla öge eklenebilecek alan açmak için Giriş ekranınızdaki parçacıkları ve simgeleri yeniden düzenleyin. Ayrıca sık kullanmadığınız parçacıkları ve simgeleri kaldırabilirsiniz.

Bir parçacık veya simgeyi taşıma

1. Taşımak istediğiniz parçacığa veya simgeye dokunup basılı tutun.
Telefon titrer ve parçacık veya simgenin etrafında yeşil bir kutu görünür. Parmağınızı kaldırmayın.
2. Parçacık veya simgeyi ekranda yeni bir konuma sürükleyin.
Parçacık veya simgeyi farklı bir Giriş ekranı paneline sürüklemek için ekranın solunda veya sağında durun.
3. Parçacık veya simge istediğiniz konumdayken, parmağınızı çekin.
Parmağınızı çektiğinizde bir mesaj ile parçacığı veya simgeyi yerleştirecek alan olmadığı bildirilirse, sağa veya sola farklı bir Giriş ekranı paneline sürükleyin.

Bir parçacık veya simgeyi kaldırma

1. Kaldırmak istediğiniz parçacığa veya simgeye dokunup basılı tutun.
Telefon titrer ve parçacık veya simgenin etrafında yeşil bir kutu görünür. Parmağınızı kaldırmayın.
2. Parçacık veya simgeyi **Telefon** düğmesine sürükleyin. **Telefon** düğmesinin rengi kırmızı olur ve **Kaldır** düğmesine dönüşür.
3. Parçacık veya simge de kırmızı olduğunda, parmağınızı çekin.

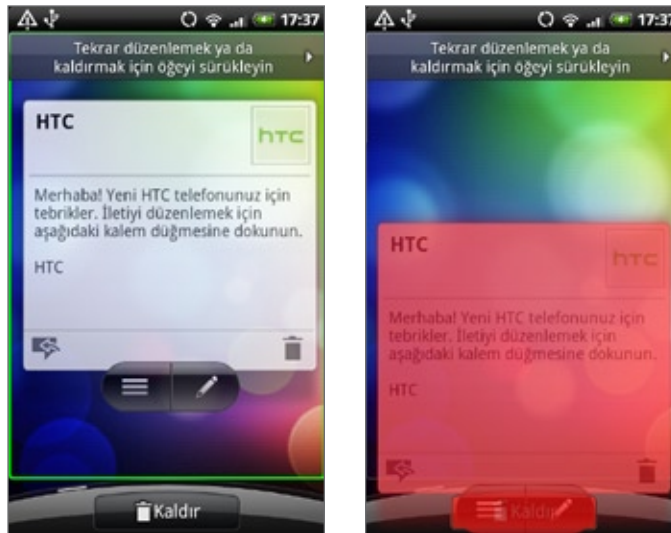

Telefon aramaları

Arama yapma

Telefonunuzdan arama yapmanın birkaç kolay yöntemi vardır.





Birçok SIM kart, kablosuz servis sağlayıcınız tarafından sağlanan bir PIN (kişisel tanımlama numarası) ile ayarlanmıştır. İstendiğinde, ön ayarlı PIN'i girin ve ardından Enter tuşuna dokunun. PIN'inizi üç kez yanlış girerseniz, SIM kartınız bloke olur. Bu durumda mobil operatörünüzden alabileceğiniz PUK (PIN Blokesi Açma Anahtarı) ile blokeyi açabilirsiniz. Ayrıntılar için Güvenlik bölümündeki "Kilitlenmiş bir sim kartın kilidini açma" konusuna bakın.

Telefonunuzla birini arama.

Bir numarayı doğrudan çevirebilir veya Akıllı Arama (Bkz: Akıllı Arama) özelliğini kullanarak kişi listenizdeki bir kişiyi veya arama kaydındaki bir numarayı bulup arayabilirsiniz.

1. GİRİŞ tuşuna basın, ardından **Telefon**'a dokunun.

2. Telefon tuş takımı üzerindeki tuşlara basarak ilk birkaç rakamı ya da karakteri girmekle işe başlayın. Siz rakamları veya harfleri girdikçe, panelde dokunduğunuz tuşlarla eşleşen numaralar ve adlar görüntülenir.

Yanlış bir rakam girerseniz, rakamı silmek için  ögesine dokunun. Tüm numarayı silmek için,  ögesine basıp parmağınızı basılı tutun.

3. Telefonun tuş takımını kapatmak ve eşleşen başka numara veya kişinin olup olmadığını görmek için  ögesine dokunun. Filtrelenen liste içinde gezinmek için listeyi tıklayın, parmağınızı aşağı ya da yukarı doğru yavaşça kaydırın.

4. Bir arama yapmak için, aşağıdakilerden birini yapın:

- Listede eşleşen kişi yoksa, numarayı girdikten sonra **Ara**'ya dokunun.
- Listedeki telefon numarasına ya da kişiye dokunun.
- Kişiye ait farklı bir numarayı aramak için, kişi adının sağ tarafında bulunan  ögesine dokunun. Kişi ayrıntıları ekranında, aramak istediğiniz numaraya dokunun.

Akıllı Arama

Telefon çeviricinin Akıllı Arama özelliği kolay ve hızlı arama yapmanızı sağlar. Aramak istediğiniz telefon numarasını veya aramak istediğiniz kişi adının ilk birkaç karakterini girin. Akıllı Arama, telefonunuz veya SIM kartınızda yüklü kişiler listesini ve arama kaydındaki telefon numaralarını otomatik olarak araştırır ve filtreler.

Bir hızlı arama numarasını arama

1. GİRİŞ tuşuna basın, ardından **Telefon**'a dokunun.
2. Telefon tuş takımında, aramak istediğiniz kişiyle ilişkilendirilen numaraya dokunun ve basılı tutun.

Tuş takımındaki 1 rakamı genellikle telesekreterinizle ilişkilidir. Telesekreterinizi arayıp mesajlarınızı dinlemek için bu düğmeye dokunup basılı tutun.

Hızlı aramaya bir kişi ekleme

1. GİRİŞ tuşuna basın, ardından **Telefon**'a dokunun.
2. MENÜ tuşuna basın ve **Hızlı arama > Yeni ekle**'ye dokunun.
3. Eklemek istediğiniz kişinin adını girin. Ad listede görüldüğünde, ada dokunun.
4. Hızlı arama ekranında, kişinin kullanacağınız numarasını ve tuş takımında atanacak tuşu seçin. **Kaydet** ögesine dokunun.

Bir metin mesajının içinde geçen bir numarayı arama

1. GİRİŞ düğmesine basın, **Mesajlar**'a dokunun ve telefon numarasını içeren mesaja dokunun.
2. Mesaj dizisinde, telefon numarasını içeren mesaja dokunun.
3. **Bağlantı seç** ekranında, aramak istediğiniz numaraya dokunun.
4. Gerekliyse telefon numarasını düzenleyin ve ardından **Ara** ögesine dokunun.



Mesajı göndereni aramak için, Tüm mesajlar listesinde, mesaja dokunup basılı tutun ve seçenekler menüsünde **Ara**'ya dokunun.

Metin mesajları hakkında daha fazla bilgi için, Mesajlar bölümünü inceleyin.

Bir e-posta içinde geçen bir telefon numarasını arama

1. GİRİŞ tuşuna basın, ardından **E-posta**'ya dokunun.
2. Numaranın geçtiği e-postanın bulunduğu e-posta hesabını açın.
3. E-posta hesabının gelen kutusunda, e-postaya dokunarak açın.
4. E-posta gövdesinde, telefon numarasına dokunun. Telefon çevirici ekranı, telefon numarası girilmiş olarak açılır.

Telefon, en az 5 basamaklı ve şunlardan en az birini içeren numaraları telefon numarası olarak algılayacaktır:

- Başında "+" bulunan numaralar Örneğin, +1-987-654-321 veya +1987654321.
- Önde parantez içinde rakam bulunması. Örneğin, (02)987654321 veya (02)987-654-321.
- Tire ile ayrılmış rakamlar. Örneğin, (02)-987-654-321 veya 0987-654-321.

5. **Ara**'ya dokunun.

E-posta hakkında daha fazla bilgi için, E-posta bölümünü inceleyin.

Acil bir arama yapma

Telefonunuza takılı SIM kartınız olmasa veya SIM kartınız bloke olsa bile telefonunuzdan acil arama yapabilirsiniz.

1. GİRİŞ tuşuna basın, ardından **Telefon**'a dokunun.
2. Bulduğunuz yerin uluslararası acil numarasını girip, (örneğin 000) **Ara** tuşuna dokunun.



İlave acil numaraları SIM kartınızda bulunuyor olabilir. Ayrıntılar için mobil operatörünüzle görüşün.

Ekran kilidini açma desenini ve/veya SIM kilidini etkinleştirdiyseniz ve kilit açma desenini veya SIM PIN kodunu unutsanız bile ekrandaki **Acil arama** öğesine dokunarak acil arama yapabilirsiniz.

Arama alma

Kişiler listesinde bulunan birinden bir çağrı aldığınızda, Gelen arama ekranı görünür ve bu ekranda arayanın kimlik simgesi, adı ve telefon numarası görüntülenir. Kişiler ögesinde bulunmayan birinden çağrı aldığınızda, Gelen arama ekranında sadece varsayılan kimlik simgesi ve arayanın telefon numarası görüntülenir.

Bir gelen aramayı yanıtlama

Ekranın açık veya kapalı olmasına bağlı olarak, şunları yapmanız gerekir:

- Ekran açıksa, **Yanıtla**'ya dokununuz.
- Ekran kapalıysa, açılacak ve kilit ekranı görüntülenecektir. Aramayı cevaplamak için çubuğu aşağı sürükleyin.



Aramayı reddetmeden zili susturma

Aşağıdaki talimatlardan birini gerçekleştirin:

- SES DÜZEYİ AŞAĞI düğmesine basın.
- Telefonu ekranı aşağı bakacak şekilde düz bir zemine koyun.



Telefonun ekranı zaten aşağı bakıyorsa, ardından gelen aramalarda telefon yine çalacaktır.

Telefonu kaldırırken zil sesini otomatik olarak kısma

Aramaya cevap vermek için telefonunuzu kaldırdığınızda zil sesinin otomatik olarak kısılmasını ayarlayabilirsiniz.

1. GİRİŞ tuşuna basın ve ardından **Ayarlar > Ses ve ekran** ögesine dokununuz.
2. Ekranda aşağı gidin ve **Kaldırınca sessiz çal onay** kutusunu işaretleyin.
3. GERİ tuşuna basın.

Gelen aramayı reddetme

Ekranın açık veya kapalı olmasına baęlı olarak, Őunları yapmanız gerekir:

- Ekran açıksa, aramayı reddedip telesekreterinize yönlendirmek için **Reddet**'e dokunun.
- Ekran kapalıysa, açılacak ve kilit ekranı görüntülenecektir. Kilit ekranı görüntüleniyorken, aramayı reddedip telesekretere yönlendirmek için çubuęu yukarı kaydırın.
- Ekran kapalıysa, açılacak ve kilit ekranı görüntülenecektir. Kilit ekranı görünürken, aramayı reddedip telesekreterinize göndermek için **MENÜ** tuşuna basın ve **Reddet**'a dokunun.
- Aramayı reddetmek ve çağrıyı sesli postanıza yönlendirmek için, **GÜÇ** düğmesine basın.

Aramayı reddetme ve metin mesajı gönderme

Arama yapan kişiye otomatik olarak varsayılan bir metin mesajı gönderebilir ve gelen bir sesli aramayı reddedebilirsiniz.

Bir arama geldiğinde reddedip mesaj göndermek için, **MENÜ** tuşuna basın ve **Mesaj gönder**'e dokunun.

Varsayılan mesajı düzenleme

Gönderilen mesajı deęiştirebilirsiniz.

1. **GİRİŐ** tuşuna basın, ardından **Telefon**'a dokunun.
2. **MENÜ** tuşuna basın ve **Telefon ayarları > Varsayılan mesajı düzenle**'ye dokunun.
3. Yeni mesajı girin ve **Tamam** öęesine dokunun.

Arama içi seçenekleri kullanma



Bir arama devam ederken, mikrofonu susturmak veya geri açmak ya da hoparlörü açmak veya kapatmak için ekrandaki düğmeleri kullanın. MENÜ tuşuna basarak çağrı ekleme, çağrı bekletme, mikrofonu kapatma ve diğer işlemleri gösteren arama seçeneklerini açabilirsiniz.

Birden çok aramayı yönetme

Başka bir gelen arama olduğunda telefonunuz bunu size bildirir ve aramayı kabul ya da reddetme seçenekleri sunar. Halen bir arama yapıyorsanız ve yeni aramayı kabul ederseniz, arama yapan iki kişi arasında geçiş yapmayı seçebilirsiniz.



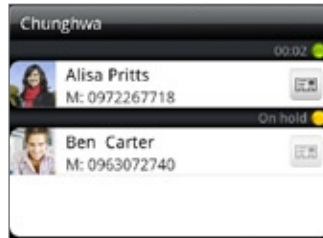

1. Bir arama daha geldiğinde, ikinci aramayı kabul etmek ve ilk aramayı beklemeye almak için **Yanıtla**'ya dokunun.
2. Arayanlar arasında geçiş yapmak için, ekranda konuşmak istediğiniz kişinin adına dokunun.



3. Geçerli aramayı sonlandırmak ve diğer aramaya dönmek için, **Aramayı sonlandır** öğesine dokunun.

Aramaları birleştirerek, tüm taraflar arasında bir konferans görüşmesi başlatabilirsiniz. Aramayı birleştirmek için, ekranın sağ alt bölümündeki  öğesine dokunun.

Konferans görüşmesi yapma

1. İlk konferans görüşmesi katılımcısına arama yapın.
2. Bağlandığınızda, MENÜ tuşuna basıp **Arama ekle** ögesine dokunun ve ardından ikinci katılımcının numarasını çevirin. Siz ikinci katılımcının numarasını çevirirken, ilk katılımcı beklemeye alınır.
3. İkinci katılımcıya bağlandığınızda,  (birleştir) ögesine dokunun.
4. Konferans görüşmesine başka bir katılımcı eklemek için, konferans görüşmesi ekranında  ögesine dokunun ve ardından konferans görüşmesine davet etmek istediğiniz kişinin numarasını çevirin.
5. Bağlandığınızda, katılımcıyı konferans görüşmesine eklemek için  ögesine dokunun.
Konferans görüşmedeki biriyle özel olarak görüşmek isterseniz,  ögesine dokunun ve seçenekler menüsünden **Özel arama**'yı seçin.
6. Görüşme bittiğinde, **Aramayı sonlandır** ögesine dokunun.





Tüm mobil şebekeler konferans görüşmelerini desteklemez. Ayrıntılar için mobil operatörünüzle görüşün.

Aramayı beklemeye alma

MENÜ tuşuna basın ve ardından aramayı beklemeye almak için **Beklet** tuşuna dokunun. Bir aramayı beklemeye aldığınızda, durum çubuğunda aramayı bekletme simgesi () görüntülenir. Aramayı yeniden başlatmak için MENÜ tuşuna basın ve ardından **Bekletmeyi sonlandır** ögesine dokunun.

Bir arama sırasında mikrofونun sesini kapatma

Mikrofونu açmak veya kapatmak için ekrandaki  ögesine dokunun. Mikrofون kapandığında, durum çubuğunda Sessiz simgesi () görünür.

Arama sırasında hoparlörü açma veya kapama

Hoparlörü açmak veya kapatmak için ekrandaki  ögesine dokunun. Hoparlör açıkken, durum çubuğunda hoparlör simgesi () görüntülenir.



İşitme sisteminize zarar gelmemesi için Hoparlör açıkken telefonu kulağınıza tutmayın.

Aramayı sonlandırma

Aramayı sonlandırmak için aşağıdaki talimatlardan birini yerine getirin:

- Ekrandaki **Aramayı sonlandır** ögesine dokunun.





Telefon ekranı kapalıysa, ekranı açmak için GÜÇ düğmesine basın; böylece, **Aramayı sonlandır**'a dokunabilirsiniz.

- Verilen kablolu kulaklığı kullanıyorsanız, aramayı sonlandırmak için düğmeye basın.

Arayan kişinin telefon numarası kişiler listesinde değilse, aramayı sonlandırdıktan sonra numarası kişiler listenize kaydedebilirsiniz.

Arama kaydını kullanma

Aramayı kaçırdığınızda, başlık çubuğunda cevapsız çağrı simgesi () görüntülenir. Arayanın kim olduğuna bakmak veya tüm aradığınız numaraları ve aldığınız çağrıları görüntülemek için, Kişiler uygulamasındaki **Arama kaydı** sekmesini kullanın.

1. GİRİŞ tuşuna basın, ardından **Telefon**'a dokunun.
2. Ekranın sağ alt köşesindeki  simgesine dokunun.
3. Aşağıdaki talimatlardan birini gerçekleştirin:
 - Listedeki aramak istediğiniz kişi adına veya numaraya dokunun.



- Eğer kişiler listesinde bulunuyorsa kişinin bilgilerini görüntüleyebileceğiniz, arama yapmadan önce kişinin numarasını değiştirebileceğiniz, metin mesajı gönderebileceğiniz ve arama kaydından silme işlemi yapabileceğiniz seçenekler menüsünü görüntülemek için, listedeki isimlerden veya numaralardan birine basın ve parmağınızı basılı tutun.

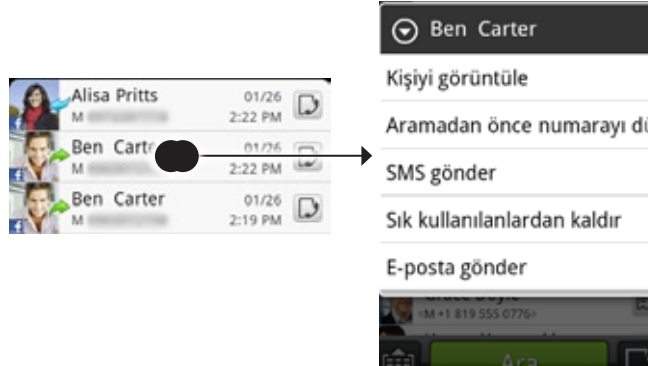

- Bu kişiyle olan arama kaydını görüntülemek için  ögesine dokunun.



Arama kaydına ayrıca kişiler uygulamasından da erişebilirsiniz. Daha fazla bilgi için Kişiler bölümüne bakın.

Arama kaydından kişilerinize yeni bir telefon numarası ekleme



1. GİRİŞ tuşuna basın, ardından **Telefon**'a dokunun.
2. Ekranın sağ alt köşesindeki  simgesine dokunun.
3. Gelen aramaya, kişiler listenizde olmayan ve kişiler listenize kaydetmek istediğiniz numaraya dokunup basılı tutun ve **Kişilere kaydet**'e dokunun.
4. Görüntülenen boş kişi kaydına, kişinin adını ve diğer bilgileri girin. Telefon numarası, Telefon bölümündeki **Mobil** alanına otomatik olarak eklenir. Numarayı farklı türde bir numara olarak, örneğin bir ev telefonu numarası olarak kaydetmek için, **Mobil** tuşuna dokunun.
5. Ekranı aşağı doğru kaydırın ve ardından **Kaydet** tuşuna dokunun.



Nasıl yeni kişi ekleyeceğinizi veya kişi bilgilerini düzenleyeceğinizi öğrenmek için, Kişiler bölümünü inceleyin.

Cevapsız çağrıyı kontrol etme

Bir çağrıyı cevaplamadığınızda durum çubuğunda cevapsız çağrı simgesi  görüntülenir.

1. GİRİŞ tuşuna basın, ardından **Telefon**'a dokunun.
2. Ekranın sağ alt köşesindeki  simgesine dokunun.
3. Arama kaydı listesinde, cevapsız çağrılar cevapsız çağrı simgesiyle () gösterilir.



Ayrıca durum çubuğuna dokunup parmağınızı basılı tutarak ve ardından parmağınızı ekranda aşağı doğru kaydırarak Bildirimler panelini açabilirsiniz. Cevapsız aramayı yapan numara veya kişi adı görüntülenir.

Arama kaydı listesini temizleme

1. GİRİŞ tuşuna basın, ardından **Telefon**'a dokunun.
2. Ekranın sağ alt köşesindeki  simgesine dokunun.
3. Aşağıdaki talimatlardan birini gerçekleştirin:
 - Bir adı veya numarayı listeden kaldırmak için, ada veya numaraya basın ve parmağınızı basılı tutun, ardından **Arama kaydından sil** öğesine dokunun.
 - Listenin tümünü temizlemek için, MENÜ tuşuna basın ve ardından **Tümünü sil** öğesine dokunun.

Arama hizmetleri

Telefonunuz doğrudan cep telefonu şebekesine bağlanabilir ve telefonunuz için çeşitli telefon hizmeti ayarlarına erişmenize ve bunları değiştirmenize olanak tanır. Arama hizmetleri arasında arama yönlendirme, arama bekletme, telesekreter ve diğerleri gösterilebilir. Telefonunuzda kullanabileceğiniz arama hizmetleri hakkında bilgi almak için cep telefonu operatörünüzle irtibata geçin.

Arama hizmetlerini açmak için, GİRİŞ > MENÜ tuşuna basın ve **Ayarlar > Arama**'ya dokununuz.

Sabit Arama Numaraları

Telefonunuzdan yapılan aramaları belirli numaralarla sınırlandırın. Bu özelliği etkinleştirmek için, SIM kartınızın PIN2 kodunu bilmeniz gerekir.

Telesekreter hizmeti

Kullanılan mevcut telesekreter hizmetini gösterir.

Telesekreter ayarları

SIM kartınızdaki sesli posta numarasından başka bir sesli posta numarası belirleyin.

Sesli posta uyarısını temizle

Yeni bir sesli posta aldığınıza dair bir bildirim geldiğinde, bu seçeneği kullanarak bildirim temizleyebilirsiniz.

Telefon ayarları

Aramayı reddetme mesajını düzenleyin, bir aramayı mesajla reddettiğinizde mesaj düzenleyicisinin açılıp açılmayacağını seçin ve bilinmeyen bir kişi numarasına yapılan bir arama sonlandırıldığında bu numaranın otomatik olarak kaydedilip kaydedilmeyeceğini seçin.

Hücre yayını

Hizmet sağlayıcınızdan hücre yayını mesajlarını alma özelliğini etkinleştirin veya devre dışı bırakın.

Hücre yayını ayarları

Hücre yayını mesajları için kanalları ve dili yapılandırın.

Arama yönlendirme

Telefonunuzun meşgul, cevapsız ve ulaşılamayan aramalar konusunda ne yapacağını seçin. Ayrıca çağrı yönlendirme özelliğini gelen tüm aramalar için ayarlayabilirsiniz.

Arama engeli ayarları

Gelen ve giden aramaları çeşitli kategorilerde engellemeyi seçebilirsiniz.

Ek arama ayarları

Arayan kimliği ve çağrı bekletme gibi operatör hizmetlerini etkinleştirin veya devre dışı bırakın.

Uçak modunu açma veya kapatma

Bir çok ülkede yasalar, uçağa bindiğinizde telefonu kapatmanızı gerektirmektedir. Telefon işlevini kapatmanın bir yolu, telefonunuzu **Uçak Modu**'na geçirmektir. Uçak Modu'nu etkinleştirdiğinizde, arama özelliği, veri hizmetleri, Bluetooth ve Wi-Fi dahil cihazınızdaki tüm kablosuz radyolar kapanır.

1. GİRİŞ > MENÜ tuşlarına basın ve ardından **Ayarlar > Kablosuz ve ağlar**'a dokununuz.
2. Uçak modunu etkinleştirmek veya devre dışı bırakmak için, **Uçak modu** onay kutusunu seçin veya seçimini kaldırın.

Uçak modu etkinleştirildiğinde, durum çubuğunda Uçak modu simgesi () görüntülenir.



Uçak modunu devre dışı bıraktığınızda, arama işlevi tekrar açılır ve Bluetooth ile Wi-Fi önceki durumuna geri yüklenir.

Kiřiler

Kiřiler Hakkında

Kiřiler öęesinde, kiřilerinizle telefon, mesajlařma ve e-posta aracılıęıyla geręekleřtirdięiniz haberleřmeleri kolaylıkla yönetebilirsiniz. Ayrıca Facebook ve Flickr hesaplarındaki güncellemelerini de görüntüleyebilirsiniz.

Kiřilerinizi Google hesabınızla, bilgisayarınızla ve/veya bir Exchange Server ile eřleřtiriyorsanız, bu hesaplarda kayıtlı olan tüm kiřiler Kiřiler'de görüntülenir. Ayrıca Kiřiler öęesinde Facebook hesabınızdaki kiřileri de eřitleyebilirsiniz. Hesapları eřitleme hakkında daha fazla bilgi almak için, bu bölümde yer alan "Kiřileri telefonunuza alma yöntemleri" kısmına bakın.

Kiřileri telefonunuza alma yöntemleri

Telefonunuza kiři eklemek için ařaęıdakileri kullanabilirsiniz:

- **Gmail/Google Mail kiřileri**, Gmail/Google Mail kiřileri, siz bir Google Hesabı oluřturduktan sonra telefonunuza aktarılır. Ayrıntılar için, E-posta bölümündeki "Gmail/Google Mail" konusunu inceleyin.
- **Telefon kiřileri** Ayrıntılar için bu bölümdeki "Yeni kiři ekleme" kısmına bakın.
- **Exchange ActiveSync Server** Ayrıntılar için Hesaplar ve eřitleme bölümündeki "Microsoft Exchange ActiveSync hesabıyla eřitleme" konusuna bakın.
- **Bilgisayarınızdaki kiřiler** Hesaplar ve eřitleme bölümündeki "HTC Sync'i kullanma" kısmına bakın.
- **SIM kart** Ayrıntılar için bu bölümdeki "SIM kartınızdaki kiři aktarma" konusuna bakın.
- **Facebook** Ayrıntılar için Hesaplar ve eřitleme bölümündeki "Hesap ekleme" konusuna bakın.

Kişiler ekranı

Kişiler ekranı, tüm kişilerinize kolay erişim olanağının yanı sıra, en sık görüştüğünüz kişilere ve gruplara daha da hızlı erişim olanağı sağlar.

Kişiler ekranında aşağıdaki sekmeler mevcuttur:



1 Tüm sekmesi

Google kişileri, Exchange ActiveSync kişileri, Telefon kişileri, SIM kartınızda kayıtlı olan kişiler ve Facebook kişileri de dahil olmak üzere, telefonunuzdaki tüm kişilere erişim olanağı sağlar. Bu sekmeyi ayrıca Kişi kartımı'ı açmak veya güncellemek için de kullanabilirsiniz. Daha fazla bilgi için, bu bölümde yer alan "Kişi Kartımı Oluşturma" kısmına bakın.

2 Gruplar sekmesi

Gruplara kişiler atayarak bir grubun tamamına kolaylıkla SMS, MMS veya e-posta mesajı gönderebilmenize olanak sağlar. Daha fazla bilgi için bu bölümdeki "Kişi grupları" kısmına bakın.

3 Çevrimiçi dizinler sekmesi

Exchange ActiveSync veya Facebook hesabı gibi çevrimiçi dizinlerinizdeki kişileri arayıp telefonunuza kopyalamak için kullanabilirsiniz.

4 Arama kaydı sekmesi

Tüm çevrilen numaraları, gelen aramaları ve cevapsız çağrıları listeler. Telefon çağrıları bölümündeki "Arama Kaydını Kullanma" kısmına bakın.

Kişi kartımı oluşturma

Kişi kartım, kişisel bilgilerinizi uygun bir şekilde saklayıp bu bilgileri SMS, MMS, e-posta veya Bluetooth yoluyla kolaylıkla gönderebilmenize olanak sağlar.

1. GİRİŞ tuşuna basın, ardından  > Kişiler'e dokununuz.
2. Kişiler ekranının **Tümü** sekmesinde, **Ben** ögesine ve ardından **Kişiyi düzenlemek için buraya dokununuz** ögesine dokununuz.



HTC Sense için Facebook kullanarak Facebook hesabınızda oturum açtıysanız, **Ben** yerine, Facebook'ta kullandığınız adınızı görürsünüz.

3. Adınızı ve irtibat bilgilerinizi giriniz.
4. **Kaydet** ögesine dokununuz.

Kişiler listeniz

Kişiler ekranının **Tümü** sekmesinde Google kişileri, Exchange ActiveSync kişileri, Telefon kişileri, SIM kartınızda kayıtlı olan kişiler ve Facebook kişilerin de dahil olmak üzere tüm kişilerin görüntülenir.



Telefonunuzun ilk ayarlarını yaparken Google Hesabınızda ve Facebook hesabınızda oturum açtıysanız, Kişiler'i açtığınızda bu hesaplarındaki kişilerin kişiler listesinde görüntülenecektir.

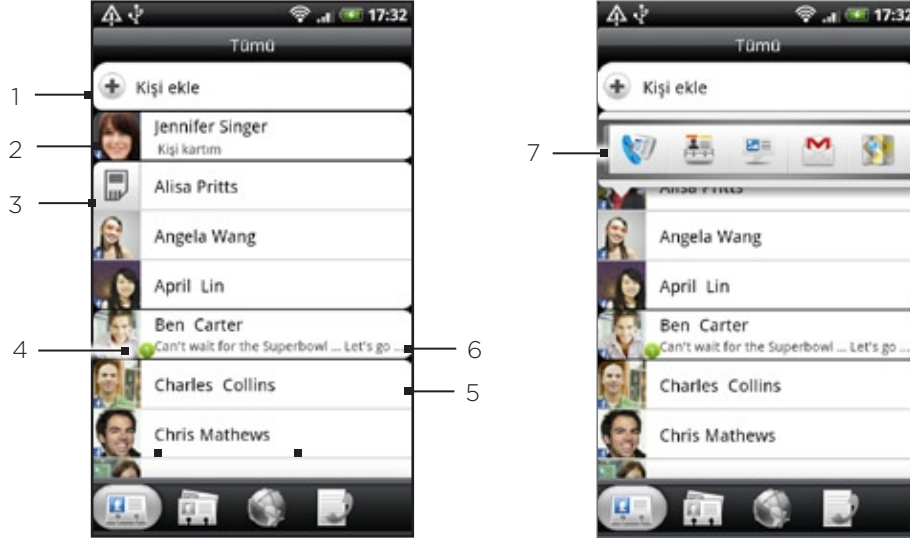

- 1 Yeni bir kişi oluşturun.
- 2 Kişi Kartımı düzenlemek için dokununuz.
- 3 SIM kartı kişileri
- 4 Bu simge, kişi
 - Size yeni bir metin veya e-posta mesajı gönderdiğinizde veya sizi aramaya çalışıp siz çağrıyı kaçırdığınızda;
 - Facebook profilini güncelleştirdiğinde veya Flickr ya da Facebook'a yeni fotoğraflar eklediğinde;
 - Ve Kişinin Facebook'ta yaklaşmakta olan olayları olduğunda görüntülenir.
- 5 Bir kişinin kişi ayrıntıları ekranını açmak için dokununuz.
- 6 Bu, kişiniz bir Facebook kişisiyse veya kişiyi Facebook hesabıyla ilişkilendirdiyse görünür.
- 7 Kişiyi nasıl iletişime geçeceğinizi kolayca seçebileceğiniz bir menü açmak için, fotoğrafa veya simgeye dokununuz. Saklanan kişi bilgilerine bağlı olarak, kişiyi arayabilir, mesaj veya e-posta gönderebilir, Facebook profilini inceleyebilir ve Google Maps'te adresinin haritasını görebilirsiniz.



Sadece belirli türde kişileri, örneğin Google kişilerini veya Facebook kişilerini görüntülemek için, MENÜ tuşuna basın, **Görüntüle** ögesine dokununuz ve ardından kişi türünü seçin.

Yeni bir kişi ekleme

1. GİRİŞ tuşuna basın, ardından  > Kişiler'e dokununuz.
2. Tümü sekmesinde, ekranın en üstündeki Kişi ekle ögesine dokununuz.
3. Kişi hesabı'nı, örneğin, Google veya Microsoft Exchange ActiveSync'i seçin. Bu, kişinin hangi hesap ile eşleştirileceğini belirler. Daha fazla bilgi için, bu bölümdeki "Kişileri telefonunuza alma yöntemleri" konusuna bakın.
4. Aşağıdaki talimatlardan birini gerçekleştirin:
 - Google, Exchange veya Telefon kişileri türü için, Ad alanına dokununuz, kişinin adını ve soyadını girin ve adların hangi sırayla görüntüleneceğini seçin. Tamam ögesine dokununuz.
 - SIM kişi türü için, Ad alanına dokununuz ve ardından kişinin adını girin.
5. Gösterilen alanlara kişi bilgilerini girin.
6. Ekranı aşağı doğru kaydırın ve ardından Kaydet ögesine dokununuz.



SIM kartınızdan kişileri alma

SIM kartınızdaki tüm kişileri telefonunuza kopyalayabilirsiniz. İlgili hesap ayarlarını yaptıysanız, kişileri Telefon kişileri, Google kişileri veya Exchange ActiveSync kişileri olarak alabilirsiniz.

1. GİRİŞ tuşuna basın, ardından  > Kişiler'e dokunun.
2. Tümü sekmesinde, MENÜ tuşuna basın ve ardından Aktar/Gönder > SIM karttan aktar ögesine dokunun.
3. Telefonunuzda Google veya Exchange ActiveSync hesapları oluşturduysanız, aktarılan kişilerin türünü seçin.
4. Aşağıdakilerden birini yapın:
 - Tüm kişileri aktarmak için, MENÜ tuşuna basın ve ardından **Tümünü aktar**'a dokunun.
 - Bir kişi aktarmak için, ekrandaki kişiye dokunun.

Bir Exchange ActiveSync hesabından kişiler alma

Exchange ActiveSync hesabınızdan kişilere erişin ve onları telefona kopyalayın. Exchange ActiveSync hesabınızın telefonunuz üzerinde kurulu olması gerekir.





1. GİRİŞ tuşuna basın, ardından  > Kişiler'e dokunun.
2. Çevrimiçi dizinler sekmesinde, Şirket dizini'ne dokunun..
3. Adı girin ve ardından  ögesine dokunun.
4. Listede telefonunuza kopyalamak istediğiniz kişinin adına dokunun.
5. Kişiler'e Kaydet'e dokunun.

Kişi bilgilerini birleştirme



Telefonunuza birden fazla kez kaydedilmiş kişileri karışmamaları için birleştirin. Aynı kişi Telefon, Google ve Facebook hesaplarınızda görünüyorsa, kişi bilgilerini tek bir kişi olacak şekilde birleştirebilirsiniz.

Telefon, aynı bilgilere sahip olduğunu tespit ettiği kişileri otomatik olarak birleştirir. Kişileri elle birleştirmeniz veya kişiler arasındaki bağlantıyı koparmanız gerekirse, aşağıdaki prosedürleri uygulayın.

Kişi bilgilerini elle birleştirme

1. GİRİŞ tuşuna basın, ardından  > Kişiler'e dokunun.
2. Tümü sekmesinde, telefonunuzdaki farklı bir kişiyle birleştirmek istediğiniz kişi adına dokunun (simgesine veya fotoğrafına dokunmayın).
3. Ekranın sağ üst köşesinde,  veya  ögesine (önerilen bağlantılar varsa) dokunun.
4. Ekranda, şunları yapabilirsiniz:
 - Önerilen bağlantılar varsa, kişiyi seçili hesapla ilişkilendirmek için  ögesine dokunun.
 - **Kişi ekle** bölümündeki kullanılabilir seçeneklerden birine dokunun.
5. Bitti ögesine dokunun.

Kişiler arasındaki kişi bilgisi bağlantısını koparma

1. GİRİŞ tuşuna basın, ardından  > Kişiler'e dokunun.
2. Tümü sekmesinde, kişi bilgileri bağlantısını koparmak istediğiniz kişinin adına dokunun (simgesine veya fotoğrafına dokunmayın).
3. Ekranın sağ üst köşesindeki  ögesine dokunun.
4. Bağlantılı kişiler bölümünde, bağlantısını koparmak istediğiniz kişi adının yanındaki  ögesine dokunun.
5. Bitti ögesine dokunun.

Bir kişinin bilgilerini düzenleme

1. GİRİŞ tuşuna basın, ardından  > Kişiler'e dokunun.
2. Tümü sekmesinde, kişinin adına basın ve parmağınızı basılı tutun, ardından Kişi düzenle ögesine dokunun.
3. Kişinin yeni bilgilerini girin.
4. Ekranı aşağı doğru kaydırın ve ardından Kaydet ögesine dokunun.

Bir kişi arama

1. GİRİŞ tuşuna basın, ardından  > Kişiler'e dokunun.
2. Telefondaki ARA düğmesine basın.
3. Arama çubuğuna, aradığınız kişinin adının veya soyadının ilk birkaç harfini girin. Eşleşen kişiler görüntülenir.



Eşleşen kişiler listesi uzunsa, ekran klavyesini gizlemek için  ögesine dokunarak daha çok sonuç görüntüleyebilirsiniz.

4. Kişi ayrıntıları ekranını açmak için kişinin adına dokunun. Ayrıntılar için bu bölümdeki "Kişi bilgileri ve konuşmalar" konusuna bakın.

Kişilerinizi bellek kartında yedekleme

1. GİRİŞ tuşuna basın, ardından  > Kişiler'e dokunun.
2. MENÜ tuşuna basın ve Aktar/Gönder > SD karta gönder'e dokunun.
3. Onaylamanız istendiğinde, Tamam ögesine dokunun.

Bellek kartından kişileri alma

1. GİRİŞ tuşuna basın, ardından  > Kişiler'e dokunun.
2. MENÜ tuşuna basın ve Aktar/Gönder > SD karttan al'a dokunun.



Sadece telefondaki SD karta gönder özelliği kullanılarak SD karta gönderilmiş kişileri alabilirsiniz. "Kişilerinizi bellek kartında yedekleme" konusunu inceleyin.

3. Telefonunuzda Google veya Exchange ActiveSync hesapları oluşturduysanız, aktarılan kişilerin türünü seçin.



Bellek kartından kişi alımını durdurmak için GERİ tuşuna basın.

Kişileri silme

1. GİRİŞ tuşuna basın, ardından  > Kişiler'e dokunun.
2. Tümü sekmesinde, MENÜ tuşuna basın ve ardından **Kişileri sil** ögesine dokunun.
3. Silmek istediğiniz kişileri seçin ve ardından **Sil** ögesine dokunun.
4. Onaylamanız istendiğinde, **Tamam** ögesine dokunun.

Kişi bilgilerini MMS yoluyla vKart olarak gönderme

1. GİRİŞ tuşuna basın, ardından  > Kişiler'e dokunun.
2. Tümü sekmesinde, kişi bilgilerini göndermek istediğiniz kişinin adına dokunun ve basılı tutun (simgesine veya fotoğrafına dokunmayın) ve **Kişiyi vKart olarak gönder**'e dokunun.
3. Göndermek istediğiniz bilgi türünü seçin ve ardından **Gönder** ögesine dokunun.
4. Alıcının numarasını veya e-posta adresini girin ve **Gönder**'e dokunun.



SMS ile vKart gönderemezsiniz.

vKart'ı Bluetooth ile de gönderebilirsiniz. Bluetooth kullanarak nasıl dosya göndereceğinizi öğrenmek için, Bluetooth bölümünü inceleyin.

Kişi bilgilerinizi MMS yoluyla vKart olarak gönderme

1. GİRİŞ tuşuna basın, ardından  > Kişiler'e dokunun.
2. Tümü sekmesinde, [Adınız] **Kişi kartım'a** dokunun.
3. MENÜ tuşuna basın ve **Kişi bilgilerimi gönder**'e dokunun.
4. Göndermek istediğiniz bilgi türünü seçin ve ardından **Gönder** ögesine dokunun.
5. Alıcının numarasını veya e-posta adresini girin ve **Gönder**'e dokunun.



SMS ile vKart gönderemezsiniz.

Kişi vKart'ınızı Bluetooth ile de gönderebilirsiniz. Bluetooth kullanarak nasıl dosya göndereceğinizi öğrenmek için, Bluetooth bölümünü inceleyin.

Kişi grupları

Gruplar sekmesinde, gruplara kişiler atayarak bir grubun tamamına kolaylıkla SMS, MMS veya e-posta mesajı gönderebilirsiniz. Ayrıca telefonunuzdaki grupları Google hesabınızdaki gruplar ile eşleştirebilir ve bu gruplara bilgisayarınızın web tarayıcısı aracılığıyla erişebilirsiniz.

Bir grup oluşturma ve kişi ekleme

1. GİRİŞ tuşuna basın, ardından  > **Kişiler**'e dokunun.
2. **Gruplar** sekmesinde, ekranın en üstündeki **Grup ekle** öğesine dokunun.
3. Grup için bir ad girin ve **Gruba kişi ekle**'ye dokunun.
4. Gruba eklemek istediğiniz kişileri seçin ve ardından **Kaydet** öğesine dokunun.



Kişiler listeniz uzunsa, kişileri hızlı bir şekilde bulmak için arama çubuğunu kullanabilir veya  öğesine dokunarak ekran klavyesini gizleyebilir ve kişiler listesinde gezinebilirsiniz.

5. Gruba fotoğraf eklemek için  öğesine dokunun.
6. **Kaydet** öğesine dokunun.



Grup silme

1. GİRİŞ tuşuna basın, ardından  > **Kişiler**'e dokunun.
2. **Gruplar** sekmesinde, silmek istediğiniz grubun adına dokunup basılı tutun, ardından **Grubu sil** öğesine dokunun.



Sadece kendi oluşturduğunuz grupları silebilirsiniz.

Bir gruba kişi ekleme veya gruptan kişi silme

1. GİRİŞ tuşuna basın, ardından  > **Kişiler**'e dokunun.
2. **Gruplar** sekmesinde, grubun adına dokunup basılı tutun, ardından **Grubu düzenle** öğesine dokunun.
3. Şunları yapabilirsiniz:
 - Grup adına dokunarak adını değiştirebilirsiniz. Sadece kendi oluşturduğunuz grupların adını değiştirebilirsiniz.
 - Grup fotoğrafını değiştirmek veya kaldırmak için, grup adının sol tarafındaki simgeye dokunun.
 - Gruba kişi eklemek için, **Gruba kişi ekle** öğesine dokunun, eklemek istediğiniz kişileri seçin ve ardından **Kaydet** öğesine dokunun.
 - Gruptan bir kişiyi çıkarmak için, kişinin adının sağ tarafında yer alan  öğesine ve **Kaydet**'e dokunun.

Bir gruba SMS/MMS mesajı veya e-posta gönderme

1. GİRİŞ tuşuna basın, ardından  > Kişiler'e dokunun.
2. Gruplar sekmesinde, SMS/MMS mesajı veya e-posta göndermek istediğiniz gruba dokunun.
3. Grup işlemi sekmesine gidin ve şunlardan birini yapın:
 - Gruba bir SMS/MMS mesajı göndermek için **Grup mesajı gönder**'e dokunun. Mesaj oluşturma ve gönderme hakkında bilgi için, Mesajlar bölümünü inceleyin.



Mobil hizmet sağlayıcınız, gönderilen her mesaj için ücret alacaktır. Örneğin, beş kişiden oluşan bir gruba bir mesaj gönderdiğinizde, beş mesaj ücreti ödersiniz.

- Gruba e-posta göndermek için, **Gruba e-posta gönder** öğesine dokunun. E-posta oluşturma ve gönderme hakkında bilgi için, E-posta bölümünü inceleyin.

Kişi bilgileri ve konuşmalar

Kişiler ekranında bir kişiye dokunduğunuzda, kişi bilgileri ekranı açılır ve kişinin kayıtlı bilgileri, giden gelen mesajlar ve kişi ile yapılan telefon görüşmeleri, Facebook bildirimleri ve diğer bilgiler görüntülenir.

Kişi bilgileri ekranında şu sekmeler bulunur:



1 Ayrıntılar sekmesi

Kişi için kaydettiğiniz bilgileri gösterir ve gösterilen yöntemlerden birine dokunarak kişiyle doğrudan iletişime geçmenize olanak sağlar. Örneğin eğer kişinin kayıtlı bir iş telefonu varsa, bu numarayı aramak için **İş Telefonunu Ara** ögesine dokununuz.

Ayrıca kişinin telefon numaralarından birini hızlı arama numarası olarak da ekleyebilirsiniz. Bilgi için, bu bölümde yer alan "Hızlı aramaya kişi ekleme" kısmına bakınız.

2 Mesajlar sekmesi

Kişi ile aranızda giden ve gelen SMS mesajlarını gösterir. Görüntülemek için bir mesaja dokununuz. Yeni bir mesaj göndermek için, **MENÜ** tuşuna basın ve **Mesaj gönder** ögesine dokununuz. Mesajlar hakkında daha fazla bilgi için, Mesajlar bölümünü inceleyiniz.

3 E-posta sekmesi

Kişiden gelen e-posta mesajlarını gösterir. Görüntülemek için bir e-posta mesajına dokununuz. Yeni bir e-posta mesajı göndermek için, **MENÜ** tuşuna basın ve **Yeni posta** ögesine dokununuz. E-posta hakkında daha fazla bilgi için, E-posta bölümünü inceleyiniz.

4 Güncellemeler ve etkinlikler sekmesi

Kişinin Facebook durumunu, güncellemelerini ve etkinliklerini gösterir ve kişi Flickr'a yeni fotoğraf yüklediğinde bunu bildirir. Kişinin doğum günü ile ilgili bir bildirim aldığınızda, kişiyi doğrudan aramak veya bir kutlama mesajı göndermek için bildirim dokunabilirsiniz.

Güncellemeleri ve etkinlikleri görebilmek için, Facebook hesabınızda oturum açmanız gerekir.

Oturum açmadıysanız, **Facebook'a bağlan**'a dokununuz.

5 Fotoğraflar sekmesi

Kişinin Facebook ve Flickr'daki fotoğraf albümlerini gösterir. Albümdeki fotoğrafları görüntülemek için bir albüme dokununuz.

Fotoğraf albümlerini görebilmek için, Facebook ve Flickr hesaplarınızda oturum açmış olmanız gerekir. Oturum açmadıysanız, **Facebook'a bağlan**'a ve/veya **Flickr'a bağlan**'a dokununuz.

6 Arama kaydı sekmesi

Kişiyi yapılmış tüm gelen, giden ve cevapsız aramalarınızı listeler. Gösterilen numarayı kullanarak kişiyi aramak için listedeki öğelerden birine dokununuz.

Kişiler parçacığı

En sık irtibatla olduğunuz kişileri Kişiler parçacığı olarak ekleyerek hemen Giriş ekranına koyun. Kişiler parçacığını kullanarak, tek dokunuşla sık görüştüğünüz bir kişiyi arayabilir, kendisine mesaj gönderebilir veya bilgilerini görüntüleyebilirsiniz.

Kişiler parçacığını ekleme

Parmağınızı Giriş ekranında sağa veya sola kaydırarak, Kişiler parçacığını bulun. Giriş ekranında Kişiler parçacığını bulamazsanız, Giriş ekranına parçacığı eklemek için şu prosedürü uygulayın:

1. GİRİŞ tuşuna basın, ardından  > Parçacık > Kişiler'e dokununuz.
2. Parçacık türünü seçin ve Seç öğesine dokununuz.
3. Parçacık olarak eklemek istediğiniz grubu seçin.
4. Parçacığı Giriş ekranındaki boş bir alana sürükleyin ve bırakın.

Varsayılan iletişim yöntemini belirleme

1. GİRİŞ tuşuna basın ve Kişiler parçacığına gidin.
2. Parçacıktaki bir kişiye dokununuz.
3. Varsayılan işlemi seç ekranında, kişi için istediğiniz iletişim yöntemine dokununuz

Varsayılan iletişim yöntemini değiştirme

Kişiler parçacığındaki birisiyle varsayılan iletişim yöntemini değiştirmek isterseniz, önce bu kişiyi gruptan çıkarmanız gerekir. Bu kişiyi gruba geri ekleyin ve yeni iletişim yöntemini seçin.

1. Kişiyi gruptan çıkarın. Ayrıntılar için "Bir gruba kişi ekleme veya gruptan kişi silme" konusuna bakın.
2. Kişiyi gruba geri ekleyin. Ayrıntılar için "Bir gruba kişi ekleme veya gruptan kişi silme" konusuna bakın.
3. Varsayılan iletişim yöntemini seçin. Ayrıntılar için "Varsayılan iletişim yöntemini belirleme" konusuna bakın.

Bir kişiyle irtibata geçme.

1. GİRİŞ tuşuna basın ve Kişiler parçacığına gidin.
2. Parçacıktaki bir kişiye (adına değil, fotoğrafına) dokununuz. Varsayılan iletişim yöntemi uygulanacaktır.



Kişinin kişi bilgileri ekranını açmak için adına dokununuz.

Bir varsayılan iletişim yöntemi belirlemediyseniz, Varsayılan işlemi seç ekranı açılacaktır. Ayrıntılar için bu bölümdeki "Varsayılan iletişim yöntemini belirleme" konusuna bakın.

Klavye

Ekran klavyesini kullanma

Bir programı başlattığınızda veya metin ya da rakam girilmesini gerektiren bir alanı seçtiğinizde, ekran klavyesi kullanıma açılır.

Yatay ekran klavyesini kullanma

Metin girerken, ekran klavyesini yatay yönde kullanmayı tercih edebilirsiniz. İki başparmağınızı kullanarak kolayca yazmanızı sağlayacak daha geniş bir klavye kullanmak için, telefonu yan çevirin.



- Ekran yönünün otomatik olarak değiştirilmesi için, **GİRİŞ > MENÜ > Ayarlar > Ses ve görüntü** bölümünde yer alan **Yön** onay kutusunun seçili olması gerekir.
- Yatay yönde klavye, tüm uygulamalarda desteklenmez.









Ekran klavyesi düzenini değiştirme

Yazma şeklinize uygun olarak üç farklı ekran klavyesi düzeninden birini seçebilirsiniz. Klavye düzenini değiştirmek için, aşağıdakileri yapın:

1. Ekran klavyesinde,  ögesine dokunun.
2. **Klavye türleri**'ne dokunun ve kullanmak istediğiniz klavye düzenini seçin. Aşağıdaki seçeneklerden tercihinizi yapın:
 - **QWERTY**. Bir masaüstü bilgisayarın klavyesine benzer bir klavye düzenidir. Bu, varsayılan klavye düzenidir.
 - **Telefon Tuş Takımı**. Geleneksel telefon tuş takımına benzeyen bir düzendir.
 - **Kompakt QWERTY**. Bu düzende her tuş üzerinde iki harf vardır. Tuş boyutu Tam QWERTY düzenindekinden biraz daha büyüktür.

Metin girme

Ekran klavyesi ile metin girerken Őu tuŐları kullanın:

	Rakam, sembol veya aksanlı harf girmek için üstteki gri karakterli tuŐlara basın ve parmađınızı basılı tutun. TuŐ üzerinde gösterilen gri karakter, bu tuŐa basıp basılı tuttuđunuzda girilecek karakterdir. Bazı tuŐlarla iliŐkilendirilmiŐ bir den fazla karakter veya aksan vardır.
	Bu, Shift dűđmesidir. Bűyűk harf girmek için dokununuz. Gireceđiniz bir sonraki harf bűyűk harf olacaktır. Bűyűk harf kilidini aŐmak için iki kez dokununuz.
	Rakam ve simge klavyesine geŐiŐ yapmak için dokununuz.
	Bu, Enter dűđmesidir. Yeni bir satır oluŐturmak için dokununuz.
	Bu, Backspace dűđmesidir. Bir ۆnceki karakteri silmek için dokununuz.
	Ekran klavyesini saklamak için dokununuz.
	Klavye tűrűnű deđiŐtirmek, QWERTY klavyede ۆngűrű modunu etkinleŐtirmek veya devre dıŐı bırakmak ve diđer giriŐ ayarlarını belirlemek üzere Dokunmatik GiriŐ ayarları menűsűnű aŐmak için dokununuz.
	Kompakt QWERTY veya telefon tuŐ takımı dűzenini kullanırken Multitap ve XT9 ۆngűrű modu arasında geŐiŐ için dokununuz. Daha fazla bilgi için, aŐađıdaki “ۆngűrűlű metinle kelime girme” kısmına bakın.

ۆngűrűlű metinle kelime girme

Ekran klavyesi, daha hızlı ve dođru yazmanıza yardımcı olmak için ۆngűrűlű metin ۆzelliđi sunar. ۆngűrűlű metin giriŐi varsayılan olarak etkindir ve siz yazdıkŐa kelime ۆnerileri gűrűntűlenir.

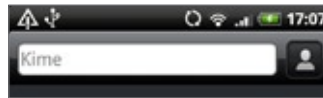

ۆngűrű modunda bir kelime girmek için, aŐađıdakilerden birini yapın:

- İstedięiniz sűzcűđű yeŐil veya turuncu vurgulanmıŐ olarak gűrűrseniz, bu sűzcűđű metnimize eklemek için boŐluk Őubuđuna dokunabilirsiniz.
- İstedięiniz sűzcűđűn tamamını yazmadan ۆnce bunu ۆneriler arasında gűrűrseniz, bu sűzcűđű metnimize eklemek için sűzcűđe dokunabilirsiniz.
- ۆneri listesinin sađında bir ok gűsteriliyorsa, daha fazla ۆneri gűrmek için oka dokununuz.

Öngörülü metin sözlüğüne sözcük ekleme

Telefonunuzda, fabrika çıkışında öngörülü metin önerilerinde referans olarak kullanılan bir sözcük listesi bulunur. Bazen öngörülü metin sözlüğüne, örneğin bir ad veya uzmanlık alanına özgü teknik bir terim gibi bir sözcük eklemeniz gerekebilir.

QWERTY klavye düzeni kullanarak metin girerken, öngörü listesindeki herhangi bir sözcüğe dokunursanız, bu sözcük eğer sözlükte yoksa, öngörülü metin sözlüğüne eklenir.

Ayrıca listeye elle de sözcük ekleyebilirsiniz:

1. Ekran klavyesinde,  öğesine dokununuz.
2. Kullanıcı Sözlüğü'ne dokununuz.
3. Yeni ekle öğesine dokununuz.
4. Eklenecek sözcüğü giriniz ve **Tamam**'a dokununuz.

Kullanıcı sözlüğündeki bir sözcüğü düzenleme veya silme

Öngörülü metin sözlüğüne önceden eklediğiniz sözcükleri düzenleyebilir veya silebilirsiniz.

1. Ekran klavyesinde,  öğesine dokununuz.
2. Kullanıcı Sözlüğü'ne dokununuz.
 - Bir sözcüğü düzenlemek için, sözcüğe dokununuz.
 - Bir sözcüğü silmek için, sağındaki X işaretine dokununuz.

Dokunmatik giriş ayarlarını yapma

Aşağıdakilerden birini yaparak, Dokunmatik Giriş ayarlarını açın:

- Klavye düzenlerinden herhangi birinde, Dokunmatik Giriş ayarlarını açmak için  ögesine dokunun.
- GİRİŞ ekranında, MENÜ tuşuna basın ve ardından **Ayarlar** > **Dil ve Klavye** > **Dokunmatik Giriş** öğelerine dokunun.

Dokunmatik Giriş ayarları

Klavye türleri

Kullanacağınız klavye düzenini seçmek için dokunun. QWERTY, Telefon Tuş Takımı veya Kompakt QWERTY seçeneklerinden birini seçebilirsiniz.

Klavye dili

Klavyenin dil düzenini seçmek için dokunun.

Metin girişi

Metin girerken metin girişi seçeneklerini ayarlamak, klavyeyi ayarlamak ve bir tuşa bastığınızda sesli ve/veya titreşimli geri bildirim alma ayarını yapmak için dokunun. Ayrıntılı bilgi için aşağıdaki “Metin girişi” konusuna bakın.

Öğretici

Ekran klavyenizi nasıl kullanacağınızı bu interaktif öğretici ile öğrenin.

Kullanıcı Sözlüğü

Öngörülü metin sözlüğüne sözcük ekleyin veya buradaki sözcükleri düzenleyin ya da silin. Daha fazla bilgi için, bu bölümdeki “Öngörülü metinle kelime girme” kısmına bakın.

Metin girişi

QWERTY

Tahmin

Dokunduğunuz tuşların karakterlerinin yanı sıra yakındaki tuşların karakterlerini de yansıtan olası sözcük listesini içeren öngörme özelliğini etkinleştirmek için seçin.

Yazım düzeltme

Dokunduğunuz tuşların karakterlerinin yanı sıra yakındaki tuşların karakterlerini de yansıtan olası sözcüklerden oluşan bir listeden sözcük seçerek dizgi hatalarını düzeltme olanağı için seçin.

Telefon tuş takımı ve QWERTY

Yazım düzeltme

Dokunduğunuz tuşların karakterlerinin yanı sıra yakındaki tuşların karakterlerini de yansıtan olası sözcüklerden oluşan bir listeden sözcük seçerek dizgi hatalarını düzeltme olanağı için seçin.

Sözcük tamamlama

Kompakt QWERTY veya Telefon tuş takımı klavyesini kullanırken, size tıkladığınız tuşlarda görünen karakterlere göre olası birleşimlerden oluşan bir listeden birleşim seçme olanağı sunar.

Diğer ayarlar

Ses geribildirimi

Klavye üzerindeki bir tuşa dokunduğunuzda tıklama sesi almak için seçin.

Yazarken titreş

Klavye üzerindeki bir tuşa dokunduğunuzda titreşim geri bildirimini almak için seçin.

Parmakla dokunma hassasiyeti

Kalibrasyon aracı

Klavye dokunma hassasiyetini yeniden ayarlamak için dokunun. Klavye tuşlarınızın dokunuşlarınıza düzgün yanıt vermediğini düşünüyorsanız, klavye ayarını yeniden yapın.

Kalibrasyonu sıfırla

Kalibrasyonu fabrika ayarına sıfırlamak için dokunun.

4. "Oluşturmak için dokununuz" metninin yer aldığı metin kutusuna dokununuz ve ardından mesajınızı oluşturmaya başlayınız.

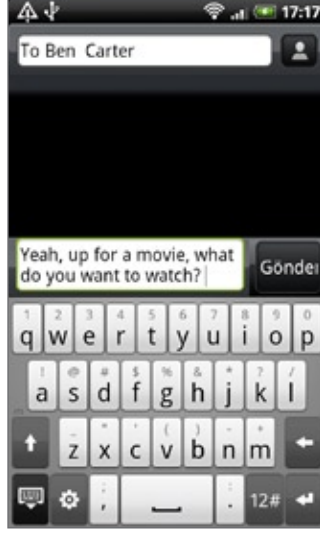



5. İşiniz bittiğinde, metin mesajını göndermek için **Gönder** öğesine dokununuz.



Alındı bildirimleri almak ve bir metin mesajının alıcısına ne zaman ulaştığını öğrenmek için, Tüm mesajlar ekranında **MENÜ** tuşuna basın ve ardından **Ayarlar** öğesine dokununuz. SMS ayarları bölümünde, **Alındı bildirimleri onay kutusunu seçin**.

Multimedya mesajı (MMS) gönderme

1. **GİRİŞ** tuşuna basın, ardından  > **İletiler**'a dokununuz.
2. Tüm mesajlar ekranında, **Mesaj oluştur** öğesine dokununuz. Mesaj oluşturma ekranı açılır.
3. Bir ya da daha fazla alıcı girin. Şunları yapabilirsiniz:
 - Alıcı alanına doğrudan telefon numaraları veya e-posta adresleri girebilirsiniz. Mesajı birden fazla alıcıya gönderiyorsanız, telefon numaralarını veya e-posta adreslerini virgülle ayırın. Siz bilgi girdikçe, kişi listenizdeki eşleşen numaralar veya adresler görüntülenir. Bir eşleşmeye dokunarak numara veya adresi doğrudan girebilirsiniz.
 -  simgesine dokununuz ve ardından mesajı göndermek istediğiniz kişileri seçin. Ayrıca alıcı olarak kişi gruplarını da seçebilirsiniz. Tüm mesaj alıcılarını seçtiğinizde, **Bitti**'ye dokununuz.





MENÜ tuşuna basıp ardından **Konu ekle** öğesine dokunarak bir konu satırı ekleyebilirsiniz.

4. "Oluşturmak için dokununuz" metninin yer aldığı metin kutusuna dokununuz ve ardından mesajınızı oluşturmaya başlayınız.
5. **MENÜ** tuşuna basın ve ardından **Ekle** öğesine dokununuz.
6. Ekle penceresinde, aşağıdaki dosya ekleri arasından seçiminizi yapınız:
 - **Resim**. Bir fotoğraf çekip eklemek için **Kamera**'yı veya bellek kartından bir fotoğraf eklemek için **Resim**'i seçin.
 - **Video**. Bir video çekip eklemek için **Video kamera**'yı veya bellek kartından bir video eklemek için **Videolar**'ı seçin.

- **Ses.** Bir ses kaydedip eklemek için **Ses Kaydedici**'yi veya bellek kartından bir müzik dosyası ya da ses kaydı eklemek için **Müzik ve Sesler**'i seçin.
- **Konum.** Konum bilgilerinizi ekleyebilirsiniz. Mevcut konumunuzu (GPS'nin açık olmasını gerektirir), Footprints'te kayıtlı bir konumu veya haritadan seçtiğiniz bir konumu gönderin. GPS, maps ve Footprints hakkında daha fazla bilgi için, Haritalar ve konum bölümüne bakın.
- **Kişi (vCard).** Telefonunuzdan bir kişi seçin ve ardından da hangi kişi bilgilerini eklemek istediğinizi seçin.
- **Randevu (vCalendar).** Eklemek istediğiniz takvim bilgilerini seçin.
- **Slayt gösterisi.** Slayt gösterisini düzenle ekranını açar. Yeni bir slayt oluşturmak için **Slayt ekle** öğesine dokununuz. Oluşturulan slayta (örneğin Slayt 1) dokununuz, **Resim ekle** öğesine dokununuz ve ardından slayta eklemek istediğiniz resmi seçin. Ayrıca metin kutusuna gidebilir ve resim için bir başlık ekleyebilirsiniz. İşiniz bittiğinde, slayt gösterisini mesajınıza eklemek için **Bitti** öğesine dokununuz.



- Birden fazla slaytı düzenlerken, bir sonraki slaytı düzenlemek için  öğesine veya bir önceki slayta dönmek için  öğesine dokununuz.
- Slayt gösterisini düzenlerken, slayt gösterisinin önizlemesini görüntülemek, bir slayta müzik veya video eklemek, bir slaytı kaldırmak, vb. seçenekler için **MENÜ** tuşuna basın.

7. Multimedya mesajını oluşturmayı tamamladığınızda, **Gönder** öğesine dokununuz.



Alındı bildirimleri almak ve bir resim mesajının alıcısına ne zaman ulaştığını öğrenmek için, Tüm mesajlar ekranında **MENÜ** tuşuna basın ve ardından **Ayarlar** öğesine dokununuz. MMS ayarları bölümünün altında bulunan **Alındı bildirimleri** onay kutusunu seçin.

Bir mesajı taslak olarak kaydetme ve taslağa geri dönme



Metin veya multimedya mesajı oluştururken, mesajınızı otomatik bir şekilde taslak olarak kaydetmek için **GERİ** tuşuna basın. Mesaj yazmaya devam etmek için:

1. Tüm mesajlar ekranında, **MENÜ** tuşuna basın ve **Taslaklar** öğesine dokununuz.
2. Düzenlemeye devam etmek için bir mesaja dokununuz.
3. Mesajı düzenlemeyi tamlandıktan sonra, **Gönder** öğesine dokununuz.

Yeni mesaj bildirimleri

Bildirim ayarlarınıza bağılı olarak, yeni bir metin veya multimedya mesajı aldığıında telefonunuz bir zil sesi çalacak, titreşecek veya mesajı durum çubuğunda kısa bir süre görüntüleyecektir. Yeni metin ve multimedya mesajlarının bildirimlerini değıştirmek için, bu bölümün ilerleyen kısımlarındaki “Metin ve multimedya mesajı seçeneklerini belirleme” konusuna bakın.



Ayrıca, yeni bir metin veya multimedya mesajının geldiğini bildirmek için durum çubuğunun bildirimler alanında yeni mesaj simgesi  belirecektir. İletiler uygulaması simgesi de (Giriş ekranında gösteriliyorsa) yeni mesajların sayısını görüntüler .

Mesajı açmak için, durum çubuğuna dokunup basılı tutun ve ardından Bildirimler panelini açmak için aşağı doğru kaydırın. Açmak ve okumak için yeni mesaja dokunun. İletileri okuma ve yanıtlama ile ilgili bilgiler için, bu bölümdeki “Mesaj konuşmalarını yönetme” konusunu inceleyin.

WAP push mesajları

WAP push mesajları bir web bağlantısı içerir. Genellikle bağlantı bir zil sesi gibi istediğiniz bir dosya indirir.

Bir WAP push mesajı aldığınızda, durum çubuğunda bir bildirim simgesi  görüntülenir.

Bir WAP push mesajındaki bağlantıyı açma

1. Durum çubuğuna dokunup basılı tutun ve ardından Bildirimler panelini açmak için durum çubuğunu aşağı doğru kaydırın.
2. Yeni mesaja dokununuz.
3. Web sitesine git'e dokununuz.

Tüm WAP push mesajlarınızı görüntüleme

1. GİRİŞ tuşuna basın, ardından  > İletiler'a dokununuz.
2. MENÜ tuşuna basın ve ardından Push mesajları'na dokununuz.

Mesaj konuşmalarını yönetme

Bir kişiye (veya numaraya) gönderilen ve alınan metin ve multimedya mesajları, Tüm mesajlar ekranında konuşmalar biçiminde veya mesaj dizinleri biçiminde gruplanır. Birbirine bağlı metin veya multimedya mesajları, ilgili kişiye gönderilip alınan mesajları (bir sohbet programına benzer biçimde) ekranda görüntülemenizi sağlar.

Metin mesajını görüntüleme

Aşağıdaki talimatlardan birini gerçekleştirin:

- Tüm mesajlar ekranında, açmak ve okumak istediğiniz metin mesajına veya mesaj dizinine dokunun.
- Bir yeni mesaj bildiriminiz varsa, durum çubuğuna dokunup basılı tutun ve ardından Bildirimler panelini açmak için durum çubuğunu aşağı doğru kaydırın. Açmak ve okumak için yeni mesaja dokunun.

Bir metin mesajı dizininden Tüm mesajlar ekranına dönmek için, MENÜ tuşuna basın ve ardından **Tüm mesajlar** ögesine dokunun.



- Mesaj dizinindeki belirli bir mesajın ayrıntılarını görüntülemek için, seçenekler menüsünü açmak üzere mesaja dokunup basılı tutun ve ardından **Mesaj ayrıntılarını görüntüle** ögesine dokunun.
- Mesaj bir web sayfasına bağlantı içeriyorsa, mesaja dokunun ve web tarayıcıda görüntülemek için bağlantıya dokunun.
- Mesaj bir telefon numarası içeriyorsa, mesaja dokunun ve numarayı aramak veya kişilerinize eklemek için telefon numarasına dokunun.

Multimedya mesajını görüntüleme

1. GİRİŞ tuşuna basın, ardından  > **İletiler**'a dokunun.
2. Tüm mesajlar ekranında, açmak ve okumak istediğiniz metin mesajına veya mesaj dizisine dokunun.
3. Eke dokunarak açın.
Ek bir vKart kişisiyse, Telefonunuzdaki kişiler listesine aktarılır. Kişiler hakkında bilgi için, Kişiler bölümünü inceleyin.
Ek bir vTakvim dosyasıysa, etkinliği kaydetmek istediğiniz takvimi seçebilirsiniz. Takvimi kullanma ile ilgili bilgi için, Takvim bölümüne bakın.
4. Eki bellek kartına kaydetmek için, gönderenin adına veya numarasına dokunup basılı tutun ve ardından seçenekler menüsündeki **Kaydet [ek türü]** ögesine dokunun.



- MMS ayarlarında **Otomatik al** özelliği devre dışı bırakıldığında, sadece mesaj başlığı indirilir. Mesajın tamamını indirmek için, mesajın sağ tarafında bulunan **İndir** düğmesine dokunun. Ayrıntılar için, bu bölümün ilerleyen kısımlarındaki "Metin ve multimedya mesajları seçeneklerini belirleme" konusuna bakın.
- Veri indirmelerinizin boyutu ile ilgili endişeleriniz varsa, indirmeden önce multimedya iletisinin boyutunu kontrol edin.

Metin veya multimedya mesajını yanıtlama

1. GİRİŞ tuşuna basın, ardından  > **İletiler**'a dokunun.
2. Tüm mesajlar ekranında, açmak istediğiniz metin veya multimedya mesaj dizisine dokunun.
3. Ekranın altındaki metin kutusuna dokunun, yanıt mesajınızı yazın ve ardından **Gönder**'e dokunun.



Metin mesajını bir multimedya mesajı ile yanıtlamak için, metin mesajını açın, MENÜ tuşuna basın ve ardından **Diğer** > **Konu ekle** veya **Ekle** ögesine dokunun. Metin iletisi, otomatik olarak multimedya iletisine dönüştürülür.

Bir mesajı silinmekten koruma

Bir mesajı, konuşmadaki diğer mesajları silseniz bile silinmemesi için kilitleyebilirsiniz.

1. GİRİŞ tuşuna basın, ardından  > İletiler'a dokunun.
2. Tüm mesajlar ekranında, bir mesaj dizisine dokunun.
3. Kilitlemek istediğiniz mesaja dokunup basılı tutun.
4. Seçenekler menüsünden **Mesajı kilitle'**ye dokunun.

Mesajın sağ tarafında bir kilit simgesi  görüntülenir.

Bir mesaj dizisini silme

1. GİRİŞ tuşuna basın, ardından  > İletiler'a dokunun.
2. Tüm mesajlar ekranında, silmek istediğiniz mesaj dizisine dokunun.
3. MENÜ tuşuna basın ve ardından **Sil** ögesine dokunun.
4. Onaylamanız istendiğinde, **Tamam** ögesine dokunun.



Kilitli mesajları sil onay kutusunu seçmezseniz, dizideki kilitli mesajlar silinmeyecektir.

Birkaç mesaj dizisini silme

1. GİRİŞ tuşuna basın, ardından  > İletiler'a dokunun.
2. Tüm mesajlar ekranında, MENÜ tuşuna basın ve **Sil** ögesine dokunun.
3. Silmek istediğiniz mesaj dizilerini seçin.
4. Sil ögesine dokunun. Kilitli mesajlar silinmeyecektir.

Tek bir mesajı silme

1. Bir mesaj dizisini görüntülerken, silmek istediğiniz mesaja dokunup basılı tutun.
2. Mesaj kilitliyse, seçenekler menüsünde **Mesajın kilidini aç'**a dokunun ve seçenekler menüsünü tekrar görüntülemek için mesaja dokunup basılı tutun.
3. Seçenekler menüsünden **Mesajı sil'**e dokunun.
4. Onaylamanız istendiğinde, **Tamam** ögesine dokunun.

Kişi detaylarını görüntüleme ve bir kişiyle irtibata geçme

Kayıtlı kişileriniz arasındaki bir kişiden bir mesaj aldığınızda, bir seçenekler menüsü açmak için kişinin fotoğrafına veya mesaj dizisindeki simgeye dokunun. Kayıtlı kişi bilgilerine bağlı olarak, kişi bilgilerini inceleyebilir, kişiye telefon edebilir veya e-posta gönderebilir ve daha fazlasını yapabilirsiniz.

Metin ve multimedya mesajı seçeneklerini belirleme

GİRİŞ tuşuna basın, ardından  > İletiler'a dokununuz. Metin veya multimedya mesajı seçeneklerini belirlemek için Tüm mesajlar ekranında, MENÜ tuşuna basın ve ardından Ayarlar öğesine dokununuz. Aşağıdaki ayarları belirleyebilirsiniz:

Hafıza ayarları

Eski mesajları sil

Aşağıdaki limitlere ulaşıldığında, eski mesajları otomatik olarak silmek için bu seçeneği belirleyin. Kilitli mesajlar silinmez. Mesajları kilitleme ile ilgili bilgi için, bu bölümdeki "Bir mesajı silinmekten koruma" konusuna bakın.

Metin mesajı limiti

Her bir mesaj dizisine kaydedilecek maksimum metin mesajı sayısını seçin (kilitli mesajları içermez).

Multimedya mesaj limiti

Her bir mesaj dizisine kaydedilecek maksimum MMS mesajı sayısını seçin (kilitli mesajları içermez).

SMS ayarları

İletim raporları

İletinizin alındı durumuna ilişkin bildirim almak için bu seçeneği belirleyin.

Servis Merkezi

Kullanılan mesaj hizmet merkezi numarasını görüntüler. Numarayı değiştirmek için dokununuz. Mesaj alma ve gönderme konusunda sorunlara yol açabileceğinden, buradaki numarayı değiştirmemeniz önerilir.

SIM kart iletilerini yönet

SIM kartınızda bulunan metin mesajlarını görüntülemek için dokununuz. Ayrıca bu mesajları silebilir veya telefonunuzun hafızasına kopyalayabilirsiniz.

MMS ayarları

İletim raporları

İletinizin alındı durumuna ilişkin bildirim almak için bu seçeneği belirleyin.

Okundu raporları

Alicının mesajı okuyup okumadığına veya okumadan silip silmediğine ilişkin bir bildirim almak için bu seçeneği belirleyin.

Otomatik al

Tüm MMS mesajlarınızın tamamını otomatik olarak almak için bu seçeneği belirleyin. Bu seçenek belirlendiğinde, MMS mesajının başlığı ile mesaj gövdesi ve ekleri, otomatik olarak telefonunuza indirilecektir. Bu onay kutusundaki işareti kaldırırsanız, Tüm mesajlar ekranında görüntülenmek üzere sadece MMS mesajının sadece başlığı alınacaktır.

Dolaşımda otomatik al

Dolaşımdayken tüm MMS mesajlarınızın tamamını otomatik olarak almak için bu seçeneği belirleyin. Bu seçenek, yüksek telefon faturaları ödemenize neden olabilir.

Öncelik ayarı

Gönderilen MMS mesajlarının mesaj önceliğini belirleyin.

En yüksek ileti boyutu

Bir MMS mesajının maksimum dosya boyutunu belirleyin. Burada belirlenen dosya boyutunu aşan MMS mesajları gönderilmeyecektir.

Alınan mesajlar**Alınan bildirim**

Yeni bir metin veya multimedya mesajı geldiğinde durum çubuğunda bir bildirim görüntülenmesini istiyorsanız bu seçeneği belirleyin.

Bildirim sesini çal

Yeni bir mesaj geldiğinde telefonunuzun çalmasını istiyorsanız, bu seçeneği belirleyin.

Uyarı sesi

Yeni metin ve multimedya mesajlarına özgü bir zil sesi seçin. Seçildiğinde, zil sesi kısa bir süreliğine çalar.

Titreşim

Yeni bir metin veya multimedya iletisi geldiğinde telefonunuzun titreşmesini istiyorsanız bu seçeneği belirleyin.

Gönderilen mesajlar**Gönderildi bildirimi**

Bir mesaj başarıyla gönderildiğinde durum çubuğunda bir bildirim görüntülenmesini istiyorsanız bu seçeneği belirleyin.

Hata bildirimi

Bir mesaj başarıyla gönderilemediğinde durum çubuğunda bir bildirim görüntülenmesini istiyorsanız bu seçeneği belirleyin.

Bildirim sesini çal

Gönderim veya hata bildirimi alındığında telefonunuzun çalmasını istiyorsanız, bu seçeneği belirleyin.

Bildirim sesi

Hata bildirimlerine özgü bir zil sesi seçin. Seçildiğinde, zil sesi kısa bir süreliğine çalar.

Titreşim

Yeni bir metin veya multimedya iletisi geldiğinde telefonunuzun titreşmesini istiyorsanız bu seçeneği belirleyin.

İletiler parçacığını ekleme

İletilerinizi Giriş ekranından okuyabilmek için, İletiler parçacığını ekleyin. Parçacıkların nasıl ekleneceğini öğrenmek için, Kişiselleştirme bölümündeki "Giriş ekranınıza parçacık ekleme" kısmına bakın.

Hesaplar ve eşitleme

Çevrimiçi hesaplarla eşitleme

Telefonunuz Google™ ve Microsoft® Exchange ActiveSync® hesaplarından ve Facebook®, Twitter™ ve Flickr™ gibi popüler çevrimiçi hizmetlerden güncellemeleri alabilir ve bilgileri bunlarla eşitleyebilir.

Eşitleyebileceğiniz bilgi türlerinden bazıları şu şekildedir:

- Gmail™/Google Mail ve Exchange ActiveSync e-posta.
- Google ve Exchange ActiveSync kişileri ile Facebook arkadaşlarınızın kişi bilgileri. Kişilerle ilgili daha fazla bilgi için, Kişiler bölümünü inceleyin.
- Birincil Google Hesabınızdan ve Exchange ActiveSync hesabınızdan takvim etkinlikleri. Takvimi kullanma ile ilgili bilgi için, Takvim bölümüne bakın.
- Arkadaşlarınızın ve kendinizin Facebook ve Twitter gibi sosyal ağlarda paylaştığı durum güncellemeleri ve bağlantılar. Ayrıntılar için, Sosyal bölümüne bakın.
- Flickr ve Facebook fotoğraf yüklemeleri. Fotoğrafları görüntüleme ile ilgili bilgi için, Fotoğraflar bölümüne bakın.

Bir sosyal ağ hesabı ekleme

Facebook, Twitter ve Flickr gibi popüler çevrimiçi hizmetlerdeki hesaplarınızla eşitleyebilirsiniz.

1. GİRİŞ > MENÜ tuşlarına basın ve ardından **Ayarlar > Hesaplar ve eşitleme** ögesine dokununuz.
2. **Hesap ekle**'ye dokununuz ve ardından eklemek istediğiniz hesap türüne dokununuz.
3. Hesap bilgilerinizi girmek için ekrandaki talimatları uygulayınız.

Tamamladığınızda, hesap Hesaplar ve eşitleme ekranındaki listeye eklenir. Hesabı nasıl yapılandırdığınıza bağlı olarak, yeni bilgiler telefonunuzla eşitlenmeye başlayabilir.

Bir Google Hesabıyla eşitleme

Google Hesabınızda oturum açmanız; telefonunuz ile web arasında Gmail/Google Mail hesaplarınızı ve Google kişilerinizi ve takvimlerinizi eşitlemenize olanak sunar. Google Talk™ gibi Google Uygulamalarını kullanmak için de Google Hesabında oturum açmanız gerekir.

Telefonunuza birden fazla Google Hesabı ekleyebilirsiniz. Ancak, sonraki Google Hesapları sadece Gmail/Google Mail ve kişilerinizle eşitlenebilir. Diğer Google hizmetleri eklediğiniz ilk Google Hesabını kullanır.

1. GİRİŞ > MENÜ tuşlarına basın ve ardından **Ayarlar > Hesaplar ve eşitleme** ögesine dokununuz.
2. **Hesap ekle > Google'a** dokununuz.
3. Bir hesabınızda oturum açmak veya yeni hesap oluşturmak için ekrandaki talimatları uygulayınız.

Bir Microsoft Exchange ActiveSync hesabı ile eşitleme

Telefonunuza sadece bir Microsoft Exchange ActiveSync hesabı ekleyebilirsiniz. Sadece Microsoft Exchange Server 2003 Service Pack 2 (SP2) veya üstü sürümlerle eşitleyebilirsiniz.

1. GİRİŞ > MENÜ tuşlarına basın ve ardından **Ayarlar > Hesaplar ve eşitleme** ögesine dokununuz.
2. **Hesap ekle > Exchange ActiveSync'e** dokununuz.
3. Exchange ActiveSync hesabı bilgilerini girin ve ardından **İleri** ögesine dokununuz.



Exchange ActiveSync hesabını otomatik olarak kurabilmeniz için, şirketinizin Exchange Server'ının telefonu otomatik olarak algılayabilmesi gerekir. Şirketinizin Exchange Server'ı otomatik algılamayı desteklemiyorsa, **İleri** ögesine dokunduktan sonra, Exchange Server ayarlarınızı girmeniz gerekir. Ayrıntılar için Exchange Server yöneticinize danışın.

4. Eşitlemek istediğiniz bilgi türlerini seçin ve ardından **Kurulumu sonlandır** ögesine dokununuz.

Hesaplarınızı yönetme

Genel eşitleme ayarlarını değiştirme

1. GİRİŞ > MENÜ tuşlarına basın ve ardından **Ayarlar > Hesaplar ve eşitleme** ögesine dokununuz.
2. Şunları seçin veya seçimlerini kaldırın:
 - **Arka plan verileri.** Bu seçiliyse, uygulamalar siz kullanmıyorken de çevrimiçi hesap bilgilerini alıp gönderebilir.
 - **Otomatik eşitleme.** Bu seçiliyse, uygulamalar hesap ayarlarında belirlenen eşitleme programını kullanabilir. Bu seçim kaldırılırsa, hesapları elle eşitlemeniz gerekecektir. Nasıl yapacağınızla ilgili talimatlar için, aşağıdaki "Bir hesabı elle eşitleme" konusunu inceleyin.

Hesap ayarlarını değiştirme

Eşitleme sıklığı ve eşitlenen bilgi türleri, aldığınız bildirim türleri ve hesap bilgilerinin görüntülenme şekli gibi ayarları değiştirebilirsiniz.

1. GİRİŞ > MENÜ tuşlarına basın ve ardından **Ayarlar > Hesaplar ve eşitleme** ögesine dokununuz.
2. Düzenlemek istediğiniz hesaba dokununuz.
3. Hesap ayarlarını düzenleyin.

Bir hesabı elle eşitleme

1. GİRİŞ > MENÜ tuşlarına basın ve ardından **Ayarlar > Hesaplar ve eşitleme** ögesine dokununuz.
2. Eşitlemek istediğiniz hesaba dokununuz.
3. **Şimdi eşitle**'ye dokununuz.

Bir hesabı kaldırma

Bir hesabın kendisini ve telefonda kendisiyle ilişkili tüm bilgileri, örneğin mesajları, kişileri ve ayarları silmek için hesabı kaldırabilirsiniz. Bir hesabı kaldırmak, çevrimiçi hizmetin kendisinde bulunan bilgileri silmez.



Telefonda oturum açtığınız ilk Google Hesabı gibi bazı hesapları kaldıramazsınız; bunun için donanımdan sıfırlama ile telefonunuzdaki tüm kişisel bilgileri silmeniz gerekir. Bunun nasıl yapılacağıyla ilgili talimatlar için, Yedekleme, güncelleme ve sıfırlama bölümündeki "Donanımdan/fabrika ayarlarına sıfırlama" konusuna bakın.

1. GİRİŞ > MENÜ tuşlarına basın ve ardından **Ayarlar > Hesaplar ve eşitleme** ögesine dokunun.
2. Kaldırmak istediğiniz hesaba dokunun.
3. **Hesabı kaldır**'a dokunun ve hesabı kaldırmak istediğinizi onaylayın.

HTC Sync'i kullanma

Bilgisayarınızda Microsoft Outlook veya Outlook Express kullanıyor musunuz? Outlook kişilerinizi ve takviminizi veya Outlook Express kişilerinizi telefonunuzla eşitlemek için HTC Sync'i kullanabilirsiniz. Telefonunuzda bir fabrika ayarlarına sıfırlama veya yazılım (ROM) yükseltmesi yapmadan önce, HTC Sync'i bu bilgileri telefonunuzdan bilgisayarınıza yedeklemek ve eşitlemek için kullanabilirsiniz.

HTC Sync'i bilgisayarınıza yüklemeniz, ayarlamamız ve kullanmanız için yapmanız gerekenler şu şekildedir:

1. Yükleme için telefonla beraber gelen microSD kartta bulunan HTC Sync yükleyiciyi kullanın. Nasıl yükleyeceğinize ilgili adımlar için, "microSD kartta bulunan HTC Sync'i yükleme" konusunu inceleyin.
Ayrıca HTC Sync'i HTC destek web sitesinden indirip yükleyebilirsiniz. Ayrıntılar için "En son HTC sürümünü indirme" konusunu inceleyin.
2. Telefonunuzu yanında verilen USB kablosunu kullanarak bilgisayarınıza bağlayın ve HTC Sync'i telefonunuzu tanıyacak şekilde ayarlayın. "HTC Sync'i telefonunuzu tanıyacak şekilde ayarlama" konusundaki adımları uygulayın.
3. Bilgisayarınız ve telefonunuz arasında hangi bilgilerin eşitleneceğini ve bunları nasıl eşitlemek istediğinizi seçin.
 - HTC Sync'in yönlendirmeli kılavuzunu kullanarak eşitlemeyi kolayca ayarlamak için, "Eşitlemeyi ayarlama" konusundaki adımları uygulayın.
 - Daha fazla eşitleme seçeneği arasından seçim yapmak için, "Daha fazla eşitleme seçeneğini ayarlama" konusuna bakın.
4. Bilgisayarınızı telefonunuzla otomatik olarak veya elle eşitleyin. Ayrıntılar için "Telefonunuzu eşitleme" konusuna bakın.

HTC Sync ile yapabileceğiniz diğer işlemler şu şekildedir:

- Bilgisayarınızda üçüncü şahıs uygulamaları varsa, bunları bilgisayarınızdan telefonunuza yüklemek için HTC Sync'i kullanabilirsiniz. Daha fazla bilgi için, "Bilgisayarınızdan telefonunuza uygulama yükleme" konusuna bakın.
- Kişi ve/veya takvim bilgilerini, sadece gerekirse onarın.

microSD kart ile beraber gelen HTC Sync'i yükleme

Telefonunuzla beraber verilen microSD kartta bulunan HTC Sync sürümü, Windows 7, Windows Vista ve Windows XP işletim sistemlerinde yüklenebilir.

microSD kartın telefonunuza takılı olduğundan emin olun. HTC Sync yükleyiciyi microSD karttan bilgisayarınıza kopyalayın ve yüklemek için bunu kullanın.



- HTC Sync, bilgisayarınızın telefonunuzla bağlantı kurup eşitlenmesi için USB 2.0 gerektirir. Bilgisayar ve yazılım gereksinimlerinin tam listesi için, HTC destek web sitesindeki HTC Sync yazılım indirme sayfasını inceleyebilirsiniz:
<http://www.htc.com/www/support.aspx>
 - Sorunsuz bir yükleme için, önce tüm çalışan programları kapatın ve HTC Sync'i yüklemeye başlamadan önce anti-virüs programınızdan geçici olarak çıkın.
1. Telefonunuzla beraber gelen USB kablosunu kullanarak telefonunuzu bilgisayarınıza bağlayın.
 2. Telefonunuzda Bilgisayara bağlan ekranı görünecektir. **Disk sürücüsü**'ye ve **Bitti**'ye dokununuz.

3. Telefonunuzda disk sürücü modunu seçtikten sonra, bilgisayarınız telefonunuzu çıkarılabilir disk olarak (herhangi bir USB sürücü gibi) algılayacaktır. microSD kartın içinde neler olduğunu görebilmek için bu çıkarılabilir diski açın.
4. **HTCSync.exe** dosyasını bilgisayarınıza kopyalayın.
5. Kopyalama sonrasında, çıkarılabilir diski (yani, bağlı telefonu) güvenle çıkarmak için bilgisayar işletim sisteminizin gerektirdiği şekilde kaldırın.
6. Bilgisayarınızda, **HTCSync.exe**'yi çift tıklatın ve ekrandaki talimatları uygulayarak HTC Sync'i yükleyin.

HTC Sync'i telefonunuzu tanıyacak şekilde ayarlama

Yükledikten sonra, HTC Sync'i telefonunuzu tanıyacak şekilde ayarlayın.

1. Telefonunuzu, yanında verilen USB kablosuyla bilgisayarınıza bağlayın. Ya da telefonunuz zaten bağlıysa durum çubuğuna dokunup basılı tutun ve Bildirimler panelini açmak için parmağınızı aşağı doğru kaydırın. Ardından "USB bağlantı türünü değiştirmek için seçin" ifadesi bulunan duruma dokununuz.
2. Telefonunuzdaki Bilgisayara bağlan ekranında, **HTC Sync** ögesine dokununuz ve ardından **Bitti** ögesine dokununuz.
3. Telefonunuz bilgisayarınızda HTC Sync'i arayacaktır. İşlemin tamamlanması için birkaç saniye bekleyin.



Telefonunuzda bir mesaj görüntülenip HTC Sync'i bulamadığı bildirilirse, USB kablosunu çıkarıp tekrar takın ve Adım 2'yi tekrar edin.

4. Telefonunuz HTC Sync'i bulduğunda, bilgisayarınızda Telefon Bağlantı Sihirbazı görüntülenecektir. **İleri**'yi tıklayın.
5. Telefonunuz için kullanmak istediğiniz adı girin ve **Son**'a dokununuz.
6. Bilgisayar ekranınızın sağ alt köşesindeki HTC Sync simgesini kontrol edin. Renginin yeşil olması, telefonunuzun bilgisayarınıza başarıyla bağlandığı ve HTC Sync'in telefonunuzu tanıdığı anlamına gelir.



Eşitlemeyi ayarlama

HTC Sync'i bilgisayarınızın Outlook kişilerini ve takvim etkinliklerini telefonunuzla eşitlemeye ayarlayabilirsiniz. Eğer bilgisayarınızda Outlook Express kullanıyorsanız, sadece kişileri telefonunuzla eşitleyebilirsiniz.



Eşitlemeyi ayarlamaya başlamadan önce, HTC Sync'i telefonunuzu tanıyacak şekilde ayarladığınızdan emin olun. Bunu henüz yapmadıysanız, "HTC Sync'i telefonunuzu tanıyacak şekilde ayarlama" başlığındaki adımları uygulayın.

1. Bilgisayarınızda, ekranın sağ alt köşesindeki HTC Sync simgesinin () yeşil olduğundan emin olun, bu telefonunuzun HTC Sync'e bağlı olduğu anlamına gelir.
2. Bilgisayarınızdaki yeşil HTC Sync simgesini çift tıklatarak HTC Sync'i açın.
3. **Şimdi Eşitle**'yi tıklatın. (Ayrıca **Sync Manager > Ayarlar**'ı tıklatabilirsiniz.)
4. Eşitleme Ayarları Sihirbazı'nda, **İleri**'yi tıklatın.

5. Sonraki iletişim kutularında, Outlook'u mu yoksa Outlook Express'i mi eşitleyeceğinizi seçin, eşitlemek istediğiniz bilgi türlerini (kişiler ve/veya takvim) belirleyin ve bunları telefonunuzla elle mi yoksa otomatik olarak mı eşitleyeceğinizi seçin.
6. **Son** ögesini tıklayın.
HTC Sync telefonunuzla bilgisayarınızı eşitlemeye başlar. Eşitlemenin tamamlanmasını bekleyin.
7. Ardından bir özet raporu görüntülenir. **Kapat**'ı tıklatın.

Daha fazla eşitleme seçeneği ayarlama

HTC Sync, eşitleme programı oluşturma, aynı öğeler hem telefonda hem de bilgisayarda bulununca ortaya çıkan çakışmaların nasıl çözüleceğini seçme seçeneklerini ve diğer seçenekleri belirleme esnekliğini sunar.

1. Bilgisayarınızda, ekranın sağ alt köşesindeki HTC Sync simgesinin () yeşil olduğundan emin olun, bu telefonunuzun HTC Sync'e bağlı olduğu anlamına gelir.
2. HTC Sync açık değilse, açmak için yeşil HTC Sync simgesini çift tıklatın.
3. **Sync Manager > Ayarlar**'ı tıklatın.
4. Eşitleme Ayarları Sihirbazı iletişim kutusunda, **Özel ayarlar**'ı tıklatın.
5. Sync Manager Ayarları iletişim kutusunun sol tarafında, değiştirmek istediğiniz ayar türünü tıklatın ve sağdaki kullanılabilir seçenekler arasından seçiminizi yapın. Değiştirilebilen ayarlar şunları içerir:

Eşitlenecek Kişiler veya Takvim

Bunu, sadece Outlook hesabınızda oluşturulmuş kişisel klasörleriniz varsa ve bir kişisel klasörle eşitlemeniz gerekiyorsa değiştirin. İletişim kutusunun sol tarafında **Kişiler**'i veya **Takvim**'i tıklatın, **Özellikler** düğmesini tıklatın ve eşitlenecek kişisel klasörü seçin.

Eşitlenecek takvim etkinlikleri

Eşitlenecek takvim etkinlikleri için gün sayısını seçin. İletişim kutusunun sol tarafında **Takvim**'i tıklatın, **Özellikler**'i tıklatın ve **Tarih aralığı** altında günleri belirleyin.

Çakışma politikası

Aynı kişilerin ve/veya takvim öğelerinin hem telefonunuzda hem de bilgisayarınızda bulunduğu durumlarda, bir çakışma halinde hangi kaynaktan gelen verileri saklamak istediğinizi seçin.

Eşitleme zamanı

İletişim kutusunun sol tarafında **Otomatik eşitleme**'yi seçin. Ardından elle mi eşitleneceğini, telefonunuzu bilgisayarınıza her bağladığınızda otomatik olarak mı eşitleneceğini yoksa belirli bir programa göre mi eşitleneceğini seçin.

6. Belirlediğiniz eşitleme seçeneklerini uygulamak için **Uygula**'yı ve **Tamam**'ı tıklatın.

Telefonunuzu eşitleme

HTC Sync'i yükleyip ayarladıktan sonra, telefonunuzu bilgisayarınızla eşitleyebilirsiniz.

Telefonunuzu bilgisayarınızla otomatik olarak eşitleme

Telefonunuzun bilgisayarınızla otomatik olarak eşitleneceğinden emin olmak için, önce şunları yapın:

1. GİRİŞ > MENÜ tuşlarına basın ve ardından **Ayarlar > Uygulamalar > Geliştirme** ögesine dokunun.
2. **USB hata ayıklama** onay kutusunun seçili olduğundan emin olun.

Telefonunuzu bilgisayarınıza her bağladığınızda, eşitleme otomatik olarak başlar. Eşitleme işleminin tamamlanmasını bekleyin.

Telefonunuzu bilgisayarınızla manuel olarak eşitleme

1. Telefonunuzu, yanında verilen USB kablosuyla bilgisayarınıza bağlayın. Ya da telefonunuz zaten bağlıysa durum çubuğuna dokunup basılı tutun ve Bildirimler panelini açmak için parmağınızı aşağı doğru kaydırın. Ardından "USB bağlantı türünü değiştirmek için seçin" ifadesi bulunan duruma dokunun.
2. Telefonunuzdaki Bilgisayara bağlan ekranında, **HTC Sync** ögesine dokunun ve ardından **Bitti** ögesine dokunun.
3. Bilgisayarınızda, ekranın sağ alt köşesindeki HTC Sync simgesinin  yeşil olduğundan emin olun, bu telefonunuzun HTC Sync'e bağlı olduğu anlamına gelir.
4. Telefonunuzda, **Şimdi eşitle'**ye dokunun.

En son HTC Sync sürümünü indirme

En son HTC Sync sürümünü kontrol ederek indirip bilgisayarınıza yüklemek için, zaman zaman HTC destek web sitesini (www.htc.com/support) ziyaret edin.

En son sürümü yükledikten sonra, HTC Sync'i tekrar telefonunuzu tanıyıp telefonunuzla eşitlenecek şekilde ayarlayın. "HTC Sync'i telefonunuzu tanıyacak şekilde ayarlama" ve "Eşitleme ayarlarını yapma" konularındaki adımları uygulayın.

Bilgisayarınızdan telefonunuza uygulama yükleme

Bilgisayarınızda uygulamalar (.apk dosyaları) varsa, bunları telefonunuza yüklemek için HTC Sync'i kullanabilirsiniz. Sadece güvendiğiniz uygulamaları yüklemenizi kesinlikle öneririz.

1. Telefonunuzda, GİRİŞ > MENÜ tuşlarına basın, **Ayarlar > Uygulamalar'**a dokunun ve bilgisayarınızdaki uygulamaların telefonunuza yüklenmesine izin vermek için **Bilinmeyen kaynaklar'**ı seçin.



Bu adımı sadece bir defa uygulamanız yeterlidir. Bir dahaki sefere bilgisayarınızdan telefonunuza başka bir uygulama yüklerken bu adımı tekrar etmenize gerek yoktur.

2. Telefonunuzu, yanında verilen USB kablosuyla bilgisayarınıza bağlayın. Ya da telefonunuz zaten bağlıysa durum çubuğuna dokunup basılı tutun ve Bildirimler panelini açmak için parmağınızı aşağı doğru kaydırın. Ardından "USB bağlantı türünü değiştirmek için seçin" ifadesi bulunan duruma dokunun.
3. Telefonunuzdaki Bilgisayara bağlan ekranında, **HTC Sync** ögesine dokunun ve ardından **Bitti** ögesine dokunun.
4. Bilgisayarınızda, yeşil HTC Sync simgesini  çift tıklatarak HTC Sync'i açın.
5. HTC Sync'te, **Uygulama Yükleyici'**yi tıklatın.

6. Uygulama Yükleyici dosya türleri iletişim kutusunda, **Android OS yükleyici dosyası (apk)** onay kutusunun seçili olduğundan emin olun ve **Tamam**'ı tıklatın.



Bu iletişim kutusu sadece Uygulama Yükleyici'yi ilk kez kullandığınızda açılır.

7. **İleri**'yi tıklatın.
8. **Gözet**'i tıklatın, bilgisayarınızdaki uygulamayı (.apk) bulun ve **Aç**'i tıklatın.
9. Uygulamayı seçtikten sonra, **İleri**'yi tıklatın.
10. **Son**'u tıklatın. Telefon ekranından kurulumun tamamlanması için ek talimatlar olup olmadığını kontrol edin.

Sosyal

Android için Facebook ve HTC Sense için Facebook uygulaması

HTC Sense için Facebook

Desteklenen uygulamalardaki Facebook® güncellemelerinizi telefonunuzdan takip edin. HTC Sense için Facebook'da oturum açarak, Facebook kişilerin ve kişi bilgileri Kişiler uygulamasına indirilir, Fotoğraflar uygulamasında Facebook fotoğraf albümlerinizde gezinebilirsiniz ve Friend Stream'den Facebook durum güncellemelerini takip edebilirsiniz. HTC Sense için Facebook'da nasıl oturum açacağınızı öğrenmek için, Hesaplar ve eşitleme bölümüne bakın.

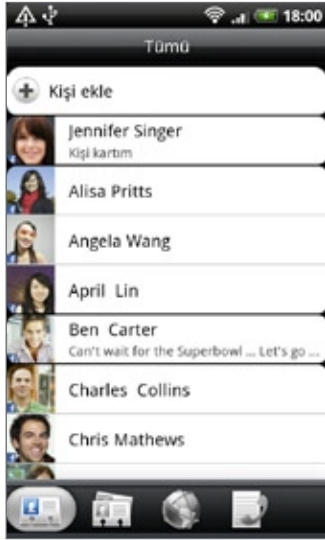

Kişiler

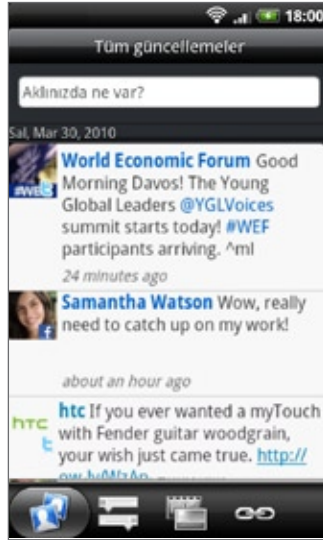

Friend Stream

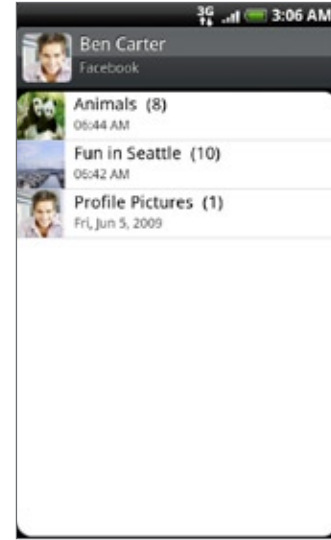

Fotoğraflar

Telefonunuzdaki Facebook uygulaması hakkında bilgi için, bu bölümdeki "Facebook uygulamasını kullanma" konusuna bakın.

Android için Facebook uygulaması

Telefonunuzdaki Facebook® uygulaması, Facebook'daki arkadaşlarınızla yakın ve irtibat halinde olmanızı sağlar. Facebook'u bilgisayarınızda kullanırken faydalandığınız özelliklerin çoğunu sunar.



Birden fazla Facebook hesabınız varsa, diğer Facebook hesabınızı kullanarak Facebook uygulamasında oturum açabilirsiniz.

1. GİRİŞ tuşuna basın, ardından  > Facebook'a dokununuz.
2. İlk kez Facebook kullanıyorsanız, Facebook hesabınızda oturum açmak için ekrandaki talimatları uygulayın.
3. Haberler ekranında, MENÜ tuşuna basın ve diğer işlemlere erişim için Giriş'e dokununuz.



- Facebook giriş ekranındayken, MENÜ tuşuna basın ve yenileme ve bildirim seçeneklerini belirlemek için Ayarlar'a dokununuz.
- Bazı Facebook ekranlarında, bir seçenekler menüsü açmak için bir öğeye dokunup basılı tutabilirsiniz.

Facebook uygulaması ile, aşağıdaki işlemleri gerçekleştirebilirsiniz:

- Düşüncelerinizi paylaşabilir ve diğer kişilerin durum güncellemelerini görebilirsiniz.
- Arkadaş listenizi görüntüleyip başkalarının duvarına yazı yazabilirsiniz.
- Bir arkadaşınızın gönderisini beğenebilir ve yorumlayabilirsiniz.
- Birisinin fotoğraf albümleri de dahil olmak üzere kişisel bilgilerini inceleyebilirsiniz.
- Facebook bildirimlerinizi kontrol edebilirsiniz.
- Fotoğraf çekip doğrudan Facebook hesabınıza yükleyebilirsiniz.

Facebook parçacığını ekleme

Düşüncelerinizi hızlı şekilde paylaşmak ve arkadaşlarınızın durum güncellemelerini kontrol etmek için, Facebook parçacığını Giriş ekranına ekleyin.



Parçacık, yalnızca Facebook uygulamasında oturum açtığınız Facebook hesabınıza bağlanacaktır.

1. GİRİŞ tuşuna basın, ardından  > Parçacık > Facebook'a dokununuz.
2. Parçacığı Giriş ekranındaki boş bir alana sürükleyin ve bırakın.

Android için Facebook ve HTC Sense için Facebook uygulaması arasındaki farklar

- HTC Sence için Facebook, bağımsız bir uygulama değildir. Size Kişiler, Friend Stream ve Fotoğraflar uygulamalarındaki Facebook kişilerinizle ilgili güncel bilgiler (durum güncellemeleri ve yeni fotoğraflar) vermek için bu uygulamalara entegre çalışır.
- Android için Facebook uygulaması, bağımsız bir uygulamadır. Facebook hesabınıza erişmek için bilgisayarınızın web tarayıcısını kullanırken yapacağınız pek çok şey için, bir arkadaşınızın gönderisini beğenebilir ve yorumlayabilirsiniz.
- Her ikisi aynı oturum açma bilgilerini paylaşmaz. HTC Sence için Facebook'ta oturum açmak, size Facebook uygulamasında oturum açtırmaz; bunun tam tersi de geçerlidir. Her ikisi için de aynı Facebook hesabını kullanmak isterseniz, aynı oturum açma bilgilerini kullanarak her ikisinde de oturum açmanız gerekecektir.

Twitter'ı telefonunuzdan kullanma

Peep, telefonunuzda Twitter'ı kullanabilmenize olanak sağlayan bir Twitter™ istemcisidir. Telefonunuzdan tweet'ler gönderebilir, insanlardan tweet'ler alıp bunları okuyabilir ve takip etmek istediğiniz yeni Twitter kullanıcılarını arayabilirsiniz.



1. GİRİŞ tuşuna basın, ardından  > Peep'e dokunun.
2. Telefonu ilk kez açtığınızda Twitter hesabınızda oturum açmadıysanız, Twitter hesabınızda oturum açmak için ekrandaki talimatları uygulayın.
3. Peep uygulaması **Tüm Tweet'ler** sekmesinde açılır. İsteddiğiniz sekmeye gitmek için, alt sıra üzerinde parmağınızı kaydırın.

Peep ekranı





- 1 Twitter kullanıcı profilini görüntülemek için dokunun. Bu, ayın zamanda bu Twitter kullanıcılarından gelen tüm tweet'leri görüntüler.
- 2 Gönderilecek bir tweet girmek için dokunun.
- 3 Seçenekler menüsünü açarak yanıt vermek, doğrudan mesaj göndermek, geri Tweet göndermek, sık kullanılanlara eklemek ve profili görüntülemek için dokunun ve basılı tutun.
- 4 Takip ettiğiniz kişilerin tüm tweet'lerini ve gönderdiğiniz tüm tweet'leri gösterir.
- 5 "@[kullanıcı adınız]" sorgusunu kullanarak kullanıcı adınızın geçtiği tüm tweet'leri gösterir.
- 6 Aldığınız veya gönderdiğiniz tüm özel/doğrudan mesajları gösterir.
- 7 Favorilere eklenen tweet'leri gösterir.

Tweet gönderme

1. GİRİŞ tuşuna basın, ardından  > Peep'e dokunun.
2. **Tüm Tweet'ler** sekmesinde, "Ne oluyor?" cümlesinin yazılı olduğu metin alanına dokunun.
3. Tweet'inizi girin ve **Güncelle** ögesine dokunun. **Güncelle**'ye dokunmadan önce şunları yapabilirsiniz:
 - Varsayılan fotoğraf barındırma sitenize Fotoğraflar'dan veya Kamera'dan bir fotoğraf göndermek ve fotoğrafın bağlantısını tweet'e eklemek için  ögesine dokunun.
 - Konumunuzu tweet'e eklemek için  ögesine dokunun. Bir harita bağlantısı eklemeyi, konum adınızı girmeyi veya konumunuzun koordinatlarını girmeyi seçebilirsiniz.

Takip etmek istediğiniz Twitter kullanıcılarını arama

1. GİRİŞ tuşuna basın, ardından  > Peep'e dokunun.
2. Peep ekranındayken, ARA düğmesine basın.
3. "Twitter'da Ara" sözcüklerinin yazılı olduğu metin alanına dokunun, arama kriterlerini girin ve  ögesine dokunun.
4. Arama sonuçları ekranında, listede aşağı doğru ilerleyin ve takip etmek istediğiniz twitter kullanıcılarına dokunun.



Arama sonuçlarında, arama kelimesini içeren tweet'ler de görüntülenecektir.

5. MENÜ tuşuna basın ve ardından **Takip et** ögesine dokunun.

Bir Twitter kullanıcıını takip etmeyi bırakma

1. GİRİŞ tuşuna basın, ardından  > Peep'e dokunun.
2. Tüm Tweet'ler sekmesinde, takip etmekten vazgeçmek istediğiniz Twitter kullanıcılarına dokunun.
3. MENÜ tuşuna basın ve ardından **Takip etme** ögesine dokunun.

Doğrudan mesaj gönderme

Sadece sizi takip eden birine doğrudan mesaj gönderebilirsiniz.

1. GİRİŞ tuşuna basın, ardından  > Peep'e dokunun.
2. MENÜ tuşuna basın ve ardından **Yeni mesaj** ögesine dokunun.



Ayrıca **Tüm Tweet'ler** veya **Doğrudan Mesaj** sekmesinden doğrudan mesaj gönderebilirsiniz. Tüm Tweet'ler veya Doğrudan Mesaj sekmesinde, doğrudan mesajı göndermek istediğiniz kişinin adına dokunup basılı tutun ve ardından seçenekler menüsünde **Doğrudan mesaj gönder** ögesine dokunun.

3. Alıcı alanına dokunun ve adı girin. Siz karakterleri girdikçe, karakterlerle eşleşen Twitter kullanıcılarının adları görünecektir. Doğru adı gördüğünüzde dokunun.
4. Mesajınızı girin ve **Güncelle** ögesine dokunun.

Peep seçeneklerini ayarlama

1. GİRİŞ tuşuna basın, ardından  > Peep'e dokunun.
2. MENÜ tuşuna basın ve ardından **Diğer** > **Ayarlar** ögesine dokunun. Şu ayarları belirleyebilirsiniz:

Hesap ayarları

Twitter hesabınızın oturumunu kapatın.

Genel ayarlar

Takip ettiğiniz kişilerin görüntü adının mı yoksa gerçek adının mı görüneceğini seçin.

Gönder ve al

Yeni tweet'lerin kontrol edileceği sıklığı ve indirilecek tweet sayısını belirleyin.

Hizmetler

Fotoğraf sunucu sitenizi, fotoğraf kalitesini, konum seçeneklerinizi ve URL kısaltma sunucunuzu belirleyin.

Uyarı ayarları

Ne zaman ve hangi yöntemle bildirim alacağınızı seçin.

Twitter parçacığını ekleme

Tweet'lerinizi Giriş ekranından gönderebilmek ve takip edebilmek için, Twitter parçacığını ekleyin.

1. GİRİŞ tuşuna basın, ardından  > Parçacık > Twitter'a dokununuz.
2. Parçacık türünü seçin ve Seç ögesine dokununuz.
3. Parçacığı Giriş ekranındaki boş bir alana sürükleyin ve bırakın.

Friend Stream'i kullanma

Friend Stream ile sosyal ağ hesaplarınızı eşzamanlı hale getirin. Facebook, Twitter ve Friend Stream kullanan diğer sosyal ağ hesaplarınızda durumunuzu aynı anda güncelleyin, durum güncellemelerini okuyun ve fotoğraf güncellemelerini inceleyin.

1. GİRİŞ tuşuna basın, ardından  > Friend Stream'e dokunun.
2. Bir sosyal ağ hesabında oturum açmadıysanız, MENÜ tuşlarına basın ve ardından **Ayarlar** > **Hesaplar ve eşitleme** ögesine dokunun, ve ardından oturum açmak istediğiniz hesaba dokunun.
3. Friend Stream, **Tüm Güncellemeler** sekmesinde açılır. İsteddiğiniz sekmeye gitmek için, alt sıra üzerinde parmağınızı kaydırın.

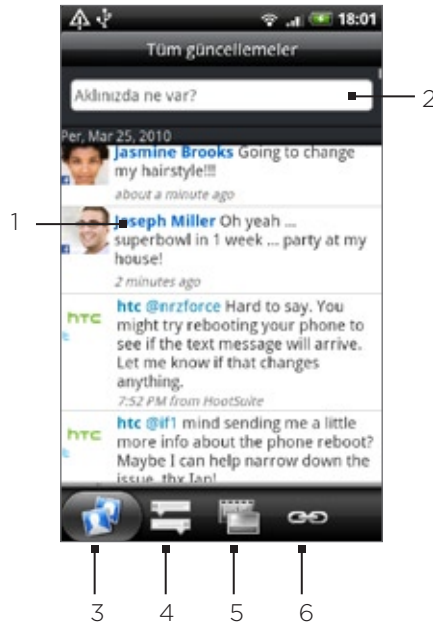

Friend Stream ekranı

Sadece oturum açtığınız hesaplardaki güncellemeler görüntülenecektir. MENÜ tuşuna basarak Friend Stream'den güncelleştirmeleri gösterir filtreleyebilirsiniz, ve ardından **Ayarlar** > **Güncellemelerini gösterir** ögesine dokunun.



- 1 Türüne bağlı olarak, Peep'i açmak, Facebook'a yorum göndermek, Flickr albümüne bakmak veya bağlantıyı web tarayıcıda açmak için dokunun.
- 2 Bir durum güncellemesi girip göndermek için dokunun.
- 3 Oturum açtığınız tüm sosyal ağ hesaplarından gelen tüm mesajları gösterir.
- 4 Sadece Facebook ve Twitter'dan gelen durum güncellemelerini gösterir.
- 5 Sadece Facebook ve Flickr'dan gelen fotoğraf güncellemelerini gösterir.
- 6 Sadece Facebook'a gönderilmiş bağlantıları gösterir.

Durumunuzu g¼ncelleme

1. GİRİŞ tuşuna basın, ardından  > Friend Stream'e dokunun.
2. Tüm Güncellemeler sekmesinde, "Ne oluyor?" c¼mlesinin yazılı olduėu metin alanına dokunun.
3.  öėesine dokunun ve Durum Güncelleme iletişim kutusunda durum g¼ncellemesinin hangi hesaplara gönderilmesini istediėinizi seėin. **Bitti** öėesine dokunun.



İletişim kutusunda sadece oturum açtıėınız hesaplar gösterilecektir.

4. Durum g¼ncellemenizi girin ve **G¼ncelle** öėesine dokunun.

Friend Stream parçacıėını ekleme

Giriş ekranından sosyal aė hesaplarınızdaki durumunuzu aynı anda g¼ncelleyebilmek ve durum g¼ncellemelerini görüntüleyebilmek için Friend Stream parçacıėını ekleyin.

1. GİRİŞ tuşuna basın, ardından  > Parçacık > Friend Stream'e dokunun.
2. Parçacık türünü seėin ve **Seė** öėesine dokunun.
3. Parçacıėı Giriş ekranındaki boş bir alana sür¼kleyin ve bırakın.

Google Talk'ta sohbet etme

Google Talk, Google'ın anlık mesajlaşma programıdır. Google Talk kullanan diğer kişilerle iletişim kurmanıza olanak sağlar.

Google Talk'ta oturum açma

Telefonunuzun ilk ayarlarını yaparken Google Hesabınızda oturum açtıysanız, Google Talk oturumunuz da açıktır.

1. GİRİŞ tuşuna basın ve  > **Sohbet** > **İleri** > **Oturum aç**'a dokununuz.
2. Google Hesabı kullanıcı adınızı ve parolanızı girin ve **Oturum aç**'a dokununuz.

Google Talk oturumunuzu açtığınızda, Google Talk'taki çevrimiçi durumunuz Gmail/Google Mail ve Google Maps gibi diğer Google Uygulamalarında da görünecektir.

Google Talk oturumunu kapatma

Google Talk'u uzun süre kullanmayacaksanız, pil gücünden tasarruf etmeniz için Google Talk oturumunuzu kapatmanızı öneririz.

1. GİRİŞ tuşuna basın, ardından  > **Sohbet**'e dokununuz.
2. Arkadaşlar listesinde, MENÜ tuşuna basın ve ardından **Diğer** > **Oturumu kapat** ögesine dokununuz.

Arkadaşlarınızla sohbet etme

Konuşma başlatma

1. GİRİŞ tuşuna basın, ardından  > **Sohbet**'e dokununuz.
2. Arkadaşlar listesinde bir arkadaşınızın adına dokununuz.
3. Ekranın altındaki metin kutusuna metin girerek arkadaşınızla sohbet edin.



İfade eklemek için, MENÜ tuşuna basın ve ardından **Diğer** > **İfade ekle** ögesine dokununuz. İletinize eklemek için gülen yüze dokununuz.

4. İletinizi girdikten sonra, **Gönder** ögesine dokununuz.

Bir sohbet davetini kabul etme

Bir arkadaşınız size bir Google Talk iletisi gönderdiğinde, bir bildirim alırsınız. Arkadaşlar listesindeki girişleri beyaz olur ve ileti görüntülenir.

Aşağıdaki talimatlardan birini gerçekleştirin:

- Arkadaşlar listesinde, sohbet davetini gönderen arkadaşınıza dokununuz.
- Bildirimler panelini açın ve sohbet bildirimine dokununuz. Bildirimler panelini nasıl açacağınızı öğrenmek için, Temel özellikler bölümündeki "Bildirimler panelini açma" konusuna bakın.

Arkadaşlar listesine geri dönme

Bir sohbet ekranındayken, MENÜ tuşuna basın ve ardından **Arkadaş listesi** ögesine dokununuz.

Etkin sohbetler arasında geiş yapma

Aynı anda devam eden birden fazla sohbet varsa, sohbetler arasında geiş yapabilirsiniz.

1. Bir sohbet ekranındayken, MENÜ tuşuna basın ve ardından **Sohbetler arasında geiş yap** ögesine dokununuz.
2. Açılan ekranda, sohbet etmek istediğiniz arkadaşınızın adına dokununuz.

Bir arkadaşını grup sohbete davet etme

1. Bir sohbet ekranındayken, MENÜ tuşuna basın ve ardından **Sohbet ekle** ögesine dokununuz.
2. Davet istediğiniz arkadaşınıza dokununuz. Davet ettiğiniz arkadaşınıza ve mevcut katılımcılara bir grup sohbet daveti gönderilir. Daveti kabul eden herkes grup sohbete katılır.

Kayıtlı veya kayıt dışı sohbet

Google Talk iletileriniz saklanır ve bunları daha sonra Gmail/Google Mail Sohbetler klasöründen okuyabilir, hatta içlerinde arama yapabilirsiniz. Ancak, bir sohbetin iletilerini saklamak istemiyorsanız, kayıt dışına çıkabilirsiniz.

1. Bir sohbet ekranındayken, MENÜ tuşuna basın ve ardından **Kayıt dışı sohbet et** ögesine dokununuz.

Sohbet iletilerini kaydetmeye geri dönmek için, MENÜ tuşuna basın ve **Kaydederek sohbet et** ögesine dokununuz.



Bir sohbeti sonlandırma

Aşağıdakilerden birini yapın:

- Arkadaşlar listesinde, sohbeti bitirmek istediğiniz arkadaşına dokununuz ve basılı tutunuz, açılan menüden **Sohbeti sonlandır** ögesine dokununuz.
- Bir sohbet ekranındayken, MENÜ tuşuna basın ve ardından **Sohbeti sonlandır** ögesine dokununuz.

Çevrimiçi durumunuzu ve resminizi deęiştirme



Çevrimiçi durumunuzu deęiştirme

1. GİRİŞ tuşuna basın, ardından  > **Sohbet'e** dokununuz.
2. Arkadaşlar listesinde, adınızın yanındaki çevrimiçi durum simgesine () dokununuz ve ardından menüde görünmesini istediğiniz durumu seçin.

Tablodaki standart durum ayarlarının yanı sıra, önceden girdiğiniz bir iletiyi de seçebilirsiniz. Veya bunları silip yeniden başlamak için **Özel iletileri sil'e** dokununuz.

Durumunuz ve iletiniz kişinin Arkadaşlar listesinde ve durumunuz veya durum iletinizin görüldüğü diğer yerlerde görünür.

Durum iletinizi deęiştirme

1. GİRİŞ tuşuna basın, ardından  > **Sohbet'e** dokununuz.
2. Arkadaşlar listesinde, çevrimiçi durum simgenizin solundaki metin kutusuna dokununuz ve durum iletinizi girin.
3. Ekran klavyesinde,  ögesine dokununuz.

Resminizi deęiřtirme

1. GİRİŞ tuşuna basın, ardından  > **Sohbet**'e dokununuz.
2. Arkadařlar listesinde, durum iletinizin solundaki resme dokununuz.
3. Bir albüm seçin ekranında, kullanmak istedięiniz resmin bulunduęu albüme dokununuz.
4. Kullanmak istedięiniz resme dokununuz.
5. Resmin kırılacak bölümünü seçmek için yeřil kutuyu sürükleyin ve **Kaydet**'e dokununuz.

Arkadařlar listenizi yönetme

Bir arkadaş ekleme

Google Hesabı olan herkesi birbirinizle sohbet edebilmek ve birbirinizin çevrimiçi durumunu görebilmek üzere Google Talk'ta arkadaşınız olmaya davet edebilirsiniz.

1. GİRİŞ tuşuna basın, ardından  > **Sohbet**'e dokununuz.
2. Arkadařlar listesinde, MENÜ tuşuna basın ve ardından **Arkadař ekle** öęesine dokununuz.
3. Eklemek istedięiniz arkadaşınızın Google Talk anlık mesajlaşma kimlięini veya Google e-posta adresini girin.

Arkadařlık davetini kabul etme

Bir kiři sizi Google Talk'ta arkadaş olmaya davet ettięinde, Durum çubuęunda bir bildirim görüntülenir ve davet Arkadařlar listenizde gösterilir.

1. GİRİŞ tuşuna basın, ardından  > **Sohbet**'e dokununuz.
2. Arkadařlar listesinde, **Sohbet daveti**'ne dokununuz.
3. Ařaęıdakilerden birini yapın:
 - Daveti kabul etmek için açılan menüde **Kabul et**'e dokununuz.
 - Gönderenle sohbet etmek ve çevrimiçi durumunuzu paylaşmak istemiyorsanız **İptal**'e dokununuz.

Arkadařlara gönderilen davetlerin listesini görüntüleme

1. GİRİŞ tuşuna basın, ardından  > **Sohbet**'e dokununuz.
2. Arkadařlar listesinde, MENÜ tuşuna basın ve ardından **Davetler** öęesine dokununuz. Google Talk arkadaři olma daveti gönderdięiniz tüm arkadaşlar, daveti kabul veya reddedene kadar listede görüntülenir.
3. Yanıt bekleyen bir davete dokununuz ve ardından **Kabul Et** veya **Reddet** öęesine dokununuz.

Tüm arkadaşları veya sadece en sık görüřtüęünüz arkadaşları görüntüleme

Varsayılan olarak, Kiřiler listenizde sadece sık sık sohbet ettięiniz - en popüler - arkadaşlarınız yer alır. Ancak bunun yerine tüm arkadaşlarınızı gösterebilirsiniz.

1. GİRİŞ tuşuna basın, ardından  > **Sohbet**'e dokununuz.
2. Arkadařlar listesinde, MENÜ tuşuna basın ve ardından **Tüm arkadaşlar** öęesine dokununuz. Tekrar sadece en sık görüřtüęünüz arkadaşlar görünümüne dönmek için, menüde **En popüler** öęesine dokununuz.

Bir arkadaşını popüler arkadaşlara ekleme

1. GİRİŞ tuşuna basın, ardından  > **Sohbet**'e dokununuz.
2. Arkadaşlar listesinde, bir arkadaşınızın adına dokunup basılı tutunuz.



Arkadaşını göremiyorsanız, MENÜ tuşuna basın ve ardından **Tüm arkadaşlar** öğesine dokununuz.

3. Seçenekler menüsünde **Arkadaşını her zaman göster** öğesine dokununuz.

Bir arkadaşını engelleme

Bir kişinin size ileti göndermesini engelleyebilirsiniz. Kişiyi engellendiğinde Kişiler listesinden de kaldırılır.

1. GİRİŞ tuşuna basın, ardından  > **Sohbet**'e dokununuz.
2. Kişiler listesinde, engellemek istediğiniz arkadaşınızın adına dokununuz ve basılı tutunuz.



Arkadaşını göremiyorsanız, MENÜ tuşuna basın ve ardından **Tüm arkadaşlar** öğesine dokununuz.

3. Seçenekler menüsünde **Arkadaşını her zaman göster** öğesine dokununuz. Arkadaşınız arkadaşlar listenizden kaldırılır ve engellenen arkadaşlar listesine eklenir.





Bir kişiyi üzerindeki engellemeyi kaldırmak için, Kişiler listesinde MENÜ tuşuna basın ve ardından **Engellenmiş** öğesine dokununuz. Engellenen arkadaşlar listesinde, engellemesini kaldırmak istediğiniz kişinin adına dokununuz ve ardından onaylamanızı istendiğinde **Tamam** öğesine dokununuz.

Google Talk ayarlarını değiştirme

Yeni Google Talk iletisi bildirimlerini ayarlama

Telefonunuzu yeni bir anlık mesaj aldığınızda ses çıkaracak, titreşecek veya durum çubuğunda bir bildirim görüntüleyecek biçimde ayarlayabilirsiniz.

1. GİRİŞ tuşuna basın, ardından  > **Sohbet**'e dokununuz.
2. Arkadaşlar listesinde, MENÜ tuşuna basın ve ardından **Diğer** > **Ayarlar** öğesine dokununuz.
3. Yeni bir anlık mesaj geldiğinde durum çubuğunda bir bildirim () almak için, **IM bildirimleri** onay kutusunu işaretleyin.
4. Aşağıdakileri yapın:
 - Yeni bir anlık mesaj geldiğinde kullanılacak zil sesini seçmek için **Zil sesi seç** öğesine dokununuz. Seçildiğinde, zil sesi kısa bir süreliğine çalar. Yeni bir Google Talk iletisi aldığınızda zil sesinin çalmasını istemiyorsanız, **Sessiz'i** seçin.
 - Yeni bir Google Talk iletisi aldığınızda telefonunuzun titreşmesini istiyorsanız, **Titreşim** onay kutusunu seçin.

Mobil göstergesini arkadaşlara gösterme veya gizleme

Arkadaşınızın Google Talk'ta sohbet etmek için ne tür bir cihaz kullandığını kontrol edebilirsiniz. Arkadaşlar listesinde, arkadaşınızın adının en sağ tarafında görüntülenen resmi kontrol edin.

1. GİRİŞ tuşuna basın, ardından  > Sohbet'e dokunun.
2. Arkadaşlar listesinde, MENÜ tuşuna basın ve ardından Diğer > Ayarlar ögesine dokunun.
3. Mobil göstergesi seçeneğini belirleyin.

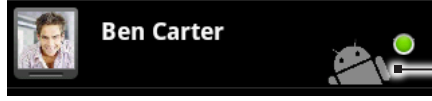

Arkadaşınızın bir Android telefon kullandığını gösterir.

Google Talk oturumunuzun otomatik açılıp açılmayacağını ayarlama

Telefonunuzu her açtığınızda Google Talk hesabınızda otomatik olarak oturum açabilirsiniz.

1. GİRİŞ tuşuna basın, ardından  > Sohbet'e dokunun.
2. Arkadaşlar listesinde, MENÜ tuşuna basın ve ardından Diğer > Ayarlar ögesine dokunun.
3. Otomatik olarak oturum aç onay kutusunu işaretleyin.

Eposta

Gmail/Google Mail'i kullanma

Gmail/Google Mail, Google'ın web tabanlı-e-posta hizmetidir. Gmail/Google Mail, telefonunuzu ilk kez kurduğunuzda yapılandırılmıştır. Eşitleme ayarlarınıza bağlı olarak, telefonunuzdaki Gmail/Google Mail, otomatik olarak web'deki Gmail/Google Mail hesaplarınızla eşitlenir. Eşitleme hakkında daha fazla bilgi için, Hesaplar ve eşitleme bölümündeki "Bir Google Hesabı ile Eşitleme" konusuna bakın.

Gmail/Google Mail gelen kutunuzu görüntüleme

Varsayılan Gmail/Google Mail görünümünüz Gelen Kutusu konuşmaları listesidir. Alınan tüm e-postalarınız Gelen kutunuza gelir.

Gmail/Google Mail, gönderdiğiniz her bir iletiyi aldığınız tüm yanıtlar ile birlikte gruplar. Bu konuşma listesi, yeni yanıtlar geldikçe büyür ve böylece iletilerinizi her zaman bir bağlam içinde görebilirsiniz. Yeni bir ileti geldiğinde/gönderdiğinizde ya da mevcut bir iletinin konusu değiştirildiğinde, yeni bir konuşma başlatılır.

1. GİRİŞ tuşuna basın ve ardından  > Gmail/Google Mail'e dokununuz.
2. Görüşme listesinde gezinmek için, parmağınızı ekran veya optik hareket topu üzerinde yukarı/aşağı kaydırınız.

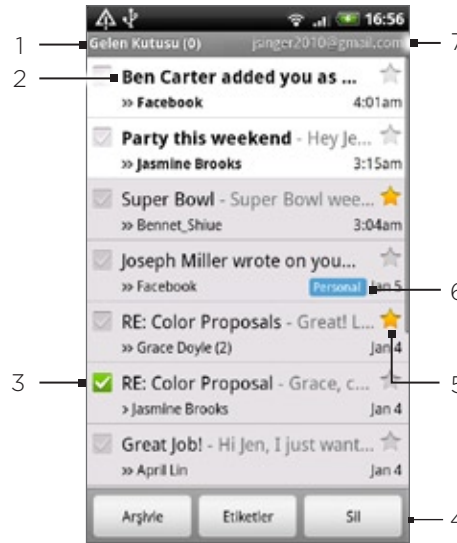

- 1 Okunmamış e-posta iletilerinin klasörü (veya etiketi) ve sayısı
- 2 Okunmamış iletiler, kalın harflerle görüntülenir.
- 3 Kontrol edilen e-posta. Bir eylem uygulamak için bir veya daha fazla e-posta seçin.
Not: Toplu işlemler özelliğinin etkinleştirilmesi gerekir.
- 4 Kontrol edilen e-posta(lar) için eylemler. Gelen kutusunda seçili bir öğe yoksa, bu bölüm görüntülenmeyecektir.
- 5 Yıldızlı ileti. Yıldız eklemek veya yıldızı kaldırmak için dokununuz. Daha fazla bilgi için bu bölümdeki "Başlatma" konusuna bakın.
- 6 İleti etiketi.
- 7 Görüntülemekte olduğunuz Google Hesabı. Farklı bir hesabı görüntülemek için, aşağıdaki "Farklı bir Google Hesabına Geçiş" konusunu inceleyin.

Farklı bir Google Hesabına geçiş

Telefonunuzda birden fazla Google Hesabı ayarladıysanız, Gmail/Google Mail'de hesaplarınız arasında geçiş yapabilirsiniz. Google Hesaplarını ayarlama hakkında daha fazla bilgi için, Hesaplar ve eşitleme bölümündeki "Bir Google Hesabı ile Eşitleme" konusuna bakın.

1. Gelen kutusunu görüntülerken, MENÜ tuşuna basın ve ardından **Hesaplar**'a dokunun.
2. Geçmek istediğiniz hesaba dokunun.

İletilerinizi okuma

Bildirim ayarlarınıza bağlı olarak, yeni bir e-posta iletisi aldığında telefonunuz bir zil sesi çalacak, titreşecek veya e-posta iletisini durum çubuğunda kısa bir süre görüntüleyecektir. Ayrıca yeni bir e-posta iletisinin geldiğini bildirmek için durum çubuğunun bildirimler alanında yeni e-posta simgesi  belirecektir. E-posta bildirim ayarları hakkında daha fazla bilgi için, bu bölümün ilerleyen kısımlarındaki "Gmail/Google Mail ayarlarını değiştirme" konusuna bakın.

E-posta otomatik eşitleme hakkında daha fazla bilgi için, bu bölümün ilerleyen kısımlarındaki "Gmail/Google Mail eşitleme ayarlarını değiştirme" konusuna bakın.



Gelen kutunuzu elle yenilemek için, MENÜ tuşuna basın ve ardından **Yenile**'ye dokunun.

1. Aşağıdaki talimatlardan birini gerçekleştirin:
 - Yeni ileti bildirimi aldığınızda, durum çubuğuna dokunup parmağınızı basılı tutarak ve ardından parmağınızı ekranda aşağı doğru kaydırarak Bildirimler panelini açın. Görüntülemek için yeni e-postaya dokunun.
 - Gelen kutusunda, görüntülemek için okunmamış e-postaya veya okunmamış e-postayı içeren konuşmaya dokunun.
2. Görüşmedeki mesajlar içinde gezinmek için, parmağınızı ekran veya optik hareket topu üzerinde yukarı/aşağı kaydırın.

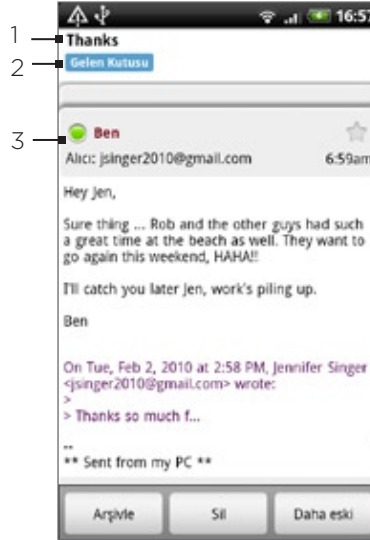

-
- 1 İleti konusu.
 - 2 İleti etiketi.
 - 3 Çevrimiçi durum. Kişinin bir Google Talk arkadaşı olduğu durumlarda ve Google Talk'ta oturum açtığınız zaman görüntülenir.
-

3. E-posta iletisini veya konuşmasını yönetmek için, aşağıdakilerden birini yapın:

- Konuşmanın Gelen Kutunuzdan kalkması ancak yine Google Hesabınızda saklanması için, **Arşivle**'ye dokunun.



Arşive kaydedilen iletelerinizi görüntülemek için, Gelen kutusunda, MENÜ tuşuna basın ve ardından **Etiketleri görüntüle > Tüm Postalar**'a dokunun.

- Konuşmayı Google Hesabınızdan silmek için **Sil**'e dokunun. Konuşmayı kazayla silerseniz, silme işlemini geri almak için ekranın üzerindeki sarı çubukta bulunan **Geri Al**'a dokunabilirsiniz.
- Gelen Kutunuzdaki bir önceki konuşmayı görmek için, **Daha eski**'ye dokunun.
- Daha fazla seçenek görmek için MENÜ tuşuna basın.

E-posta iletisine yanıt verme veya iletiyi başkalarına iletme

1. İleti dizisinde, konuşmanın sonuna gidin.
2. Yanıtla, Tümünü yanıtla veya İlet öğelerine dokunun.

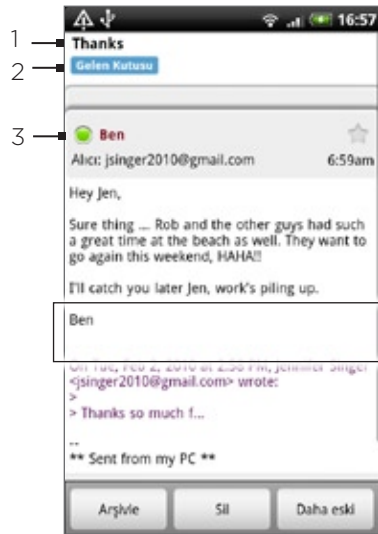

3. Aşağıdaki talimatlardan birini gerçekleştirin:

- **Yanıtla** veya **Tümünü yanıtla** seçeneğini işaretlediyseniz, yanıt iletinizi girin.
- **İlet** seçeneğini işaretlediyseniz, iletinin alıcısını belirtin.

4. Gönder sekmesine dokunun.

Bir konuşmayı susturma

Eğer artık önemli olmayan uzun bir mesaj konuşmasına dahil olduysanız, konuşmayı "sessiz" hale getirerek ileride gelecek tüm mesajları Gelen Kutunuzun dışında tutabilirsiniz.

İleti dizisini görüntülerken, MENÜ tuşuna basın ve **Daha Fazla Seçenek > Sessiz**'e dokunun.

Bir konuşmanın spam olduğunu bildirme

Gmail/Google Mail webmail hizmeti, spam iletilerin (istenmeyen ve beklenmeyen "gereksiz" ileti) Gelen Kutunuza ulaşmasını engellemek için çok fazla çaba harcar. Ancak yine de spam yolunu bulup gelebilirse, konuşmayı spam olarak bildirerek hizmetin geliştirilmesine katkıda bulunabilirsiniz.

İleti dizisini görüntülerken, MENÜ tuşuna basın ve **Daha Fazla Seçenek > Spam olarak bildir**'e dokunun.

İleti Gönderme

1. GİRİŞ tuşuna basın ve ardından  > Gmail/Google Mail'e dokunun.
2. Gelen kutusunda MENÜ tuşuna basın ve ardından **Oluştur** ögesine dokunun.
3. Alıcı alanına mesajın alıcısının e-posta adresini girin. E-postayı birden fazla alıcıya gönderiyorsanız, e-posta adreslerini virgül ile birbirinden ayırın. İletinize istediğiniz kadar alıcı ekleyebilirsiniz.
E-posta adreslerini girerken, kişiler listenizdeki eşleşen adresler görüntülenir. Bir adresi doğrudan eklemek için eşleşmeye dokunun.



Başka alıcılara e-postanın karbon kopyasını (Cc) veya kör karbon kopyasını (Bcc) göndermek istiyorsanız, MENÜ tuşuna basın ve **Cc/Bcc Ekle**'ye dokunun.

4. E-posta konusunu girin ve ardından e-postanızı oluşturun.
5. Bir resim eklemek istiyorsanız, MENÜ tuşuna basın ve ardından **Ekle** ögesine dokunun. Eklemek istediğiniz resme gidin ve dokunun.



- | | |
|---|-----------------------------|
| 1 | Alıcı. |
| 2 | Konu. |
| 3 | Ek. |
| 4 | İletinizi buraya girin. |
| 5 | Eki kaldırmak için dokunun. |

5. İletinizi oluşturduktan sonra, **Gönder**'e dokunun.



İletiyi oluştururken, iletiyi taslak olarak kaydetmek için, **Taslak olarak kaydet** ögesine dokunun veya GERİ düğmesine basın. Taslak e-posta iletilerinizi görüntülemek için, Gelen Kutusundayken MENÜ tuşuna basın ve ardından **Etiketleri Görüntüle > Taslaklar**'a dokunun.

İletilerinize imza ekleme

Gönderdiğiniz e-posta iletilerinize imza ekleyebilirsiniz.

1. Gelen kutusunda MENÜ tuşuna basın ve ardından **Ayarlar > İmza** ögesine dokunun.
2. İmzanızı metin kutusuna girin ve ardından **Tamam** ögesine dokunun.



Birden çok metin satırından oluşan bir imza oluşturabilirsiniz. Her metin satırının sonunda, başka bir satır oluşturmak için ekran klavyesinde  simgesine dokunun.

Gönderilen iletilerinizi görüntüleme

Gelen kutusunda MENÜ tuşuna basın ve ardından **Etiketleri görüntüle > Gönderilenler** ögesine dokunun.

Konuşmaları ve iletileri yönetme

İletileri arama

İçeriğinde, konusunda, etiketinde, vb. alanları içinde bir veya daha fazla kelimeyi içeren iletileri arayabilirsiniz. İletilerinizi aradığınızda, sadece telefonunuzla eşitledikleriniz değil, web üzerindeki Gmail/Google Mail hesabınızdaki iletiler de (Çöp Kutusu veya Spam olarak işaretledikleriniz hariç) dahil edilir.

1. Gelen kutusunda, ARA düğmesine basın.
2. Aranacak kelimeyi veya kelimeleri girin.
3.  düğmesine veya ekran klavyesindeki Enter tuşuna dokunun.

Bir konuşma listesi açılır ve aradığınız kelimeleri içeren iletilerin bulunduğu tüm konuşmalar listelenir. Aradığınız kelimeler başlık çubuğunda gösterilir. Bu listedeki konuşmalar üzerinde, aynı Gelen Kutunuzdaki veya farklı bir konuşma listesindeki konuşmalar gibi çalışabilirsiniz.

Bir iletiyi yıldızlı olarak işaretleme

Önemli bir iletiyi daha sonra kolayca bulabilmek için yıldızlı olarak işaretlebilirsiniz. Yıldızlı iletiler içeren konuşmalar Gelen Kutunuzda ve diğer konuşma listelerinizde bir yıldız işaretiyle gösterilir. Sadece yıldızlı iletiler içeren görüşmeleri görüntülemek için, bu bölümdeki "Konuşmaları etiketine göre görüntüleme" konusuna bakın.

Aşağıdakilerden birini yapın:

- Bir iletiyi okurken, başlığındaki yıldızla dokunun.
- Bir konuşmayı görüntülerken, konuşmadaki en yeni iletiyi başlatmak için yıldızına dokunun.

Bir iletinin yıldız işaretini kaldırmak için, yıldızla tekrar dokunun. Ayrıca bir konuşmadaki tüm iletilerin yıldızını kaldırmak için bir konuşma listesinin yıldızına da dokunabilirsiniz.

Bir konuşmayı etiketleme

Konuşmaları etiketleyerek düzenleyebilirsiniz. Gmail/Google Mail'de bazı ön ayarlı etiketler bulunur ve siz de Gmail/Google Mail'i web üzerinde kullanarak kendi etiketlerinizi ekleyebilirsiniz.

1. Bir konuşmadaki iletileri görüntülerken, MENÜ tuşuna basın ve **Etiketleri değiştir'e** dokunun.
2. Konuşmaya atamak istediğiniz etiketleri seçin ve **Tamam** ögesine dokunun.

Konuşmaları etiketlerine göre görüntüleme

Aynı etikete sahip konuşmaların bir listesini görüntüleyebilirsiniz.

1. Gelen Kutunuzu veya farklı bir konuşma listesini görüntülerken, MENÜ tuşuna basın ve **Etiketleri görüntüle'**ye dokunun.
2. Bir etiketi taşıyan konuşmaların listesini görüntülemek için, bir etikete dokunun.

Konuşma listesi Gelen Kutunuza benzer, ancak başlık çubuğunda "Gelen Kutusu" yerine etiket yazar. Etiketli konuşma listeleri üzerinde Gelen Kutunuzla aynı şekilde çalışabilirsiniz.

Gmail/Google Mail eşitleme ayarlarını değiştirme

1. GİRİŞ tuşuna basın ve ardından  > Gmail/Google Mail'e dokunun.
2. MENÜ tuşuna basın ve ardından Ayarlar > Etiketler'e dokunun.
3. Eşitlenecek gün sayısını ayarlamak için, Eşitlenecek gün sayısı'na dokunun.
4. Belirli bir etiket için eşitlemeyi ayarlamak için, eşitlemek istediğiniz etikete dokunun. Varsayılan sayıda günü eşitlemeyi seçebilir veya etiketli iletilerin tümünü eşitleyebilir veya hiçbirini eşitlemeyebilirsiniz.

Konuşmalarla toplu olarak çalışma

Gelen Kutunuzdaki veya farklı bir etiketli konuşma listesindeki bir dizi konuşmayı toplu olarak arşivleyebilir, etiketleyebilir, silebilir veya farklı işlemler uygulayabilirsiniz.

1. Gelen Kutusunda veya farklı bir konuşma listesinde, toplu olarak çalışmak istediğiniz konuşmaların onay kutularını işaretleyin. Bir onay kutusunu işaretlediğinizde, ekranın altında Arşivle, Etiketler ve Sil düğmeleri görüntülenir.

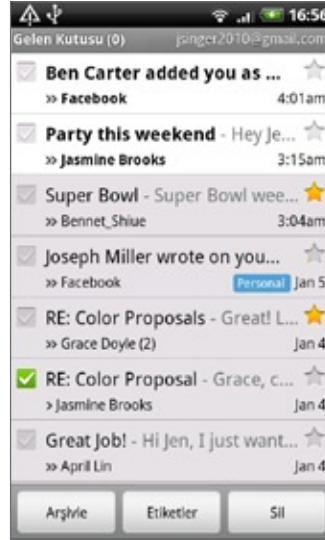

2. Arşivle, Etiketler veya Sil düğmesine basarak konuşmalar üzerinde bu işlemlerden birini uygulayabilir veya daha fazla seçenek için MENÜ tuşuna basabilirsiniz.

Gmail/Google Mail ayarlarını değiştirme

1. GİRİŞ tuşuna basın ve ardından  > Gmail/Google Mail'e dokunun.
2. Gelen kutusunda MENÜ tuşuna basın ve ardından Ayarlar öğesine dokunun.
3. Aşağıdaki seçenekleri belirleyin:
 - **İmza.** E-postalarınızın sonuna eklenecek bir imza girmek için dokunun.
 - **Silme işlemini onayla.** Bir konuşmayı silerken onay kutusu görüntülenmesini istiyorsanız, bu onay kutusunu seçin.
 - **Toplu işlemler.** Seçili olduğunda, her konuşmanın soluna, toplu konuşmalar arasına ekleyebilmeniz için bir onay kutusu eklenir. Yukarıdaki "Konuşmalarla toplu olarak çalışma" konusunu inceleyin.
 - **Arama geçmişini temizle.** Yaptığınız aramaları kaldırın.
 - **Etiketler.** Eşitlemek istediğiniz Gmail/Google Mail etiketlerini ve kaç gün için eşitleneceğini seçmek için dokunun.



- **E-posta bildirimleri.** Yeni bir e-posta aldığınızda durum çubuğunun üzerinde bir bildirim simgesinin görüntülenmesini istiyorsanız bu onay kutusunu seçin.
- Yeni bir e-posta iletisi geldiğinde telefonunuzun bir bildirim sesi çalmasını istiyorsanız, **Zil sesi seç'e** dokunun. Zil sesi menüsünde, yeni e-posta iletilerine özgü bir zil sesi seçin. Seçildiğinde, zil sesi kısa bir süreliğine çalar. Yeni bir e-posta iletisi aldığınızda zil sesinin çalmasını istemiyorsanız, **Sessiz** ögesine dokunun. Zil sesi seçiminizi onaylamak için, **Tamam'a** dokunun.
- Yeni bir e-posta iletisi aldığınızda telefonunuzun titreşmesini istiyorsanız, **Titreşim** seçeneğini işaretleyin.

Posta

E-posta uygulaması POP3 veya IMAP kullanarak webmail veya farklı hesaplarınızdan e-posta gönderip almanızı sağlar.

Ayrıca Exchange ActiveSync e-postanıza ve telefonunuzun diğer özelliklerine de ulaşmanızı sağlar. Bu konuda bilgi için, bu bölümdeki “Exchange ActiveSync e-posta” konusuna bakın.

POP3/IMAP e-posta hesabı ekleme

1. GİRİŞ tuşuna basın, ardından  > E-posta'ya dokunun.
2. Aşağıdakilerden birini yapın:
 - E-posta uygulamasına ilk defa e-posta hesabı ekliyorsanız, **Bir e-posta sağlayıcı seçin** ekranında **Diğer (POP3/IMAP)**'e dokunun.
 - Daha önce E-posta uygulamasına bir e-posta hesabı eklediyseniz, sağ üst köşedeki  simgesine ve **Yeni Hesap'a** dokunun. **Bir posta e-sağlayıcı seçin** ekranı görüntülenirse, **Diğer (POP3/IMAP)**'e dokunun.
3. E-posta hesabı için **E-posta adresi**'ni ve **Parola**'yı girin ve ardından **İleri** ögesine dokunun. Kurmak istediğiniz hesap türü telefonun veritabanında yoksa, daha fazla ayrıntı girmeniz istenecektir.
4. **Hesap adı**'ni ve **Adınız**'ı girin ve ardından **Kurulumu sonlandır** ögesine dokunun.

E-posta gelen kutunuzu görüntüleme

1. GİRİŞ tuşuna basın, ardından  > E-posta'ya dokunun.
2. Gelen kutusunu filtrelemek için, ekranın alt bölümündeki bir sekmeye dokunun.



- 1 Farklı bir e-posta hesabını görüntülemek veya yeni e-posta hesabı eklemek için dokunun.
- 2 Filtre sekmeleri. Ayrıntılı bilgi için “Gelen kutusu filtre sekmeleri” başlığına bakın.
- 3 İşaretli (sadece Exchange ActiveSync)
- 4 Toplantı davetleri (sadece Exchange ActiveSync)
- 5 Okunmamış e-posta iletisi sayısı.

Gelen kutusu filtre sekmeleri



Alınan

E-posta mesajlarını tekil öğeler olarak görüntüler.



Konuşmalar

İletileri konu satırına göre gruplandırarak konuşmalar halinde görüntüler. E-posta konuşmasını görüntülemek için, listedeki bir konuya dokununuz.



VIP grup

VIP grubunuzdaki kişilerden gelen iletileri listeler. Bu sekmeden VIP grubuna kişi eklemek için, **Gruba kişi ekle** ögesine dokununuz, eklemek istediğiniz kişileri seçin ve ardından **Kaydet**'e dokununuz. Kişi grupları hakkında daha fazla bilgi için Kişiler bölümündeki "Kişi grupları" başlığına bakınız.



Okunmayanlar

Okunmamış iletileri görüntüler.



İşaretli (sadece Exchange ActiveSync)

Bayrak atanmış tüm iletileri görüntüler.



Toplantı davetleri (sadece Exchange ActiveSync)

Henüz kabul veya reddetmediğiniz toplantı davetlerini görüntüler.



Ekler

Eki olan tüm iletileri görüntüler.

E-posta hesabı yenileme

Otomatik eşitleme ayarlarınız ne olursa olsun, istediğiniz zaman gönderilen ve alınan iletilerinizi elle de eşitleyebilirsiniz.

Eşitlemek istediğiniz hesaptayken, **MENÜ** tuşuna basın ve ardından **Yenile**'ye dokununuz.

E-posta iletilerini sıralama

1. E-posta hesabının Gelen kutusunda **MENÜ** tuşuna basın ve ardından **Sırala**'ya dokununuz.
2. E-posta hesaplarını alınan tarihe, önceliğe, konuya, göndericiye veya boyuta göre sıralamak için, ilgili seçeneği kullanınız.

E-posta iletisi silme

1. E-posta hesabı Gelen Kutusunda, silmek istediğiniz iletiye dokununuz ve basılı tutunuz.
2. Seçenekler menüsünde **Sil** ögesine dokununuz.

Çoklu e-posta iletisi silme

1. E-posta hesabının gelen kutusunda **MENÜ** tuşuna basın ve ardından **Sil**'e dokununuz.
2. Silmek istediğiniz iletileri seçin ve ardından **Sil** ögesine dokununuz.

Exchange ActiveSync e-postası

Telefonunuzu iş Exchange ActiveSync hesabınızla eşitlerseniz, bir POP3/IMAP hesabıyla yaptığınız kolaylıkta e-posta okuyabilir, yönetebilir ve gönderebilirsiniz. Ayrıca, bazı güçlü Exchange özelliklerine de erişebilirsiniz.

Exchange ActiveSync hesabını ayarlama hakkında bilgi için, Hesaplar ve eşitleme bölümündeki “Bir Microsoft Exchange ActiveSync Hesabı ile Eşitleme” konusuna bakın.

Ofis dışında durumunu ayarlama

Ofis Dışında durumunuzu ve otomatik yanıt iletisini doğrudan telefonunuzdan ayarlayabilirsiniz.

1. GİRİŞ tuşuna basın, ardından  > E-posta'ya dokunun.
2. Exchange ActiveSync hesabına geçin.
3. MENÜ tuşuna basın ve ardından Diğer > Ofis dışında ögesine dokunun.
4. Şimdi'nin altındaki alana dokunun ve Ofis Dışında ögesini seçin.
5. Ofis dışında olacağınız tarih ve saatleri seçin.
6. Otomatik yanıt iletisini girin.
7. Kaydet ögesine dokunun.

Toplantı isteği gönderme

1. GİRİŞ tuşuna basın, ardından  > E-posta'ya dokunun.
2. Exchange ActiveSync hesabına geçin.
3. MENÜ tuşuna basın ve ardından Diğer > Yeni toplantı davetiyesi ögesine dokunun.
4. Toplantı ayrıntılarını girip Gönder ögesine dokunun.



E-posta iletisi önceliğini ayarlama

Exchange ActiveSync hesabınızla gönderdiğiniz bir e-posta iletisinin önceliğini ayarlayabilirsiniz.

1. İletiyi yazarken, MENÜ tuşuna basın.
2. Öncelik'e dokunun.
3. İletin önceliğini belirleyin.

Yüksek veya Düşük öncelik belirlediyseniz, öncelik iletinin konu satırının altında görünür.

E-posta iletisi oluřturma ve gnderme

1. GİRİŐ tuőuna basın, ardından  > E-posta'ya dokunun.
2. E-posta hesabının gelen kutusunda MENÜ tuőuna basın ve ardından **Oluőtur** gesine dokunun.
3. Bir ya da daha fazla alıcı girin. Őunları yapabilirsiniz:
 - Kime alanına e-posta adreslerini dođrudan girebilirsiniz. E-postayı birden fazla alıcıya gnderiyorsanız, e-posta adreslerini virglle ayırın. E-posta adreslerini girerken, kiőiler listenizdeki eőleŐen adresler grntlenir. Bir adresi dođrudan eklemek iin eőleŐmeye dokunun.
 -  simgesine dokunabilir ve ardından mesajı gndermek istediđiniz kiőileri seebilirsiniz. Ayrıca kiŐi gruplarını da alıcı olarak seebilir veya telefonunuzda bir Exchange ActiveSync hesabı ayarladıysanız Őirket dizininden kiŐi ekleyebilirsiniz. Tm ileti alıcılarını setikten sonra, **Bitti'**ye dokunun.



BaŐka alıcılara e-postanın karbon kopyasını (Cc) veya kr karbon kopyasını (Bcc) gndermek istiyorsanız, MENÜ tuőuna basın ve **Cc/Bcc Gster'**e dokunun.



4. E-posta konusunu girin ve ardından mesajınızı oluőturun.
5. Bir ek eklemek iin, MENÜ tuőuna basın, **Dosya ekle'**ye dokunun ve Őu seeneklerden birini sein:
 - **Resim.** Bir fotođraf ekip eklemek iin **Kamera'**ya veya bellek kartınızdan bir fotođraf eklemek iin, **Resimler'**e dokunun.
 - **Video.** Bir video ekip eklemek iin **Video kamera'**ya veya bellek kartınızdan bir video eklemek iin, **Videolar'a** dokunun.
 - **Ses.** Bir ses kaydı oluőturup eklemek iin **Ses kaydedici'**ye veya bellek kartınızdan bir ses eklemek iin, **Mzik ve sesler'**e dokunun.
 - **Konum.** Konum bilgisini ekleyebilirsiniz. Mevcut konumunuzu (GPS'nin aık olmasını gerektirir), Footprints'te kayıtlı bir konumu veya haritadan setiđiniz bir konumu gnderin. GPS, maps ve Footprints hakkında daha fazla bilgi iin, Haritalar ve konum blmne bakın.
 - **Belge.** Bir PDF dosyası veya metin dosyası ya da alıŐma sayfası gibi bir Office belgesi ekleyin.
6. İletiyi hemen gndermek iin **Gnder'**e veya daha sonra gndermek isterseniz **Taslaklara kaydet'**e dokunun.



Bir taslak e-posta amak iin, e-posta hesabı Gelen Kutusundayken MENÜ tuőuna basın ve ardından **Klasrler > Taslaklar'a** dokunun.

E-posta iletisini görüntüleme ve yanıtlama

1. GİRİŞ tuşuna basın, ardından  > E-posta'ya dokunun.
2. E-posta hesabının Gelen Kutusunda, görüntülemek istediğiniz e-postaya dokunun.
3. E-postayı yanıtlamak için **Yanıtla** veya **Tümünü yanıtla** öğesine dokunun.

Bir Exchange ActiveSync hesabı için, bir e-postayı işaretleyebilirsiniz. Bir e-postayı işaretlemek için, e-postayı görüntülerken, ekranın sağ alt köşesindeki beyaz bayrak simgesine  dokunun. İletiyi işaretlediğinizde, bayrağın rengi kırmızıya  dönüşür.



Bir e-posta iletisindeki metni kopyalayabilir, arayabilir, tercüme edebilir veya paylaşabilirsiniz. Bunu nasıl yapacağınızla ilgili bilgi için, İnternet bölümündeki "Metin kopyalama, bilgi arama ve paylaşma" konusuna bakın.

E-posta hesabı ayarlarını düzenleme

1. GİRİŞ tuşuna basın, ardından  > E-posta'ya dokunun.
2. Düzenlemek istediğiniz e-posta hesabına geçin.
3. MENÜ tuşuna basın ve ardından **Diğer** > **Ayarlar** öğesine dokunun.
4. Aşağıdaki ayarlardan tercihinizi yapın:

Hesap ayarları

Ad, e-posta adresi, parola ve açıklama gibi e-posta hesabı ayarlarını değiştirin.

Genel ayarlar

E-postaları okurken kullanacağınız yazı boyutunu belirleyin; imzayı etkinleştirin, devre dışı bırakın veya belirleyin, hesabı varsayılan e-posta hesabı olarak belirleyin ve e-posta eklerini nereye kaydedeceğinizi belirleyin.

Gönder ve al

Alınacak maksimum e-posta dosyası boyutunu, yeni e-postaların kontrol edilme sıklığını ve kaç e-postanın kontrol edileceğini belirleyin. Ayrıca e-postaları kendinize bcc olarak göndermeyi seçebilirsiniz.

Uyarı ayarları

E-posta bildirim ayarlarını belirleyin.

Hesabı sil

E-posta hesabını silmek için dokunun.

5. Yaptığınız değişiklikleri kaydetmek için GERİ tuşuna basın.

Bir E-posta hesabını silme

1. GİRİŞ tuşuna basın, ardından  > E-posta'ya dokunun.
2. Silmek istediğiniz e-posta hesabına geçin.
3. MENÜ tuşuna basın ve ardından **Diğer** > **Ayarlar** > **Hesabı sil**'e dokunun.

E-posta parçacığı ekleme

Posta parçacığı, POP3/IMAP veya Exchange ActiveSync e-postalarını Giriş ekranında görüntülenize olanak sağlar. Parçacıkların nasıl ekleneceğini öğrenmek için, Kişiselleştirme bölümündeki "Giriş ekranınıza parçacık ekleme" kısmına bakın.

Takvim

Takvim Hakkında

Etkinlikler, toplantılar ve randevular oluşturmak ve bunları yönetmek için telefonunuzun Takvim'ini kullanın. Telefonunuzu ayrıca şu takvimlerle eşitlenecek şekilde de ayarlayabilirsiniz:

- Telefonunuzun Takvimini çevrimiçi olarak Google Takvim ile eşitlemek için Google Hesabınızda oturum açın. Henüz Google Hesabınızda oturum açmadıysanız, nasıl oturum açacağınıza öğrenmek için Hesaplar ve eşitleme bölümünü inceleyin.



Google Takvim'de sadece Web üzerinde birden fazla takvim oluşturabilirsiniz. Bunları Web üzerinde Google Takvim'de oluşturduktan sonra, telefonunuzdaki Takvim uygulamasında görebilirsiniz. Birden fazla Google Takvimi oluşturma ve yönetme hakkında daha fazla bilgi için, Google web sitesini ziyaret edin: <http://calendar.google.com>.

- Bilgisayarınızda Microsoft Outlook kullanıyorsanız, Outlook Takviminizi telefonunuzdaki Takvim ile eşitlemek için HTC Sync'i bilgisayarınıza kurabilirsiniz. Ayrıntılar için "HTC Sync'i Kullanma" konusuna bakın.
- Eğer bir Microsoft Exchange ActiveSync hesabınız varsa ve telefonunuza eklediyseniz, telefonunuzun Takvimini Microsoft Exchange ActiveSync takvimi etkinliklerinizle de eşitleyebilirsiniz. Detaylar için E-posta ve Hesaplar ve eşitleme bölümlerine bakın.

Bir takvim etkinliği oluşturma

Sadece telefonunuzda görünen etkinlikler ve Google Takviminizle, bilgisayarınızdaki Outlook Takvimle veya Exchange ActiveSync takviminizle eşitlenen etkinlikler oluşturabilirsiniz.

1. GİRİŞ'e basın,  öğesine ve **Takvim**'e dokunun.
2. Herhangi bir Takvim görünümünde, MENÜ tuşuna basın **Yeni etkinlik**'e dokunun.



Ay veya Ajanda görünümündeyseniz, yeni bir etkinlik için ekranın sağ alt bölümünde bulunan  öğesine de dokunabilirsiniz.

3. Birden fazla takviminiz varsa, etkinliği eklemek için bir takvim seçin:
 - Sadece telefonunuzda görüntülenecek bir etkinlik oluşturmak için, **Takvimim**'i seçin.
 - Bir Google Takvim etkinliği oluşturmak için Google Hesabınızı seçin. Web üzerinde birden fazla Google Takviminiz varsa, etkinliğinizi eklemek için birini seçin.
 - Bilgisayarınızla eşitlenecek bir Outlook Takvim etkinliği oluşturmak için **PC Sync**'i seçin.
 - Bir Exchange ActiveSync takvim etkinliği oluşturmak için **Exchange**'i seçin.
4. Etkinlik için bir ad girin.
5. Etkinliğin tarih ve saatini belirlemek için, şunlardan birini uygulayın:
 - Etkinlik için bir zaman dilimi varsa, **Başlangıç** ve **Bitiş** tuşlarına dokunarak başlangıç ve bitiş tarihini ve saatini ayarlayın.
 - Doğum günü ya da tüm gün etkinliği gibi özel bir durumsa **Başlangıç** ve **Bitiş** tarihini ayarlayın ve ardından **Tüm gün** onay kutusunu işaretleyin.
6. Etkinliğin yerini ve açıklamasını girin.

7. Hatırlatma zamanını ayarlayın.



Bir Google Takvim etkinliğinde farklı bir hatırlatma zamanı da ekleyebilirsiniz. MENÜ tuşuna basın ve ardından **Hatırlatma ekle'**ye dokunun.

8. Etkinlik düzenli olarak tekrar ediyorsa, **Tekrar** kutusuna dokunun ve etkinliğin ne sıklıkla gerçekleştiğini seçin.
9. Ekranı aşağı doğru kaydırın ve ardından **Ekle'**ye dokunun.

Etkinliğinize misafir davet etme (sadece Google Hesabı)

Etkinliğinize misafir davet etmek isterseniz, etkinliği oluşturup Google Takviminize eklemeniz gerekir. Google Hesabınız kullanılarak misafirlerinize bir davet e-postası gönderilecektir.

1. Takvimi açın ve yeni bir etkinlik oluşturun. **Takvim** alanına dokunun ve Google Hesabınızı (veya diğer Google Takvimlerinizden birisini) seçin. Adımlar için, "Bir takvim etkinliği oluşturma" konusunu inceleyin.
2. Etkinlikle ilgili tarih ve saat, yer gibi detayları ve diğer bilgileri girin.
3. **Misafirler** alanına, etkinliğe davet etmek istediğiniz herkesin e-posta adresini girin. Birden fazla adres girerseniz, aralarına virgül (,) koyarak ayırın.

Davet gönderdiğiniz kişiler de Google Takvim kullanıyorsa, davet bu kişilerin hem Takvimine işlenecek hem de e-posta olarak gönderilecektir.

4. Etkinliği Google Takviminize eklemek için **Ekle'**ye dokunun.

Takvimi kullanarak toplantı isteği gönderme (sadece Exchange ActiveSync)

Eğer telefonunuzda bir Exchange ActiveSync hesabınız varsa, bir toplantı randevusu oluşturup toplantınıza davet etmek istediğiniz kişilere toplantı isteği e-postası göndermek için Takvimi kullanabilirsiniz.

1. Takvimi açın ve yeni bir etkinlik oluşturun. **Takvim** alanına dokunun ve **Exchange'**i seçin. Adımlar için, "Bir takvim etkinliği oluşturma" konusunu inceleyin.
2. Toplantıyla ilgili tarih ve saat, yer gibi detayları ve diğer bilgileri girin.
3. MENÜ tuşuna basın ve ardından **Toplantı Daveti'**ne dokunun.
4.  öğesine dokunun ve kişileriniz arasından veya Şirket Dizini'nden katılımcıları seçin.
5. Mesajınızı girin ve **Gönder'**e dokunun.
6. Toplantı randevusunu Exchange ActiveSync Takviminize eklemek için **Ekle'**ye dokunun.

Takvim görünümünü değiştirme



Takvim'i açtığınızda, varsayılan olarak Ay görünümünde görüntülenir. Takvim'i ayrıca Ajanda, Gün veya Hafta görünümünde de görüntüleyebilirsiniz. Takvim görünümüleri arasında geçiş yapmak için, MENÜ tuşuna basın ve ardından istediğiniz görünüm türünü seçin.

Ay görünümü

Ay görünümünde, etkinlik olan günler üzerinde işaretler görünecektir.



Ay görünümündeyken:

- Ajanda görünümüne geçmek için ekranın sol alt kısmındaki  simgesine dokununuz. Yeni bir etkinlik oluşturmak için sağ alt kısımdaki  simgesine dokununuz.
- Bir günün etkinliklerini görüntülemek için ilgili güne dokununuz.
- Bir güne dokunup basılı tuttuğunuzda, bir etkinlik oluşturabileceğiniz veya Gün veya Ajanda görünümüne geçebileceğiniz bir seçenekler menüsü açılır.
- Önceki veya sonraki ayları görüntülemek için parmağınızı yukarı veya aşağı kaydırınız.

Gün ve Ajanda görünümüleri

Gün görünümünde, bir günün etkinliklerinin listesi ve aynı zamanda ekranın altında hava durumu bilgileri görüntülenir. Ajanda görünümünde, tüm etkinliklerinizin listesi kronolojik sırayla gösterilir.

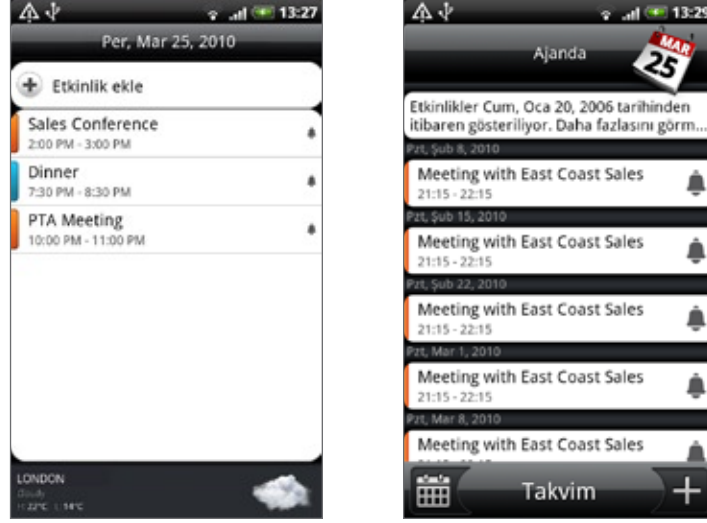

Etkinliklerin sol tarafındaki renkli çubuklar, etkinliğin dahil olduğu takvim türünü gösterir. Hangi rengin hangi türü gösterdiğini öğrenmek için, MENÜ tuşuna basın ve ardından **Diğer > Takvimler'e** dokunun.

Gün görünümündeyken, önceki veya sonraki günleri görmek için parmağınızı ekranda sola veya sağa kaydırın.



- Gün görünümünde, hava durumu bilgileri, sadece etkinlik Hava Durumu uygulamasının beş günlük tahmini içindeyse gösterilir.
- Hava durumu bilgileri, Gün görünümünü saat listesi olarak görüntülenmeye ayarladığınızda Gün görünümünde gösterilmez. Ayrıntılar için "Takvim Ayarlarını Değiştirme" konusuna bakın.

Hafta görünümü

Hafta görünümünde, bir haftanın etkinliklerinin çizelgesi görüntülenir.



Hafta görünümündeyken:

- Bir zaman diliminde yeni bir etkinlik oluşturmak için zaman dilimine dokunup basılı tutabilirsiniz.
- Ayrıntılarını görüntülemek için bir etkinliğe dokununuz.
- Önceki veya sonraki haftaları görüntülemek için parmağınızı sola veya sağa kaydırın.



Yoğun bir Hafta görünümünde, bir etkinliği optik hareket topunu kullanarak seçmeniz daha kolay olabilir. Ardından seçtiğiniz etkinliğin detaylarını görüntülemek için optik hareket topuna basın.

Bir etkinliđi görüntüleme, düzenleme ve silme

Oluşturduğunuz etkinlikleri görüntüleyebilir, düzenleyebilir veya silebilirsiniz. Ayrıca başkalarının size gönderdiği etkinlik davetlerini de görüntüleyebilirsiniz.

Bir etkinliđi görüntüleme ve düzenleme

1. GİRİŞ'e basın,  öđesine ve **Takvim**'e dokunun.
2. Ay görünümündeyken, etkinlik gününe dokunun ve açmak için etkinliğe dokunun. Etkinlik ayrıntıları ekranı açılır ve etkinlik özeti görüntülenir.
3. Etkinlik özeti görüntülerken, şunları yapabilirsiniz:
 - Haritalar üzerinde etkinlik konumunu bulabilirsiniz.
 - Bu bir Google Takvim veya Exchange ActiveSync takvim etkinliğiyse, etkinlik katılımcılarını kontrol edebilirsiniz.
 - Hatırlatma zamanını deđiştirebilirsiniz.
 - Bu bir Google Takvim etkinliğiyse, katılacağınızı veya katılmayacağınızı bildirebilirsiniz.
 - Etkinlik ayrıntıları ekranında yaptığınız deđişiklikleri kaydetmek için GERİ düğmesine basın.
4. Etkinlik hakkında daha fazla ayrıntı düzenlemek için, Etkinlik ayrıntıları ekranındayken MENÜ tuşuna basın ve **Etkinliđi düzenle**'ye dokunun.
5. Etkinlikte deđişikliklerinizi yapın.
6. Düzenlemeniz bittiğinde, ekranın aşıđısına gidin ve **Kaydet**'e dokunun.

Bir etkinliđi silme

Bir etkinliđi silmenin birkaç yolu vardır.

- Etkinlik ayrıntıları ekranında bir etkinliđin özeti görüntülerken, MENÜ tuşuna basın ve **Etkinliđi sil**'e dokunun.
- Gün, Ajanda veya Hafta görünümünde, bir etkinliğe dokunup basılı tutun ve **Etkinliđi sil**'e dokunun.
- Bir etkinliđi düzenlerken, ekranın aşıđısına gidin ve **Sil**'e dokunun.

Bir etkinlik tekrar ediyorsa, sadece bu seferki etkinliđi mi, bu seferki ve bundan sonraki tüm tekrarlarını mı yoksa Takvim'inizdeki geçmiş ve ilerideki tüm tekrarları mı silmek istediđiniz sorulacaktır.

Takvim etkinliđi hatırlatıcıları

Bir etkinlik için en az bir hatırlatıcı ayarladıysanız, size yaklaşmakta olan etkinliđi hatırlatmak için durum çubuđunun bildirimler alanında yaklaşan etkinlik simgesi  görüntülenir.

Etkinlik hatırlatıcıları görüntüleme, silme veya erteleme

1. Durum çubuđuna dokununuz ve ardından parmađınızı ekranda ařađı dođru kaydırarak Bildirimler panelini açınız.
2. Ařađıdaki talimatlardan birini gerçekteřtirin:
 - Etkinlik hatırlatıcılarını ve tüm diđer bildirimleri silmek için **Temizle**'ye dokununuz. Yeni mesaj ve cevapsız çağrı gibi diđer bildirimler de silinecektir.
 - Bildirimler panelini kaydırmayla açtıktan sonra, takvim etkinliđi hatırlatıcıya dokununuz. Ardından bekleyen tüm takvim etkinliđi hatırlatıcıların listesi görüntülenecektir. Tüm etkinlik hatırlatıcılarını beř dakika süreyle ertelemek için **Tümünü erte**'ye veya tüm etkinlik hatırlatıcılarını silmek için **Tümünü sil**'e dokununuz.
 - Durum çubuđunun bildirimler alanında bekleyen hatırlatıcıları korumak için, GERİ tuřuna basınız.

Takvimleri görüntüleme ve eşleştirme

Telefon Takviminizde hangi takvimleri görüntüleyeceğinizi veya gizleyeceğinizi ve hangilerini eşitleyeceğinizi seçebilirsiniz.

Takvimleri gösterme ve gizleme

Herhangi bir Takvim görünümündeyken, MENÜ tuşuna basın ve ardından **Diğer > Takvimler'e** dokunun, bir takvimi görüntülemek veya gizlemek için seçin veya onay kutusundaki işareti kaldırın. Tüm takvimleri göstermek için **Tüm takvimler'e** dokunun.

Takvimler, gizleseniz de telefonunuzla eşitlenir.

Telefonunuzda hangi Google Takvimlerinin eşitleneceğini seçme

Telefonunuzda hangi Google Takvimlerini eşitleyeceğinizi veya hangilerini artık eşitlemeyeceğinizi seçebilirsiniz.

Bir Google Takviminin eşitlenmesini durdurma

1. Herhangi bir Takvim görünümünde, MENÜ tuşuna basın ve **Diğer > Takvimler'e** dokunun.
2. MENÜ tuşuna tekrar basın ve ardından **Takvimleri kaldır'a** dokunun.
3. Takvimler listenizden kaldırılacak Google Takvimini seçin ve **Tamam'a** dokunun.
4. Takvimi yeni değişikliklerle güncellemek ve önceki Takvim görünümünüze geri dönmek için **GERİ** tuşuna basın.

Takvimler listenizden kaldırdığınız takvimler artık telefonunuzda eşitlenmeyecektir, ancak bunlara aboneliğiniz devam edecektir ve Web üzerinde Google Takvim ile üzerlerinde çalışabilirsiniz.

Eşitlenecek bir Google Takvim ekleme

Sadece Web üzerinde oluşturduğunuz veya abone olduğunuz, ancak daha önce takvimler listenizden kaldırdığınız takvimler ekleyebileceğiniz takvimler listesinde görüntülenir.

1. Herhangi bir Takvim görünümünde, MENÜ tuşuna basın ve **Diğer > Takvimler'e** dokunun.
2. MENÜ tuşuna tekrar basın ve ardından **Takvim ekle'ye** dokunun.
3. Takvimler listenize eklenecek Google Takvimini seçin ve **Tamam'a** dokunun.
4. Takvimi yeni değişikliklerle güncellemek ve önceki Takvim görünümünüze geri dönmek için **GERİ** tuşuna basın.

Takvim ayarlarını deęiřtirme

Takvim ayarlarınızı deęiřtirerek etkinlikleri nasıl grntledięini ve sizi yaklařan etkinliklerden nasıl haberdar edeceęini belirleyebilirsiniz. Herhangi bir Takvim grnmnde, MEN tuřuna basın ve Takvim ayarlarına ulařmak iin Dięer > Ayarlar'a dokunun.

Hatırlatıcı ayarları

Takvimin yaklařan etkinliklerle ilgili nasıl etkinlik bildiriminde bulunacaęını sein.

Tm takvimler

Aynı etkinlik hatırlatıcı ayarını tm takvim trlerinde kullanmak iin bu onay kutusunu iřaretleyin. Bu onay kutusunun iřaretini kaldırırsanız, her takvim iin farklı hatırlatıcı ayarları belirleyebilirsiniz.

İkazlar ve uyarıları belirle

Etkinlik hatırlatıcıları alarm alacak, size bildirim gnderecek řekilde yapılandırın veya telefonunuzdaki etkinlik bildirimlerini kapatın.

Varsayılan hatırlatıcı zamanı

Bir etkinlikten ne kadar nce bildirimde bulunmasını istedięinizi sein.

Zil sesi se

Bir etkinlik hatırlatıcısı aldıęınızda alacak zil sesini sein.

Titreřim

Bir etkinlik hatırlatıcısı aldıęınızda telefonun titreřmesini veya titreřmemesini sein.

Reddedilen olayları sakla

Davetini reddettięiniz etkinliklerle ilgili bildirimlerin gsterilmesini veya gizlenmesini sein.

Takvim grnm ayarları

Takvimi atıęınızda ne gsterileceęini ve Gn, Hafta ve Ay grnmlerinde neler gsterileceęini sein.

Başlangı

Takvimi atıęınızda karřınıza ıkacak varsayılan Takvim grnmn sein.

Gn grnmleri

Gn grnmnn etkinlik listesi olarak mı yoksa saat listesi olarak mı grntlemek istedięinizi sein.

Haftanın ilk gn

Ay ve Hafta grnmlerini Pazar veya Pazartesi bařlayacak řekilde ayarlayın.

Hava durumunu ekle

Hava durumu bilgilerinin Gn grnmnn etkinlik listesinde grntlenmesi iin bu onay kutusunun seili olduęundan emin olun.

řehir

Varsayılan olarak, Gn grnmnde mevcut konumunuzun hava durumu grntlenir. Bunu farklı bir řehrin hava durumunu gstermek zere deęiřtirebilirsiniz.

vTakvim gönderme

Bluetooth kullanarak bir takvim etkinliğini vTakvim olarak birilerinin telefonuna veya bilgisayarınıza gönderebilirsiniz. Bunu ayrıca mesajınızda ekli dosya olarak da gönderebilirsiniz.

1. GİRİŞ tuşuna basın,  ögesine dokununuz ve **Takvim**'e dokununuz.
2. Ay görünümündeyken, etkinlik gününe dokununuz.
3. Göndermek istediğiniz takvim etkinliğine dokunup basılı tutunuz ve ardından **vTakvim paylaş** ögesine dokununuz.
4. Etkinliği Bluetooth ile mi yoksa e-posta ile mi göndermek istediğinizi seçiniz.
5. Bluetooth kullanarak göndermeyi seçerseniz, sonraki birkaç adımda, vTakvim'in gönderilebilmesi için telefonunuzun Bluetooth özelliğini açmanız ve alıcı Bluetooth cihazına bağlanmanız istenecektir. Bluetooth bölümünde "Telefonunuzdan başka bir cihaza bilgi gönderme" konusundaki adımları uygulayınız.

E-posta ile göndermeyi tercih ederseniz, bir yeni mesaj penceresi açılır ve vTakvim'i otomatik olarak ekler. Gönderim için E-posta uygulamasında seçili olan varsayılan e-posta hesabınız kullanılır. E-posta uygulamasının kullanımı hakkında daha fazla bilgi için, E-posta bölümünü inceleyiniz.



vTakvim'i multimedya mesajı içinde göndermeyi de seçebilirsiniz. Bir multimedya mesajı gönderme hakkında daha fazla bilgi için, Mesajlar bölümüne bakınız.

Takvim parçacığı hakkında

Giriş ekranınıza ekleyebileceğiniz ve farklı takvim görünümülerinde gelen bir **Takvim** parçacığı vardır. Parçacık üzerindeki bir güne veya etkinliğe dokunmanız, sizi Takvim uygulamasına götürecektir.

Nasıl parçacık ekleyebileceğinizi öğrenmek için, Kişiselleştirme bölümündeki "Giriş ekranınızı parçacıklarla kişiselleştirme" konusuna bakınız.

Saat ve Hava Durumu

HTC Saat parçacığı hakkında

Giriş ekranına varsayılan olarak eklenen HTC Saat parçacığı mevcut tarih, saat ve konumu belirtir. Bu parçacıktaki hava durumu şekline dokunarak Hava Durumu uygulamasını açabilir ve daha fazla hava durumu tahminini kontrol edebilirsiniz. Ayrıntılı bilgi için “Hava durumunu kontrol etme” kısmına bakın.



HTC Saat parçacığında çeşitli görünüm ve tasarımlar bulunur. Farklı bir şehrin saatini gösteren ikinci bir saat daha isterseniz, genişletilmiş Giriş ekranına bir saat parçacığı daha ekleyebilirsiniz. Nasıl parçacık ekleyebileceğinizi öğrenmek için, Kişiselleştirme bölümündeki “Giriş ekranınızı parçacıklarla kişiselleştirme” konusuna bakın.

Saat uygulaması hakkında

Saat uygulaması, tarih ve saati gösteren sıradan bir saatten daha fazlasıdır. Tarih, saat ve hava durumu bilgilerini gösteren bir masa saati işlevlerine sahiptir ve çalar saat veya ekran koruyucu halini alabilir. Dünyanın farklı yerlerindeki saati gösteren bir dünya saati bulunur. Ayrıca bir çalar saati, kronometresi ve geri sayım zamanlayıcısı da bulunur.

Saat uygulamasını açmak için:

- GİRİŞ tuşuna basın ve Giriş ekranındaki HTC Saat parçasığına dokunun.
- Ayrıca GİRİŞ tuşuna basıp ardından  ögesine ve **Saat** ögesine de dokunabilirsiniz.

Saat uygulamasının farklı işlevleri arasında geçiş yapmak için alt satırdaki sekmelere dokunun veya parmağınızı sekmeler arasında kaydırın.



- 1 Masa Saati sekmesi
- 2 Dünya Saati sekmesi
- 3 Çalar Saat sekmesi
- 4 Kronometre sekmesi
- 5 Zamanlayıcı sekmesi

Masa Saatini kullanma

Saat uygulamasını açtığınızda doğrudan Masa Saati ekranına gelirsiniz.

Masa Saatinde tarih, saat, hava durumu bilgileri, bir alarm göstergesi ve bir pil şarj göstergesi bulunur. Ekranı Masa Saatinde sadece saat ve tarihi gösterecek şekilde karartabilirsiniz.



- 1 Çalar saat göstergesi, çalar saatin açık mı kapalı mı olduğunu gösterir. Çalar saati nasıl açıp ayarlayacağınızı öğrenmek için, “Çalar saati ayarlama” konusuna bakın.
- 2 Tarih ve saatin altında, mevcut konumunuzla ilgili hava durumu bilgilerini görebilirsiniz. Hava durumu bilgilerine dokunduğunuzda, gelecek birkaç günün hava durumu tahminlerini inceleyebileceğiniz Hava durumu uygulamasına yönlendirilirsiniz. Hava durumu uygulaması hakkında daha fazla bilgi için, “Hava durumunu kontrol etme” konusuna bakın.
- 3 Pil şarj göstergesi, pilin şarj seviyesini gösterir. Bunu sadece telefon güç adaptörüne veya bilgisayarınıza bağlıyken görebilirsiniz.
- 4 Ekranı Masa Saatinde sadece saat ve tarihi gösterecek şekilde karartmak için bu düğmeye dokununuz. Ekranı tekrar aydınlatmak için, ekrandaki herhangi bir yere dokununuz veya telefonunuzdaki GERİ düğmesine basın.
- 5 Ekranı karartmak ve ekran koruyucu moduna geçmek için bu düğmeye dokununuz. Ekran koruyucu modundayken, saat ve tarihin ekrandaki konumu birkaç dakikada bir değişecektir. Ekranı tekrar aydınlatmak için, ekrandaki herhangi bir yere dokununuz veya telefonunuzdaki GERİ düğmesine basın.

Masa Saatini farklı bir saat dilimindeki tarih ve saati gösterecek şekilde değiştirebilirsiniz. Farklı bir saat dilimini nasıl seçeceğinizi öğrenmek için, “Saat dilimini, tarih ve saati ayarlama” konusuna bakın.

Dünya Saatini kullanma

Dünyanın farklı bazı yerlerindeki saati aynı anda kontrol etmek için Saat uygulamasının Dünya Saati ekranını kullanın. Kendi şehrinizi belirleyip dünya saati listesine daha fazla şehir ekleyebilir ve saat diliminizi, tartih ve saati elle de ayarlayabilirsiniz.

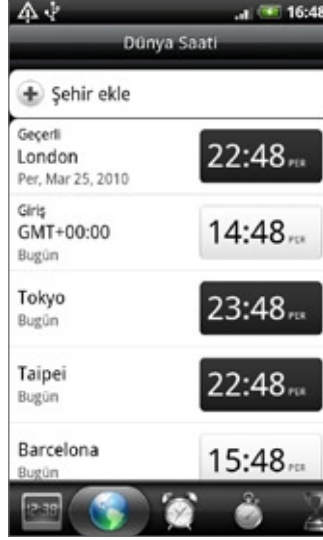

Kendi şehrinizi belirleme

1. GİRİŞ tuşuna basın ve Giriş ekranındaki HTC Saat parçacığına dokunun.
2. Dünya Saati sekmesine dokunun.
3. MENÜ tuşuna basın ve ardından Giriş ayarları'na dokunun.
4. Kendi şehrinizin adını girin. Siz harfleri girdikçe, liste filtrelenerek eşleşen şehirleri ve ülkeleri görüntüler.
5. Listede ilerleyerek kendi şehrinize dokunun.

Saat dilimini, tarihi ve saati ayarlama

Telefonunuzun saat dilimini, tarihi ve saati elle ayarlamak için, öncelikle otomatik saat eşitlemeyi kapatmalısınız.

1. GİRİŞ tuşuna basın ve Giriş ekranındaki HTC Saat parçacığına dokunun.
2. Dünya Saati sekmesine dokunun.
3. MENÜ tuşuna basın ve Tarih ve saat ayarları ekranını açmak için Yerel saat ayarları'na dokunun.
4. Otomatik onay kutusundaki işareti kaldırın.
5. Saat dilimini seç'e dokunun. Listede ilerleyerek kullanmak istediğiniz saat dilimine dokunun.
6. Tarihi değiştirmek için, Tarihi ayarla'ya dokunun. Ekrandaki gün, ay ve yıl tekerleklerini kullanarak tarihi ayarlayın ve Bitti'ye dokunun.
7. Saati değiştirmek için, Saati ayarla'ya dokunun. Ekrandaki saat ve dakika tekerleklerini kullanarak saati ayarlayın ve Bitti'ye dokunun.
8. 12 saat veya 24 saat biçimi arasında geçiş yapmak için 24 saat biçimini kullan onay kutusunu kullanın.

9. **Tarih biçimini seç** öğesine dokunun ve ardından tarihin nasıl görüntülenmesini istediğinizi seçin. (Seçilen tarih biçimi, çalar saatte görüntülenen tarih için de uygulanır.)



Ayrıca Tarih ve saat ayarları ekranını açmak için GİRİŞ > MENÜ tuşlarına basabilir ve ardından Ayarlar > Tarih ve saat öğelerine dokunabilirsiniz.

Dünya Saati ekranına şehir ekleme

Dünya Saati ekranına daha fazla şehir ekleyerek bu şehirlerdeki tarih ve saati anında kontrol edebilirsiniz. Dünya Saati ekranında, bulunduğunuz şehir ve kendi şehrinize ek olarak 15 şehir daha görüntülenebilir.

1. GİRİŞ tuşuna basın ve Giriş ekranındaki HTC Saat parçasığına dokunun.
2. **Dünya Saati** sekmesine dokunun.
3. **Şehir Ekle**'ye dokunun. Ekleme istediğiniz şehrin adını girin. Siz harfleri girdikçe, liste filtrelenerek eşleşen şehirleri ve ülkeleri görüntüler.
4. Eşleşme listesinde ilerleyerek eklemek istediğiniz şehre dokunun.

Çalar saati ayarlama

Bir veya daha fazla uyandırma alarmı ayarlamak için Saat uygulamasının Alarmlar ekranını kullanabilirsiniz.

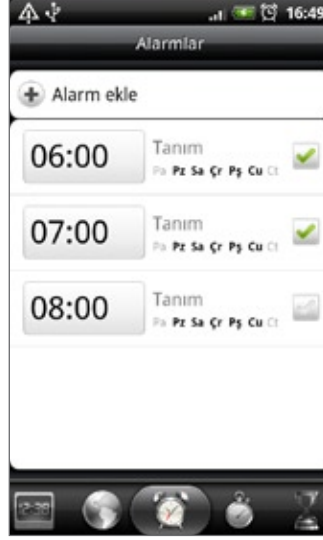

Alarmı ayarlama

1. GİRİŞ tuşuna basın ve Giriş ekranındaki HTC Saat parçacığına dokunun.
2. Alarmlar sekmesine dokunun.
3. Bir alarmın onay kutusunu seçin ve alarma dokunun.
4. Alarmı ayarla ekranında, parmağınızı tekerlekler üzerinde yukarı veya aşağı doğru kaydırarak alarm saatini ayarlayın.
5. Kullanılabilir tüm Alarm seçeneklerini görmek için Alarmları ayarla ekranında ilerleyin. Şunları yapabilirsiniz:
 - Alarm için **Açıklama** girin ve kullanılacak **Alarm sesi**'ni seçin.
 - **Yinele**'ye dokunun. Alarmın çalacağı günleri seçin ve ardından **Tamam**'a dokunun.
 - Alarm çaldığında telefonunuzun aynı zamanda titreşmesini de istiyorsanız, **Titreşim** onay kutusunu seçin.
6. Alarm ayarınızı tamamladığınızda, **Bitti**'ye dokunun.



- Bir alarmı kapatmak için, ilgili alarmın onay kutusunun işaretini kaldırın (dokunarak).
- Üçten fazla alarm kurmanız gerekiyorsa, Alarmlar ekranındayken MENÜ tuşuna basın ve **Alarm ekle**'ye dokunun.

Alarmı silme

1. GİRİŞ tuşuna basın ve Giriş ekranındaki HTC Saat parçacığına dokunun.
2. Alarmlar sekmesine dokunun.
3. Alarmlar ekranında, MENÜ tuşuna basın ve ardından **Sil**'e dokunun.
4. Silmek istediğiniz alarmları seçin ve ardından **Sil** öğesine dokunun.

Alarm ses ayarlarını deęiřtirme

Bir veya daha fazla alarm ayarladıysanız, bu alarmlarla ilgili alarm sesi, ne kadar süreyle erteleneceęi, vb. ayarlarını deęiřtirebilirsiniz.

1. GİRİŐ tuřuna basın ve Giriő ekranındaki HTC Saat parçacıęına dokunun.
2. Alarmlar sekmesine dokunun.
3. Alarmlar ekranında, MENÜ tuřuna basın ve ardından **Ayarlar**'a dokunun. Őu ayarları deęiřtirebilirsiniz:

Sessiz modda alarm

Bu seęenek varsayılan olarak belirlenir ve telefonunuz sessize alınsa bile alarmın çalmasını saęlar. Telefon sessiz modundayken alarmın çalmasını istemezseniz, bu onay kutusunun seęimini kaldırın.

Alarm ses düzeyi

Alarm için istedięiniz ses seviyesini ayarlayın.

Erteleme süresi

Alarmlar arasında ne kadar erteleme olacaęını belirleyin.

Yan düęme davranıőı

Telefonunuzun yanındaki düęmelere (SES DÜZEYİ YUKARI/AŐAęI) basıldıęında, alarmın nasıl etkileneceęini belirleyin. Düęmeyi ertelemeye veya alarmı kapatmaya ayarlayabilir veya etkisizleřtirebilirsiniz.

Yan düęme sadece telefon ekranı kilitli olmadıęında kullanılabilir. Kilit ekranındayken, ertelemek için ekrandaki **Ertele** düęmesine basın veya alarmı kapatmak için ekranı aőaęı kaydırın.

Hava durumunu kontrol etme

Telefonunuzu ilk kez ayarlarken konumlandırma hizmetinin açık olmasına izin verdiyseniz, mevcut konumunuzun hava durumunu Giriş ekranınızdaki HTC Saat parçacığı üzerinde görebilirsiniz.

Hava durumu uygulamasını kullanarak güncel hava durumunu ve gelecek dört gün için hava durumu tahminlerini de kontrol edebilirsiniz. Mevcut konumunuzun hava durumuna ek olarak, bu uygulama dünyanın farklı şehirleriyle ilgili hava durumu tahminlerini de gösterir.



Telefonunuzu ilk kez ayarlarken konumlandırma hizmetinin açık olmasına izin vermediyseniz, mevcut konumunuzun hava durumunu HTC Saat parçacığı, Hava durumu uygulaması ve Hava durumu parçacığı üzerinde kontrol edebilmek için telefon ayarlarınızdan konumlandırma hizmetini açın. GİRİŞ > MENÜ'ye basın, **Ayarlar > Konum**'a dokununuz ve **Kablosuz ağları kullan** onay kutusunu seçin.



1. Telefonunuzun Wi-Fi veya veri bağlantısını kullanarak İnternet'e bağlanın. Nasıl yapabileceğinizi öğrenmek için, İnternet bölümüne bakın.
2. GİRİŞ tuşuna basın,  ögesine dokununuz ve **Hava durumu**'na dokununuz.
3. Hava durumu ekranında, mevcut konumunuzla ilgili hava durumu bilgilerini görebilirsiniz. Diğer kentlerdeki hava durumunu görüntülemek için, parmağınızı ekranda yukarı veya aşağı doğru kaydırın.





4. Hava durumu uygulaması, en son hava durumu bilgilerini otomatik olarak indirip görüntüler. Ayrıca istediğiniz zaman  ögesine dokununuz da en güncel hava durumunu kontrol edebilirsiniz.
5. Web'ten daha fazla hava durumu detayı görüntülemek için, Hava durumu ekranının alt orta kısmındaki **Hava durumu**'na bağlanın.

Hava durumu ekranına şehir ekleme

Hava durumu ekranına daha fazla şehir ekleyerek bu şehirlerdeki hava durumu tahminlerini anında kontrol edebilirsiniz. Hava durumu ekranında, mevcut konumuza ek olarak 15 şehir daha görüntülenebilir.

1. GİRİŞ tuşuna basın, ardından  ögesine ve **Hava Durumu** ögesine dokununuz.
2. Hava Durumu ekranında,  ögesine dokununuz.
3. Metin alanına, eklemek istediğiniz konumu girin. Siz metni girerken, girdiğiniz harflere dayalı olarak liste filtrelenerek olası konumlar gösterilir.
4. İstenilen şehre dokununuz şehri seçin.

Hava durumu ekranındaki şehirlerin sırasını deęiřtirme

1. GİRİŐ tuřuna basın, ardından  öęesine ve **Hava Durumu** öęesine dokunun.
2. Hava Durumu ekranında MENÜ tuřuna basın ve ardından **Yeniden düzenle** öęesine dokunun.
3. Tařımak istedięiniz öęenin sonunda bulunan  öęesine dokunun ve basılı tutun. İlgili sıra yeřil renkte vurgulandıęında, sırayı yeni konumuna sürükleyip bırakın.
4. Bitti öęesine dokunun.

Hava durumu ekranından şehir silme

1. GİRİŐ tuřuna basın, ardından  öęesine ve **Hava Durumu** öęesine dokunun.
2. Hava durumu ekranında, MENÜ tuřuna basın ve ardından **Sil**'e dokunun.
3. Kaldırmak istedięiniz şehirleri seçin ve ardından **Sil**'e dokunun.

Hava Durumu seçeneklerini deęiřtirme

1. GİRİŐ tuřuna basın, ardından  öęesine ve **Hava Durumu** öęesine dokunun.
2. Hava durumu ekranında, MENÜ tuřuna basın ve ardından **Ayarlar**'a dokunun.
3. Őu hava durumu ayarlarını deęiřtirebilirsiniz:
 - Telefonunuzun hava durumu g¼ncellemelerini otomatik olarak indirmesini isteyip istemedięinize baęlı olarak **Otomatik olarak g¼ncelle** onay kutusunu seçin veya seçimini kaldırın.
 - Bir otomatik g¼ncelleme planı belirlemek için, **G¼ncelleme sıklıęı**'na dokunun ve bir plan seçin.
 - Sıcaklıęın Santigrat ya da Fahrenheit cinsinden g¼sterilmesini seçmek için **Sıcaklık ölç¼s¼**'ne dokunun.

Hava Durumu parçacıęı hakkında

Hava durumu uygulamasını açmanıza gerek kalmadan mevcut konumunuzun ve dięer şehirlerin hava durumu tahminlerini kontrol etmek için **Hava durumu** parçacıęını kullanın.

Hava durumu parçacıęında çeřitli görün¼m ve stiller bulunur. Bu parçacıęı, hen¼z eklemediyseniz Giriř ekranına ekleyebilirsiniz. Nasıl parçacık ekleyebileceęinizi öęrenmek için, Kiřiselleřtirme bölüm¼ndeki "Giriř ekranınızı parçacıklarla kiřiselleřtirme" konusuna bakın.

İnternet

Veri bağlantısı

Telefonunuzu ilk kez açtığınızda (eğer SIM kartı takılıysa), telefonunuz mobil operatörünüzün veri bağlantısını kullanmak üzere otomatik olarak yapılandırılacaktır.

Kullanmakta olduğunuz veri bağlantısını kontrol etme

1. GİRİŞ > MENÜ tuşlarına basın ve ardından **Ayarlar > Kablosuz ve ağlar**'a dokunun.
2. **Kablosuz ağlar > Ağ operatörleri** öğelerine veya **Erişim Noktası Adları** öğesine dokunun.

Veri bağlantısını açma veya kapama

Veri bağlantısını kapamanız, pil ömrünüzü iyileştirmenize yardımcı olabilir. Ayrıca veri ücretlerinden tasarruf etmenizi de sağlayabilir. Ancak, veri bağlantınız kapalıyken, her zaman e-posta, sosyal ağ hesaplarınız ve diğer eşitlenen bilgilerinizle ilgili otomatik güncellemeleri alamayabilirsiniz.

1. GİRİŞ > MENÜ tuşlarına basın ve ardından **Ayarlar > Kablosuz ve ağlar**'a dokunun.
2. Veri bağlantısını açmak için **Mobil ağ** onay kutusunu seçin; veri bağlantısını kapatmak içinse, onay kutusundaki işareti kaldırın.

Yeni bir erişim noktası oluşturma

Telefonunuza başka bir veri bağlantısı eklemek istediğinizde, mobil operatörünüzden erişim noktası adını ve ayarlarını (gerekliyse kullanıcı adı ve parola da dahil olmak üzere) alın.

1. GİRİŞ > MENÜ tuşlarına basın ve ardından **Ayarlar > Kablosuz ve ağlar**'a dokunun.
2. **Mobil ağlar > Erişim Noktası Adları** öğelerine dokunun.
3. APN'ler ekranında, MENÜ tuşuna basın ve ardından **Yeni APN** öğesine dokunun.
4. Erişim noktasını düzenle ekranında, APN ayarlarını girin. Düzenlemek istediğiniz APN ayarına dokunun.
5. MENÜ tuşuna basın ve ardından yeni APN'in kurulumunu tamamladıktan sonra **Kaydet** öğesine dokunun.

Veri dolaşımını etkinleştirme

Veri dolaşımı, mobil operatörün kapsama alanı dışında olduğunuz zaman mobil operatörün ortak şebekelerine bağlanmanıza ve veri hizmetlerine erişmenize olanak sağlar.

1. GİRİŞ > MENÜ tuşlarına basın ve ardından **Ayarlar > Kablosuz ve ağlar**'a dokunun.
2. **Mobil ağlar**'a dokunun ve ardından **Veri dolaşımı** onay kutusunu seçin.



Dolaşım halindeyken veri hizmetlerine erişim, yüksek ücretlere tabi olabilir. Veri dolaşımı özelliğini etkinleştirmeden önce mobil operatörünüzden veri dolaşımı tarifeleri hakkında bilgi alın.

Wi-Fi



Wi-Fi, 100 metre (300 fit) kadar mesafelerin üzerinde kablosuz İnternet erişimi sağlar. Telefonunuzda Wi-Fi özelliğini kullanmak için bir kablosuz erişim noktasına ya da “hotspot”’a erişmeniz gerekmektedir.



Wi-Fi sinyalinin kullanılabilirliği ve kapsama alanı sayıya, altyapıya ve sinyalin geçtiği diğer nesnelere bağlıdır.

Wi-Fi’yi açma ve bir kablosuz ağa bağlanma

1. GİRİŞ > MENÜ tuşlarına basın ve ardından **Ayarlar > Kablosuz bağlantı kontrolleri** öğelerine dokununuz.
2. W-Fi özelliğini açmak için **Wi-Fi** onay kutusunu işaretleyin. Telefonunuz, kullanılabilir kablosuz ağları tarayacaktır.
3. **Wi-Fi ayarları** öğesine dokununuz. Algılanan Wi-Fi ağlarının ağ adları ve güvenlik ayarları, Wi-Fi ağları bölümünde görüntülenir.
4. Bağlanmak için bir Wi-Fi ağına dokununuz. Açık bir ağı seçerseniz, ağa otomatik olarak bağlanırsınız. WEP güvenli bir ağ seçerseniz, WEP (güvenlik) anahtarını girin ve ardından **Bağlan** öğesine dokununuz. Ağ türüne ve güvenlik ayarlarına bağlı olarak, daha fazla bilgi girmeniz veya bir güvenlik sertifikası seçmeniz de gerekebilir.

Telefonunuz bir kablosuz ağa bağlandığında, durum çubuğunda Wi-Fi simgesi  belirir ve size yaklaşık sinyal gücünü (yanan şerit sayısı) gösterir. Wi-Fi ayarlarında **Ağ bildirim** etkinleştirildiyse, telefonunuz kapsama alanı içinde kullanılabilir bir kablosuz ağ tespit ettiğinde bu simge  görüntülenir.



Telefonunuz daha önceden erişilmiş güvenli bir kablosuz ağa tekrar bağlanırken, telefonunuzu varsayılan fabrika ayarlarına sıfırlamadıysanız, anahtarı veya diğer güvenlik bilgilerini yeniden girmeniz istenmez.

EAP-TLS güvenli bir Wi-Fi ağına bağlanma

EAP-TLS doğrulama protokollü bir Wi-Fi ağına bağlanabilmeniz için, telefonunuza bir ağ sertifikası (.p12) yüklemeniz gerekebilir.

1. Sertifika dosyasını hafıza kartının kök klasörüne kaydedin.
2. GİRİŞ > MENÜ tuşlarına basın ve ardından **Ayarlar > Güvenlik**’e dokununuz.
3. **SD kartından yükle**’ye dokununuz.
4. EAP-TLS ağına bağlanmak için gereken ağ sertifikasını seçin.
5. Wi-Fi ağına bağlanmak için bir önceki kısımdaki adımları uygulayın.

Kablosuz ađ durumunu kontrol etme

1. GİRİŞ > MENÜ tuşlarına basın ve ardından **Ayarlar > Kablosuz ve ađlar**'a dokunun.
2. Kablosuz ve ađlar ekranında, **Wi-Fi ayarları** ögesine ve ardından telefonunuzun o anda bađlı olduđu kablosuz ađa dokunun.

Wi-Fi ađının adını, durumunu, hızını, sinyal gücünü ve diđer bilgilerini gösteren bir mesaj kutusu görüntülenir.



Telefonunuzdaki kablosuz ađ ayarlarını kaldırmak istiyorsanız, bu pencerede **Bırak** ögesine dokunun. Bu kablosuz ađa yeniden bađlanmak isterseniz, ayarları yeniden girmeniz gerekir.

Başka bir Wi-Fi ađına bađlanma

1. Kablosuz bađlantılar ekranında, **Wi-Fi ayarları** ögesine dokunun. Tespit edilen Wi-Fi ađları, Wi-Fi ađları bölümünde görüntülenir. Kullanılabilir Wi-Fi ađlarını elle aramak için, Wi-Fi ayarları ekranında MENÜ tuşuna basın ve ardından **Tara** ögesine dokunun.
2. Başka bir Wi-Fi ađına bađlanmak için dokunun.



Bađlanmak istediđiniz kablosuz ađ algılanan ađlar listesinde yoksa, ekranda ařađı gidin ve ardından **Wi-Fi ađı ekle** ögesine dokunun. Kablosuz ađ ayarlarını girin ve ardından **Kaydet**'e dokunun.

Veri bağlantısı ve Wi-Fi parçacıkları ekleme

Bu bağlantıları daha hızlı bir şekilde açıp kapatabilmek için, Veri bağlantısı ve/veya Wi-Fi parçacığını Giriş ekranına ekleyin. Bağlantıyı açmak veya kapatmak için parçacığa dokunun.



Parçacıkların nasıl ekleneceğini öğrenmek için, Kişiselleştirme bölümündeki “Giriş ekranınıza parçacık ekleme” kısmına bakın.

Bir sanal özel ağa (VPN) bağlanma

Telefonunuzdan, kurumsal ağınız gibi güvenli bir yerel ağ içindeki kaynaklara bağlanmanıza ve erişmenize izin veren sanal özel ağları (VPN) ekleyebilir, ayarlayabilir ve yönetebilirsiniz.

Telefonunuzu VPN bağlantısına hazırlama

İşyerinde kullandığınız VPN türüne bağlı olarak, şirketinizin yerel ağına bağlanabilmek için oturum açma bilgilerinizi girmeniz ve/veya güvenlik sertifikaları yüklemeniz gerekebilir. Bu bilgileri ağ yöneticinizden alabilirsiniz.

Ayrıca, telefonunuz bir VPN bağlantısı başlatabilmeniz için öncelikle bir Wi-Fi veya veri bağlantısı kurmalıdır. Bu bağlantıları telefonunuzda ayarlama ve kullanma hakkında bilgi için, bu bölümdeki "Veri bağlantısı" ve "Wi-Fi" başlıklarını inceleyin.

Güvenli oturum bilgileri belleği oluşturma

Ağ yöneticiniz güvenlik sertifikaları indirip yüklemenizi söylerse, öncelikle telefonda güvenli oturum bilgileri belleği oluşturmalsınız.

1. GİRİŞ > MENÜ tuşlarına basın, ardından **Ayarlar** > **Güvenlik**'e ve **Parola oluştur**'a dokunun.
2. Oturum bilgisi belleği için yeni bir parola (boşluksuz en az 8 karakter) girin, aşağı inip parolayı onaylayın ve **Tamam**'a dokunun.
3. **Güvenli oturum bilgilerinizi kullan** onay kutusunu seçin.

Ardından yerel ağınıza erişmek için gereken sertifikaları indirip yükleyebilirsiniz. Ağ yöneticiniz bunu nasıl yapabileceğinizi söyleyebilir.

Bir VPN bağlantısı ekleme

1. GİRİŞ > MENÜ'ye basın ve **Ayarlar** > **Kablosuz ve ağlar** > **VPN ayarları**'na dokunun.
2. **VPN Ekle**'ye dokunun ve ardından eklemek istediğiniz VPN'nin türüne dokunun.
3. VPN ayarlarına dokunun ve bunları ağ yöneticinizden aldığınız güvenlik bilgilerine göre ayarlayın.
4. İşinizi bitirdiğinizde, MENÜ tuşuna basın ve ardından **Kaydet** öğesine dokunun.

VPN bunun ardından VPN ayarları ekranındaki VPN'ler bölümüne eklenecektir.

Bir VPN'e bağlanma

1. GİRİŞ > MENÜ'ye basın ve **Ayarlar** > **Kablosuz ve ağlar** > **VPN ayarları**'na dokunun.
2. VPN'ler bölümünde, bağlanmak istediğiniz VPN'e dokunun.
3. Sorulduğunda, oturum açma bilgilerinizi girin ve **Bağlan**'a dokunun.
Bağlandığınızda, başlık çubuğunun bildirim alanında VPN bağlı simgesi  görüntülenir.
4. Kurumsal ağınızdaki intranet siteleri gibi kaynaklara erişmek için web tarayıcısını açın. Daha fazla bilgi için "Telefonunuzun web tarayıcısını kullanma" konusuna bakın.

Bir VPN bağlantısını kesme

1. Başlık çubuğuna dokunup basılı tutun ve ardından Bildirimler panelini açmak için parmağınızı aşağı doğru kaydırın.
2. VPN ayarları ekranına dönmek için VPN bağlantısına dokunun ve ardından VPN'e dokunarak bağlantıyı kesin.

Telefonunuzun VPN bağlantısı kesildiğinde, başlık çubuğunun bildirim alanında VPN bağlantısı kesildi simgesi  görüntülenir.

Telefonunuzun web tarayıcısını kullanma

Web'te gezinmeye başlamak için web tarayıcısını açın. Tarayıcı, tam olarak optimize edilmiştir ve telefonunuz üzerinden İnternet'te gezinebilmenizi sağlayan gelişmiş işlevler sunmaktadır.



İnternet'e erişmek için etkin bir veri bağlantınızın veya Wi-Fi bağlantınızın olması gerekir.

Tarayıcıyı açma

Aşağıdaki talimatlardan birini gerçekleştirin:

- GİRİŞ tuşuna basın, İnternet'e dokununuz.
- GİRİŞ tuşuna basın, ardından  > İnternet'e dokununuz.

Bir web sayfasına gitme

1. Tarayıcı ekranında, MENÜ tuşuna basın ve ekranın üst bölümündeki URL alanına dokununuz.
2. Klavyeyi kullanarak web sayfasının adresini girin. Siz adresi girerken, eşleşen web sayfası adresleri ekranda belirecektir. Web sayfasına doğrudan gitmek için adrese dokununuz veya web sayfası adresini girmeye devam edin.

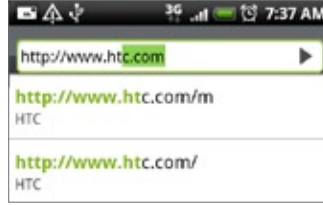

3. Ekran klavyesindeki Enter düğmesine  dokununuz.

Ana sayfanızı belirleme

1. GİRİŞ tuşuna basın, ardından  > İnternet'e dokununuz.
2. MENÜ tuşuna basın ve ardından Diğer > Ayarlar > Ana sayfa belirle öğesine dokununuz.
3. Ana sayfa belirle ekranında, kullanmak istediğiniz ana sayfayı seçin.

Ekran yönünü değiştirme

Telefonunuz, telefonu nasıl tuttuğunuza bağlı olarak, ekran yönünü otomatik olarak değiştirir.



Ekran yönünün otomatik olarak değiştirilmesi için, GİRİŞ > MENÜ > Ayarlar > Ses ve görüntü bölümünde yer alan Yön onay kutusunun seçili olması gerekir.

Tüm web sitelerinin tam sürümlerinde gezinme

Bazı web sitelerinde telefon web tarayıcılar için sayfaların mobil sürümü görüntülenir. Bu gibi sitelerde bile, tüm sayfaların tam sürümlerini görüntülemeyi tercih edebilirsiniz.

1. GİRİŞ tuşuna basın, ardından  > İnternet'e dokununuz.
2. MENÜ tuşuna basın, Diğer > Ayarlar'a dokununuz ve ardından da Mobil görünüm onay kutusunun işaretini kaldırın.

Bir web sayfasında gezinme

Web sayfasında gezinmek ve sayfanın diğer bölümlerini görüntülemek için parmağınızı kaydırabilir veya optik hareket topunu kullanabilirsiniz.

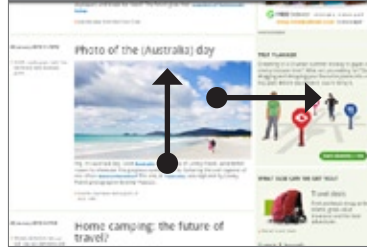

Bir web sayfasında yakınlaştırma veya uzaklaştırma

Web sayfasını yakınlaştırmak için ekrana iki kez hızlı bir şekilde dokunun ve ardından web sayfasını yeniden uzaklaştırmak için ekrana tekrar iki kez hızlı bir şekilde dokunun. Yakınlaştırma ve uzaklaştırma yapmak için ayrıca parmaklarınızla ekranı sıkıştırabilir veya genişletebilirsiniz.

Web sayfasını yakınlaştırmak istiyorsanız, “genişletmek” için başparmağınızı ve işaret parmağınızı kullanın.

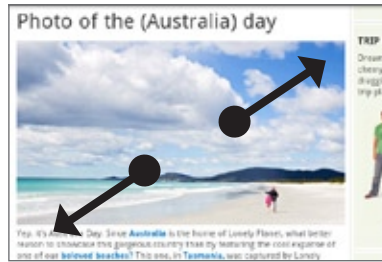

Web sayfasını uzaklaştırmak istiyorsanız, “sıkıştırmak” için başparmağınızı ve işaret parmağınızı kullanın.

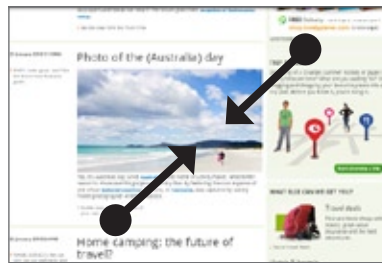

Web sayfasındaki bir bağlantıyı seçme

Bir bağlantıyı açmak için parmağınızla dokunabilir veya daha fazla seçenek için dokunup basılı tutabilirsiniz.

Bağlantı	Yapılacak işlem
Web sayfası adresi (URL'ler)	<ul style="list-style-type: none"> Web sayfasını açmak için bağlantıya dokunun. Bağlantıyı açmanıza, sık kullanılanlara eklemenize, panoya kopyalamanıza veya e-posta yoluyla paylaşmanıza olanak veren bir menü açmak için, bağlantıya basın ve basılı tutun.
Eposta adresi	<ul style="list-style-type: none"> E-posta adresine e-posta iletisi göndermek için dokunun. E-posta adresini panoya kopyalamak için dokunup basılı tutun ve ardından menüdeki Kopyala öğesine dokunun. Daha sonra yeni bir kişi oluştururken veya yeni bir e-posta iletisi gönderirken e-posta adresini yapıştırabilirsiniz.

Tarayıcı ayrıca bazı telefon numaralarını ve adresleri tanıyarak telefon numarasını aramanıza veya Google Maps™ uygulamasında adresin yerini tespit etmenize olanak sağlar. Bilinen bir telefon numarası veya adrese gitmek istediğinizde, bu öge vurgulanır.

Bağlantı	Yapılacak işlem
Konum adresi	Google Maps uygulamasını açmak ve adresin yerini belirlemek için dokunun.
Telefon numarası	Telefon numarasını aramak üzere telefon çeviricisini açmak için dokunun.

Optik hareket topunu kullanarak da bir web sayfasındaki bir bağlantıya gidip onu seçebilirsiniz. Bu, özellikle küçük boyutlu metinleri ve bağlantıları görüntülerken kullanışlıdır. Bağlantılar seçildiğinde, renkli bir kutu içine alınır.



- 1 Bağlantı seçili.
- 2 Bağlantı seçili değil.

Bir bağlantıyı optik hareket topuyla seçtikten sonra, açmak için optik hareket topuna basabilir veya daha fazla seçenek için hareket topuna basıp basılı tutabilirsiniz.

Yeni bir tarayıcı penceresi açma

Birden çok tarayıcı penceresi açmak, bir web sitesinden diğerine kolaylıkla geçmenizi sağlar. En fazla 4 tarayıcı penceresi açabilirsiniz.

1. Bir web sayfasını görüntülerken, MENÜ tuşuna basın ve ardından **Windows**'a dokunun.
2. "+" düğmesine dokunun.

Yeni bir tarayıcı penceresi açılır ve belirlenmiş ana sayfa görüntülenir.

Tarayıcı pencereleri arasında geçiş

1. Bir web sayfasını görüntülerken, MENÜ tuşuna basın ve ardından **Windows**'a dokunun.
2. Parmağınızı ekranda sağdan sola doğru kaydırarak görüntülemek istediğiniz tarayıcı penceresini seçin.



-
- 1 Web sayfasını kapatmak için dokunun.
 - 2 Web sayfasını tam ekran olarak görüntülemek için dokunun.
-

Bir web sayfasında metin bulma

1. Bir web sayfasını görüntülerken, MENÜ tuşuna basın ve ardından **Diğer > Sayfada bul** ögesine dokunun.
2. Aranacak ögeyi girin. Siz karakterleri girerken, eşleşen karakterler vurgulanacaktır. Bir önceki veya bir sonraki eşleşen ögeye gitmek için sol veya sağ ok tuşuna dokunun.



Web'ten uygulama indirme

Web'ten uygulama indirmek için önce telefon ayarlarından indirme özelliğini etkinleştirmeniz gerekir.

1. **GİRİŞ > MENÜ** tuşlarına basın ve ardından **Ayarlar > Uygulamalar** ögesine dokunun.
2. **Bilinmeyen kaynaklar** onay kutusunu işaretleyin.
3. Dikkat iletişim kutusu açıldığında, **Tamam** ögesine dokunun.



İndirilen tüm uygulamalar, depolama kartına kaydedilir. İnternet'ten bir uygulama indirmeden önce, telefonunuzda bir depolama kartının takılı olduğundan emin olun. Bellek kartının nasıl takılacağı ile ilgili bilgi almak için, Temel özellikler bölümüne bakın.

İndirmelerinizi görüntüleme

Bir web sayfasını görüntülerken, MENÜ tuşuna basın ve ardından **Diğer > İndirmeler** ögesine dokunun.

Metin kopyalama ve yapıştırma

1. Kopyalamak istediğiniz metni seçtikten sonra,  öğesine dokunun. Seçili metin panoya kopyalanır.
2. Bir metin giriş alanında (örneğin, bir mesaj yazarken) metni yapıştırmak istediğiniz noktaya dokunun ve basılı tutun.
3. **Yapıştır**'a dokunun.

Metin arama veya tercüme etme

1. Aramak veya tercüme etmek istediğiniz metni seçtikten sonra,  öğesine dokunun.
2. Aşağıdaki sekmelerden birine dokunun:



Wikipedia. Seçtiğiniz metne bağlı olarak, Wikipedia'da ilgili bilgileri arayın.



Google Translate. Metni başka bir dile tercüme edin.



Google Dictionary. Seçili metni sözlükte arayın.

Metni yeni bir mesaja veya sosyal ağ durum güncellemesine yapıştırma

1. Paylaşmak istediğiniz metni seçtikten sonra,  öğesine dokunun.
2. Seçili metni yeni bir e-posta, metin veya multimedya mesajına veya Twitter gibi bir sosyal ağdaki durum güncellenize yapıştırma seçeneğini belirleyin. Bu özelliklerin nasıl kullanılacağı hakkında daha fazla bilgi için E-posta, Mesajlar ve Sosyal bölümlerini inceleyin.

Yer imlerini ve daha önce ziyaret edilen sayfaları görüntüleme

Telefonunuza dilediğiniz sayıda yer imi kaydedebilirsiniz. Ayrıca ziyaret ettiğiniz sitelerin Geçmiş listesine ulaşabilir veya en sık eriştiğiniz siteleri hızlıca görüntüleyebilirsiniz.



Bir web sayfasını yer imlerine ekleme

1. Bir web sayfasını görüntülerken, **MENÜ** tuşuna basın ve ardından **Yer imlerine ekle** öğesine dokunun. Yeni yer imi ekranı açılır.
2. Gerekliyse yer iminin ad bölümünü düzenleyin ve ardından **Bitti** öğesine dokunun.



Bir yer imini açma

1. **GİRİŞ** tuşuna basın, ardından  > **İnternet**'e dokunun.
2. **MENÜ** tuşuna basın ve ardından **Git**'e dokunun.
3. Yer imleri sekmesinde , açmak istediğiniz yer imine gidin ve dokunun.



Bir yer imini düzenleme

1. **GİRİŞ** tuşuna basın, ardından  > **İnternet**'e dokunun.
2. **MENÜ** tuşuna basın ve ardından **Git**'e dokunun.
3. Yer imleri  sekmesinde, **MENÜ** tuşuna basın ve ardından **Düzenle**'ye dokunun.
4. Düzenlemek istediğiniz yer imine dokunun.
5. Değişikliklerinizi girin ve ardından **Bitti**'ye dokunun.



Daha önce ziyaret edilen bir sayfayı ziyaret etme

1. GİRİŞ tuşuna basın, ardından  > İnternet'e dokunun.
2. MENÜ tuşuna basın ve ardından Git'e dokunun.
3. Geçmiş sekmesinde , görüntülemek istediğiniz sayfaya gidin ve dokunun.



Daha önce ziyaret edilen sayfalar listesini temizleme

1. GİRİŞ tuşuna basın, ardından  > İnternet'e dokunun.
2. MENÜ tuşuna basın ve ardından Git'e dokunun.
3. Geçmiş sekmesinde , MENÜ tuşuna basın ve ardından Geçmişi sil'e dokunun.



Sık ziyaret ettiğiniz bir sayfayı görüntüleme

1. GİRİŞ tuşuna basın, ardından  > İnternet'e dokunun.
2. MENÜ tuşuna basın ve ardından Git'e dokunun.
3. Sık Ziyaret Edilenler sekmesinde , görüntülemek istediğiniz sayfaya gidin ve dokunun.

Sık ziyaret edilen sayfalar listesini temizleme

1. GİRİŞ tuşuna basın, ardından  > İnternet'e dokunun.
2. MENÜ tuşuna basın ve ardından Git'e dokunun.
3. Sık ziyaret edilenler sekmesinde , MENÜ tuşuna basın ve ardından Tümünü sil'e dokunun.

Yer imleri veya sık ziyaret edilen sayfaların görünümünü değiştirme

1. GİRİŞ tuşuna basın, ardından  > İnternet'e dokunun.
2. MENÜ tuşuna basın ve ardından Git'e dokunun.
3. Yer imleri sekmesinde  veya Sık ziyaret edilenler sekmesinde , MENÜ tuşuna basın ve görünümü değiştirmek için Küçük resimler, Liste veya Tablo öğesine dokunun. Örneğin, Küçük resimler görünümündeyseniz ve yer imlerini tablo olarak görüntülemek istiyorsanız, MENÜ > Liste'ye ve MENÜ > Tablo'ya basın.

Tarayıcı seçeneklerini belirleme

Web tarayıcınızı, web'de gezinme tarzınıza uygun şekilde özelleştirin. Web tarayıcısını kullanırken geçerli olacak görünüm, gizlilik ve güvenlik seçeneklerini belirleyin.

1. GİRİŞ tuşuna basın, ardından  > İnternet'e dokunun.
2. MENÜ tuşuna basın ve ardından Diğer > Ayarlar öğesine dokunun.

Telefonunuzu modem olarak kullanma (bağlama)

Telefonunuzun veri bağlantısını kullanarak istediğiniz zaman dizüstü veya masaüstü bilgisayarınızla çevrimiçi olun. Veri bağlantısını ayarlama ve kullanma hakkında bilgi için, bu bölümdeki “Veri bağlantısı” başlığını inceleyin.



- Telefonunuzu modem olarak kullanabilmeniz için, HTC Sync'i yüklemeniz gerekir. Ayrıntılar için Eşitleme bölümündeki “HTC Sync'i Kullanma” başlığını inceleyin.
 - Telefonunuzu bilgisayarınız için modem olarak kullanmak istiyorsanız, telefonunuzda yüklü bir SIM kartı bulunmalıdır.
1. Telefonunuzun veri bağlantısının açık olduğundan emin olun. Telefonunuzun veri bağlantısını nasıl açacağını öğrenmek için, bu bölümün başlarında yer alan “Veri bağlantısını açma veya kapatma” kısmına bakın.
 2. Verilen USB kablosunu kullanarak telefonunuzu bilgisayara bağlayın.
 3. Bilgisayara Bağlan ekranında, **İnternet Paylaşımı** öğesini seçin, ardından **Bitti** öğesine dokunun.

Telefonunuzu modem olarak kullanırken, USB yığın depolama özelliği devre dışı bırakılır ve HTC Sync'i kullanamazsınız.

Bluetooth

Bluetooth'u kullanma

Bluetooth, cihazların yaklaşık sekiz metre mesafeden herhangi bir fiziksel bağlantıya gerek olmaksızın bilgi alışverişinde bulunmalarına olanak sağlayan, kapsama alanı kısa bir kablosuz iletişim teknolojisidir.



Pil gücünden tasarruf sağlamak için kullanılmadığında veya uçak, hastane gibi kablosuz cihaz kullanımının yasaklandığı yerlerde Bluetooth'u kapatın.

Bluetooth'u açma veya kapatma

1. GİRİŞ > MENÜ'ye basın ve **Ayarlar** > **Kablosuz ve ağlar**'a dokununuz.
2. **Bluetooth** onay kutusunu işaretleyin veya işaretini kaldırın.

Bluetooth'u açma veya kapamanın daha da kolay bir yolu, Giriş ekranındaki Bluetooth parçacığdır. Giriş ekranına widget eklemeye ilgili talimatlar için, Kişiselleştirme bölümündeki "Giriş ekranına parçacık ekleme" konusuna bakın.

Telefonun adını değiştirme

Telefon adı, diğer cihazlarda telefonunuzu tanımlar.

1. GİRİŞ > MENÜ'ye basın ve **Ayarlar** > **Kablosuz ve ağlar**'a dokununuz.
2. **Bluetooth** onay kutusu işaretli değilse, Bluetooth'u açmak için işaretleyin.
3. **Bluetooth ayarları** > **Cihaz adı**'na dokununuz.
4. İletişim kutusuna telefonunuzun adını girin ve ardından **Tamam**'a dokununuz.

Bluetooth kulaklık veya araç kitine bağlanma

Bluetooth stereo kulaklık ile müzik dinleyebilir veya uygun bir Bluetooth kulaklık veya araç kiti kullanarak eller serbest görüşme yapabilirsiniz. Stereo ses ve eller serbest özelliğini ayarlama ile aynı şekildedir.

Kulaklığınız veya araç kitinizle müzik dinleyebilmeniz için, kulaklık veya araç kiti A2DP Bluetooth profilini desteklemelidir.

1. GİRİŞ > MENÜ'ye basın ve **Ayarlar > Kablosuz ve ağlar > Bluetooth ayarları**'na dokununuz.
2. Bluetooth açık değilse, açmak için **Bluetooth** onay kutusuna dokununuz.
3. Telefonunuzun kulaklığı bulabilmesi için, kulaklığın görünür durumda olduğundan emin olun. Kulaklığın nasıl görünür moda getirileceğini öğrenmek için yanında verilen talimatlara bakın.
4. **Cihazları tara** ögesine dokununuz. Telefonunuz, kapsama alanındaki Bluetooth cihazlarını aramaya başlar.
5. Bluetooth cihazları bölümünde kulaklığınızın adını gördüğünüzde, bu ada dokununuz. Cihazınız daha sonra otomatik olarak kulaklıkla eşleşmeye çalışır.
6. Otomatik eşleştirme başarısız olursa, kulaklık ile beraber gelen geçiş kodunu girin.

Eşleştirme ve bağlantı durumu, Bluetooth cihazları listesinde eller serbest kulaklığın veya araç kitinin altında gösterilir. Bluetooth kulaklık veya araç kiti telefonunuza bağlandığında, durum çubuğunda Bluetooth bağlı simgesi () belirecektir. Bağlandığınız kulaklığın veya araç kitinin türüne bağlı olarak, kulaklığı veya araç kitini kullanarak müzik dinlemeye ve/veya arama yapmaya ve gelen aramaları yanıtlamaya başlayabilirsiniz.

Bir kulaklık veya araç kitine tekrar bağlanma

Bir kulaklığı telefonunuzla eşleştirdiğinizde, telefonunuzda Bluetooth'u açıp kulaklığı da açarak otomatik olarak yeniden bağlanabilmeniz gerekir. Ancak bazen, örneğin kulaklığınızı farklı bir Bluetooth cihazıyla kullandığınızda, elle yeniden bağlanmanız gerekebilir.

1. GİRİŞ > MENÜ'ye basın ve **Ayarlar > Kablosuz ve ağlar > Bluetooth ayarları**'na dokununuz.
2. Bluetooth açık değilse, açmak için **Bluetooth** onay kutusuna dokununuz.
3. Kulaklığın görünür modda olduğundan emin olun.
4. Bluetooth cihazları bölümünde kulaklığın adına dokununuz.
5. Bir geçiş kodu girmeniz istenirse, 0000 veya 1234'ü deneyin veya kulaklık/araç kiti belgelerinde geçiş kodunu arayın.

Hala kulaklığa veya araç kitine bağlanamıyorsanız, bu bölümde "Bluetooth cihazı ile eşleşmeyi bozma" konusunu inceleyin ve yukarıda açıklanan "Bluetooth kulaklık veya araç kitine bağlanma" talimatlarını uygulayın.

Bir Bluetooth cihazıyla bağlantıyı kesme veya eşleşmeyi bozma

Bluetooth cihazıyla bağlantıyı kesme

1. GİRİŞ > MENÜ'ye basın ve Ayarlar > Kablosuz ve ağlar > Bluetooth ayarları'na dokununuz.
2. Bluetooth cihazları bölümünde bağlantının kesileceği cihaza dokunup basılı tutunuz.
3. Bağlantıyı kes öğesine dokununuz.

Bir Bluetooth cihazıyla eşleşmeyi bozma

Telefonunuzun farklı bir Bluetooth cihazıyla eşleşme bağlantısını unutmasını sağlayabilirsiniz. Diğer cihaza tekrar bağlanmak için, geçiş parolasını tekrar girmeniz veya onaylamanız gerekebilir.

1. GİRİŞ > MENÜ'ye basın ve Ayarlar > Kablosuz ve ağlar > Bluetooth ayarları'na dokununuz.
2. Bluetooth cihazları bölümünde eşleşmenin bozulacağı cihaza dokunup basılı tutunuz.
3. Eşleşmeyi boz'a dokununuz.







Bluetooth kullanarak bilgi gönderme ve alma

Bluetooth kullanarak telefonunuz ve telefon veya dizüstü bilgisayar gibi bir diğer Bluetooth-aktif cihaz arasında bilgi aktarabilirsiniz. Telefonunuz ve bir diğer cihaz arasında ilk bilgi aktardığınızda, bir güvenlik geçiş kodu girmeniz veya onaylamanız gerekebilir. Bunun ardından, telefonunuz ve diğer cihaz eşleşir ve daha sonraki bilgi aktarımlarında geçiş kodu alışverişi yapmanıza gerek kalmaz.

Telefonunuzdan başka bir cihaza bilgi gönderme

Göndermek istediğiniz cihaza bağlı olarak şu türlerde bilgileri gönderebilirsiniz:

- Görüntüler ve videolar
- Takvim etkinlikleri
- Kişiler
- Ses dosyaları

1. Alıcı cihazı görünür moda getirin. Bunu "Işın Al" veya "Dosya Al" şeklinde ayarlamanız da gerekebilir. Bluetooth üzerinden bilgi alımı talimatları için cihazın belgelerini inceleyin.
2. Telefonda, göndermek istediğiniz bilgiyi veya dosyayı içeren uygulamayı açın. Örneğin, bir fotoğraf göndermek istiyorsanız, GİRİŞ'e basın ve  > **Fotoğraflar**'a dokunun.
3. Göndermek istediğiniz öğenin türüne uygun adımları uygulayın:
 - **Fotoğraf veya video** (Kamerada). Bir fotoğraf çektikten sonra, önizleme ekranındayken Paylaş düğmesine  ve **Bluetooth**'a dokunun.
 - **Fotoğraflar ve videolar** (Fotoğraflarda). Albümler sekmesinde , bir albüme dokunun. Paylaş düğmesine , **Bluetooth**'a dokunun, paylaşmak istediğiniz öğeleri seçin ve **İleri**'ye dokunun.
 - **Takvim etkinliği**. Takvim'in Gün, Ajanda veya Hafta görünümünde, etkinliğe dokunup basılı tutun ve **vTakvim'i paylaş** > **Bluetooth**'a dokunun.
 - **Kişi**. Kişiler ekranının Tümü sekmesinde , kişinin adına dokunun ve basılı tutun, ardından **Kişiyi vKart olarak gönder**'e dokunun. Aşağı ok simgesine dokunun ve listeden **Bluetooth**'u seçin.
 - **Müzik parçası**. Parça Şimdi yürütülüyor ekranında görüntülenirken, **MENÜ**'ye basın ve **Paylaş** > **Bluetooth**'a dokunun.
 - **Ses kaydı**. Ses Kaydedici ana ekranındayken, Paylaş düğmesine  ve **Bluetooth**'a dokunun.
4. Bluetooth'u açmak isteyip istemediğiniz sorulursa, **Evet**'e dokunun.
5. Alıcı cihazın adına dokunun.
6. Sorulursa, alıcı cihazla bağlantıyı kabul edin ve aynı geçiş kodunu hem telefonunuza hem de diğer cihaza girin veya otomatik oluşturulan geçiş kodunu onaylayın.
7. Alıcı cihazda, dosyayı kabul edin.

Bilgilerin kaydedildiği konum, bilgi ve alıcı cihaz türüne göre değişir:

- Bir takvim etkinliği veya kişi gönderirseniz, normal olarak doğrudan alıcı cihazın ilgili uygulamasına eklenir. Örneğin, uyumlu bir telefona bir takvim etkinliği gönderirseniz, etkinlik telefonun takvim uygulamasında görüntülenir.
- Farklı türde bir dosyayı Windows kullanan bir bilgisayara gönderirseniz, normalde kişisel belge klasörlerinden Bluetooth Exchange klasörüne kaydedilir.
Windows XP'de, dosya yolu şu şekilde olabilir: C:\Documents and Settings\[kullanıcı adınız]\My Documents\Bluetooth Exchange
Windows Vista'da, dosya yolu şu şekilde olabilir: C:\Users\[kullanıcı adınız]\Documents
- Farklı bir cihaza bir dosya gönderirseniz, kayıt konumu dosya türüne göre farklılık gösterebilir. Örneğin, farklı bir cep telefonuna bir resim gönderirseniz, "Resimler" adında bir klasöre kaydedilebilir.

Başka bir cihazdan bilgi alma

Cihazınız Bluetooth ile resimler, müzik parçaları ve PDF gibi belgeler de dahil olmak üzere birçok dosya çeşidini alabilir.

Farklı bir cihazdan dosya alabilmek için, telefonunuza takılı bir SD kart olmalıdır.

1. GİRİŞ > MENÜ'ye basın ve **Ayarlar** > **Kablosuz ve ağlar** > **Bluetooth ayarları**'na dokununuz.
2. Bluetooth açık değilse, açmak için Bluetooth onay kutusuna dokununuz.
3. **Görünür** onay kutusuna dokununuz.
4. Gönderen cihazdan telefonunuza bir veya daha fazla dosya gönderin. Bluetooth üzerinden bilgi gönderme talimatları için cihazın belgelerini inceleyin.
5. Sorulursa, aynı geçiş kodunu hem telefonunuza hem de diğer cihaza girin veya otomatik olarak oluşturulan geçiş kodunu onaylayın. Telefonunuzda bir Bluetooth yetkilendirme isteği görüntülenir.
6. İleride gönderen cihazdan otomatik olarak dosya almak isterseniz, **Bu cihaza her zaman güven** onay kutusunu işaretleyin.
7. **Tamam** ögesine dokununuz.
8. Telefonunuza bir dosya aktarım isteği bildirim geldiğinde, bildirimler panelini aşağı kaydırın ve **Kabul et**'e dokununuz.
9. Bir dosya aktarıldığında, bir bildirim görüntülenir. Dosyayı hemen açmak için, bildirimler panelini aşağı kaydırın ve ilgili bildirimle dokununuz.

Alınan bir dosyayı açtığınızda, bir sonraki eylem dosya türüne göre farklılık gösterir:

- Medya dosyaları ve belgeler genellikle doğrudan uyumlu bir uygulamayla açılır. Örneğin, bir müzik parçasını açtığınızda, Müzik uygulamasında çalmaya başlar.
- Bir vTakvim dosyası için, etkinliği kaydetmek istediğiniz takvimi seçin ve **İçe aktar**'a dokununuz. vTakvim Takvim etkinliklerinize eklenir. Takvimi kullanma ile ilgili bilgi için, Takvim bölümüne bakın.
- Bir vKart kişi dosyası için, hafıza kartınızda birden fazla vKart dosyası varsa, bu kişilerin birini, birkaçını veya tamamını kişiler listenize aktarmayı seçebilirsiniz.

Bluetooth alınanlar klasörünü Giriş ekranına ekleme

Bluetooth ile aldığınız tüm dosyaları içeren bir klasörü Giriş ekranına ekleyebilirsiniz.

1. GİRİŞ'e basın ve ardından  tuşuna dokunun.
2. Giriş'e Ekle ekranında, Klasör > Bluetooth alınanlar'a dokunun.
3. Bluetooth alınanlar klasörüne dokunup basılı tutun ve istediğiniz Giriş ekranı konumuna sürükleyin.

Klasör içeriğini görüntülemek için, klasör simgesine dokunun. Bir dosyayı açmak için, dosya adına dokunun.

Kamera

Kamera temel özellikleri

İster iş ister eğlence için seyahat edin, yolculuğunuzun ve karşınıza çıkanların fotoğrafını telefonunuzun kamerasıyla çekmenin tadını çıkarın.







Telefonunuzun kamerasını kullanmadan önce microSD kartınızı telefonunuza taktığınızdan emin olun. Kamera ile çektiğiniz fotoğraflar ve videolar microSD kartınızda saklanacaktır. microSD kartınızı henüz telefonunuza takmadıysanız, takmak için Temel Özellikler bölümündeki “Hafıza kartını takma” başlığını inceleyin.

- Kamerayı fotoğraf modunda açıp fotoğraf çekmek için, GİRİŞ tuşuna basın ve Kamera'ya dokunun.
- Hemen video çekimine başlayabilmek için kamerayı doğrudan video modunda açmak için, GİRİŞ tuşuna basın,  ögesine ve Video kamera'ya dokunun.

Vizör ekranı

Kamera sadece yatay görünüm gösterir. Vizör ekranında şu denetimler yer almaktadır:



- 1**  **Menü sekmesi**
Menü panelini açmak ve kamera ayarlarını değiştirmek için dokunun. Ayrıntılar için “Kamera Ayarlarını Değiştirme” konusuna bakın.
- 2**  **Görüntüle düğmesi**
Hafıza kartınızdaki fotoğraf ve videolarda gezinmek ve bunları görüntülemek üzere Fotoğraflar uygulamasını açmak için dokunun. Ayrıntılar için Fotoğraflar bölümüne bakın.
- 3**  **Otomatik odaklama göstergesi**
Kamerayı farklı bir nesneye veya konuma doğrulttuğunuzda, kamera ekranın ortasına otomatik olarak odaklanırken ekranda merkezde otomatik odaklanma göstergesi görüntülenir. Ekranın farklı bir alanına dokunduğunuzda, gösterge dokunduğunuz yere kayacak ve kamera da otomatik olarak bu alana odaklanacaktır.
- 4**  **Yakınlaştır/uzaklaştır düğmesi**
Ekran yakınlaştır çubuğunu göstermek veya gizlemek için dokunun. Ayrıntılı bilgi için “Yakınlaştırma/uzaklaştırma” bölümüne bakın.
- 5**  **Flaş düğmesi**
Farklı kamera flaş modları arasında geçiş yapmak için dokunun.

Optik hareket topunu deklanşör olarak kullanma

Optik hareket topu kameranın deklanşörü olarak kullanılabilir. Fotoğraf çekmek ya da video çekimini başlatmak için optik hareket topuna basın. Video çekimini bitirmek için yeniden optik hareket tuşuna basın.

Gözden geçirme ekranı

Bir fotoğraf veya video çektikten sonra, Gözden Geçirme ekranı çıkar ve yeni çektiğiniz resmi veya videonun ilk karesini gösterir. Fotoğraf veya videoyu silmek, Fotoğraflar uygulamasında görüntülemek veya paylaşmak için ekrandaki düğmeleri kullanabilirsiniz.



Geri

Vizör ekranına geri dönün.



Sil

Çekilen fotoğrafı veya videoyu silin.



Paylaş

Çektiğiniz fotoğraf veya videoyu Bluetooth kullanarak başka bir telefon veya bilgisayara gönderin, e-posta olarak gönderin veya yüklemek istediğiniz sosyal ağı seçin.



Görüntüle

Çektiğiniz fotoğraf veya videoyu görüntülemek, çektiğiniz fotoğrafı döndürmek ve daha fazlası için Fotoğraflar uygulamasını açın ve kullanın. Ayrıntılar için Fotoğraflar bölümüne bakın.

Yakınlaştırma/Uzaklaştırma

Bir fotoğraf veya video çekmeden önce, nesneye yakınlaşmak veya uzaklaşmak için ekrandaki yakınlaştır çubuğunu kullanabilirsiniz.



1. Ekran yakınlaştır çubuğunu görüntülemek için, **Yakınlaştır/Uzaklaştır** düğmesine  basın. Ayrıca parmağınızı vizör ekranında yukarı veya aşağı doğru da kaydırabilirsiniz.

Yakınlaştır çubuğu Vizör ekranında görüntülenirken, ekranın sağ üst köşesinde kalan poz sayısını veya video kayıt süresini de görebilirsiniz.



2. Şunları yapabilirsiniz:

- Yavaşça yakınlaştırmak veya uzaklaştırmak için parmağınızı vizör ekranında yukarı veya aşağı doğru kaydırabilirsiniz. Parmağınızı yakınlaştırma çubuğunda da kaydırabilirsiniz.



- Mümkün olan en fazla yakınlaştırma için  öğesine dokunun.
 - Gerçek boyuta dönmek için  öğesine dokunun.
3. İstedığınız seviyeye ulaştığınızda, yakınlaştırma çubuğunun kendiliğinden ekrandan silinmesi için birkaç saniye bekleyin. Saklamak için tekrar **Yakınlaştır/Uzaklaştır** düğmesine veya Vizör ekranına dokunabilirsiniz.

Fotoğraf çekme

1. GİRİŞ tuşuna basın ve ardından Kamera'ya dokununuz.
2. Fotoğrafı çekmeden önce, nesnenize yakınlaşabilirsiniz. Ekrandaki yakınlaştırma çubuğunu nasıl kullanacağınızı öğrenmek için “Yakınlaştırma/Uzaklaştırma” konusuna bakın.
3. Vizör ekranında, ışık koşullarınıza bağlı olarak bir kamera flaş modu seçmek için Flaş düğmesine art arda basın:
 -  Otomatik flaş
 -  Flaş açık
 -  Flaş kapalı
4. Fotoğrafını çekmek istediğiniz nesneyi vizör ekranında çerçeve içine alın.
5. Kameranın ekranın merkezine otomatik olarak odaklanmasını bekleyin veya ekranın odaklanmasını istediğiniz farklı bir alanına dokununuz.
6. Fotoğrafı çekmek için optik hareket topuna basın.
7. Çektiğiniz fotoğrafla ne yapmak istediğinizi seçin. Ayrıntılar için, “Gözden geçirme ekranı” konusuna bakın.

Kamera flaşı açılmıyor mu?

Flaş kullanmanız çok fazla pil gücü tüketir. Aşağıdaki durumlardan birinde, kamera flaşı devre dışı bırakır (kamera flaş modunu **Otomatik flaş** veya **Flaş açık** olarak ayarlasanız bile):

Gelen aramanız olduğunda

Gelen bir arama aldığınızda flaş geçici olarak devre dışı kalır. Arama sona erdikten sonra, flaş tekrar kullanabilirsiniz.

Flaş modunu **Flaş açık** olarak ayarladıysanız, aramayı yanıtlayıp sonlandırdığınızda tekrar yanar.

Telefon pil seviyenizin %15'e veya daha altına düşmesi

Pili şarj ederek kameranın flaş kullanması için yeterli pil gücü olmasını sağlayın.

Soğuk hava pil performansını düşürebilir ve bu da flaşı etkileyebilir

Kameranın flaş için yeterli pil ömrü olduğundan emin olmak için, telefonunuzu sıcak tutun. Telefonunuzu kullanmadığınız zamanlarda sıcak tutmak için ceket cebinize koyun ve pil performansını etkileyebilecek ani sıcaklık değişimlerinden kaçınmaya çalışın.

Yüz algılama

İnsanların fotoğrafını çekmek için telefonun kamerasını otomatik odağa ayarlarken kamera, yüzleri otomatik olarak tanıyabilir ve odağı ayarlayabilir.



Yüz algılama, video modunda çalışmaz.

Video çekme

1. GİRİŞ tuşuna basın, ardından  ögesine ve Video kamera'ya dokununuz.
2. Video çekmeden önce, nesnenize yaklaşabilirsiniz. Ekrandaki yakınlaştırma çubuğunu nasıl kullanacağınızı öğrenmek için "Yakınlaştırma/Uzaklaştırma" konusuna bakınız.
3. Fotoğrafını çekmek istediğiniz nesneyi ekranda çerçeve içine alın.
4. Kameranın ekranın merkezine otomatik olarak odaklanmasını bekleyin veya ekranın odaklanmasını istediğiniz farklı bir alanına dokununuz.
5. Video çekimini başlatmak için optik hareket topu'na basın.



6. Video çekimini durdurmak için tekrar optik hareket topu'na basın.
7. Çektiğiniz video ile ne yapmak istediğinizi seçin. Ayrıntılar için, "Gözden geçirme ekranı" konusuna bakınız.

Kamera ayarları

Temel kamera ayarlarını deęiřtirmek ve daha fazla kamera ayarına eriřmek için menü panelini açın. Ayrıca menü panelinden fotoğraf ve video modları arasında geçiř de yapabilirsiniz.

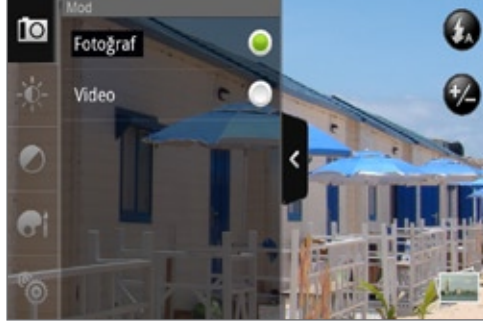

Temel ayarları deęiřtirme

1. Menü panelini açmak için, Vizör ekranında > simgesine dokununuz.
2. Temel kamera ayarlarını deęiřtirmek için, menü panelindeki řu düğmelerden birine dokununuz:



Poz

Parlaklık seviyesini ayarlayabileceğiniz bir Parlaklık çubuęu bulunmaktadır. Parlaklıęı arttırmak veya azaltmak için parmaęınızı Parlaklık çubuęunda yukarı veya ařaęı kaydırınız.



Görüntü özellikleri

Kontrastı, doęunluęu ve keskinlięi ayarlamak için parmaęınızı ilgili kaydırma çubukları üzerinde hareket ettiriniz.



Efekt

Çekeceğiniz fotoęraflarınıza veya videolarınıza özel bir efekt ekleyebilirsiniz. Efekt menüsünde dolařın ve sepya, güneř, kenarlık, vb. efektler arasından seçim yapınız.

Geliřmiř ayarları deęiřtirme

1. Menü panelini açmak için, Vizör ekranında > simgesine dokununuz.
2. Ayarlar menüsünü görüntülemek ve daha fazla kamera ayarına eriřmek için menü panelindeki  öęesine dokununuz. Ayarlar menüsünde deęiřtirebileceğiniz ayarlar řunlardır:

Beyaz dengesi

Beyaz dengesi, kameranın mevcut ışık durumunuza ayarlanması sayesinde renkleri daha net çekmesini sağlar. Beyaz dengesi ayarları řunları içerir: Otomatik, Ampul, Floresan, Güneř ışığı ve Bulutlu.

ISO (sadece fotoğraf modu)

Bir ISO seviyesi seçebilir veya Otomatik olarak ayarlayabilirsiniz. Düşük aydınlatmalı ortamlarda resim çekerken yüksek ISO hızı deęerleri daha iyi sonuç verir.

Çözünürlük

Çekimde kullanmak için bir fotoğraf veya video çözünürlüğü seçin.

Geniş ekran (sadece fotoğraf modu)

Bu onay kutusu seçildiğinde (varsayılan), seçilebilir fotoğraf çözünürlükleri 5:3 oranındadır ve nesnenizi çerçeve içine almak için Vizör ekranının tamamını kullanabilirsiniz. Seçili olmadığında, seçilebilecek fotoğraf çözünürlükleri standart 4:3 oranındadır.

Kalite (sadece fotoğraf modu)

Fotoğraf çekimi için kalite seviyesini ayarlayın.

Kendinden zamanlayıcı (sadece fotoğraf modu)

Kendi resminizi veya grup resminizi çekmek isterseniz, kendinden zamanlayıcıyı 2 veya 10 saniyeye ayarlayabilirsiniz.

Coğrafi etiketli fotoğraf (sadece fotoğraf modu)

Çektiğiniz fotoğraflarda GPS konumunuzu da belirtmek için bu onay kutusunu seçin.

Kodlama türü (sadece video modu)

Video çekerken kullanacağınız sıkıştırma türünü seçin.

Kayıt uzunluğu (sadece video modu)

Video çekimi için maksimum süreyi veya dosya boyutunu ayarlayın.

Sesli kayıt (sadece video modu)

Video çekerken sesleri de kaydetmek isteyip istemediğinize bağlı olarak onay kutusunu seçin veya seçimini kaldırın.

Ölçüm modu

En iyi pozu hesaplamak için kameranın ışık miktarını nasıl ölçeceğini belirleyin:

- **Spot** ölçüm modu kameranın odak noktası etrafındaki ışığı ölçmesini sağlar.
- **Merkez alan** modu kameranın merkezdeki ışığı ölçmesini sağlar.
- **Ortalama** modu kameranın görüntünün bütünündeki ışığı ölçmesini sağlar.

Süreye bak

Çekilen bir fotoğraf veya videonun kamera tekrar Vizör ekranına dönmeden Gözden geçirme ekranında görüntülenme süresini ayarlayın.

Kırpışma ayarı

İç mekanda floresan ışıklandırma altında çekim yaparken, titremeyi azaltmak için bu ayarı Otomatik olarak belirleyin veya bunu ülkenizin elektrik sistemine uygun frekans ayarı ile (50Hz veya 60Hz) değiştirin.

Otomatik Odaklama

Bu özellik merkeze otomatik odaklanmayı etkinleştirir veya devre dışı bırakır. Otomatik Odaklama özelliği varsayılan olarak etkindir.

Yüz algılama (yalnızca fotoğraf modu)

Bu seçenek, kameranın yüzleri tanımasını ve otomatik odak ayarı yapmasını sağlar. Otomatik Odaklama ayarını devre dışı bırakırsanız, yüz algılama kapatılacaktır.

Perde sesi

Deklanşöre bastığınızda kameradan deklanşör sesi çıkmasını isteyip istemediğinize bağlı olarak bu onay kutusunu seçin veya seçimini kaldırın.

Zaman damgası (sadece fotoğraf modu)

Çektiğiniz fotoğraflarda tarih ve saati de belirtmek için bu onay kutusunu seçin.

Kılavuz (sadece fotoğraf modu)

Fotoğrafı çekmeden önce nesnenizi daha kolay bir şekilde çerçevelemek ve ortalamak için Vizör ekranında bir kılavuz görüntülemek isterseniz bu onay kutusunu seçin.

Varsayılanlara sıfırla

Kamerayı varsayılan ayarlara döndürmek için dokununuz.

Fotoğraflar

Fotoğraflar uygulaması hakkında

Fotoğraflar uygulamasını kullanarak, telefonunuzun kamerasıyla çektiğiniz, indirdiğiniz veya bellek kartınıza kopyaladığınız fotoğrafları görüntüleyip videoları izleyebilirsiniz. Ayrıca sosyal ağlarındaki kendinizin ve arkadaşlarınızın fotoğraflarına da bakabilirsiniz (sadece Facebook ve Flickr).

Bellek kartınızdaki fotoğraflar üzerinde, döndürme ve kırpma gibi temel düzenleme işlemlerini uygulayabilirsiniz. Bir fotoğrafı kolayca kişi resminiz veya duvar kağıdınız yapabilir ve fotoğraflarınızı arkadaşlarınızla paylaşabilirsiniz.

Bir albüm seçme

Fotoğraflar uygulamasını açmak için, GİRİŞ düğmesine basın,  ögesine ve Fotoğraflar'a dokununuz.

Fotoğraflar uygulaması, fotoğraflarınızın ve albümlerinizin daha kolay görüntüleme için albümlerde düzenlendiği Albümler ekranıyla açılır.

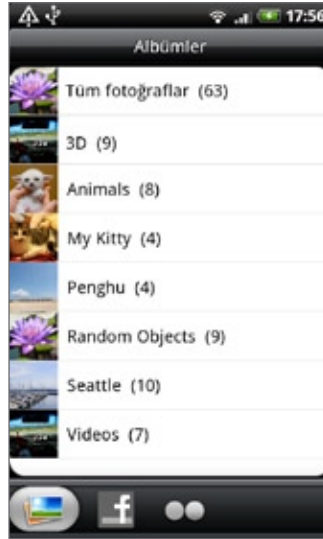

Ön ayarlı albümler şu şekildedir:

- Kamera çekimleri kamera klasöründe kayıtlı fotoğrafları ve videoları görüntülemenizi sağlar.
- Favorileriniz olarak belirlediğiniz fotoğraflar ve videolar Favorilerim altında gruplandırılır.
- Tüm fotoğraflar bellek kartındaki klasörlerin tamamında kayıtlı tüm fotoğrafları görüntülemenizi sağlar.
- Tüm videolar bellek kartındaki klasörlerin tamamında kayıtlı tüm videoları görüntülemenizi sağlar.
- Tüm indirilenler indirdiğiniz fotoğrafları ve videoları görüntülemenizi sağlar.

Bellek kartınızdaki fotoğraf ve video içeren klasörler de albüm olarak görülecek ve ön ayarlı albümlerin altında listelenecektir. Asıl klasör adları albüm adı olarak kullanılacaktır.

Bir albümdeki fotoğrafları ve/veya videoları görüntülemek için albüme dokunmanız yeterlidir.



Bellek kartınızın kök dizini altında fotoğraflar veya videolar varsa (klasör içinde bulunmayan), Diğer albümü altında gruplandırılır.

Fotoğrafları ve videoları görüntüleme

Fotoğraflar uygulamasının Albümler ekranında bir albüm seçtikten sonra, bu albümdeki fotoğraflar ve videolar arasında film şeridi veya tablo görünümünde gezinebilirsiniz. Tam ekran görüntüleme için bir fotoğraf ya da videoya dokununuz.

Film şeridi veya tablo görünümünde gezinme

Varsayılan olarak, fotoğraflar ve videolar yatay film şeridi olarak gösterilir. Fotoğraflar ve videolar arasında dolaşmak için parmağınızı film şeridi üzerinde sola veya sağa kaydırın.

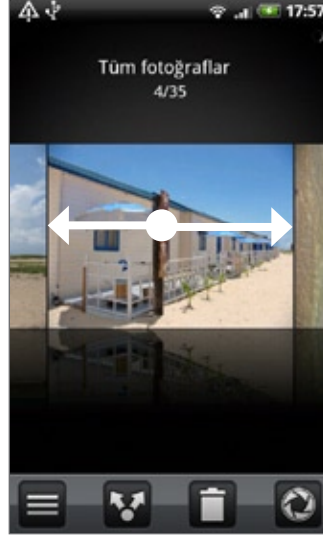

Film şeridi görünümündeyken, fotoğrafları ve videoları küçük resimler olarak görüntülemek için MENÜ tuşuna basın ve **Tablo görünümü**'ne dokununuz. Küçük resimler arasında dolaşmak için parmağınızı yukarı ya da aşağı doğru kaydırın.



Fotoğrafları ve videoları tekrar film şeridi olarak görüntülemek için, MENÜ tuşuna basın ve **Film şeridi görünümü**'ne dokununuz.



- Hem film şeridi hem de tablo görünümündeyken, bir fotoğraf veya videoya dokunup basılı tutarak bir seçim menüsü açabilir ve fotoğraf veya video ile ne yapacağınızı seçebilirsiniz.
- Farklı bir albüm seçmek isterseniz, Fotoğraflar uygulamasının Albümler ekranına dönmek için  ögesine dokununuz.

Bir fotoğrafı yatay görünümde görüntüleme

Resmi yatay yönde görüntülemek için telefonunuzu yanlardan sola doğru çevirin. Resmin yönü, telefonu tutma biçiminize göre otomatik olarak ayarlanır.

Bir fotoğraf üzerinde yakınlaştırma veya uzaklaştırma

Bir fotoğraf üzerinde yakınlaştırma veya uzaklaştırmanın iki yolu vardır:

- Web sayfasını yakınlaştırmak için ekrana iki kez hızlı bir şekilde dokunun ve ardından web sayfasını yeniden uzaklaştırmak için ekrana tekrar iki kez hızlı bir şekilde dokunun
- Sıkıştırarak yakınlaştırmayı da kullanabilirsiniz. Baş parmağınızı ve işaret parmağınızı ekrana koyup, yakınlaştırma için parmaklarınızı birbirinden ayırın, uzaklaştırma içinse parmaklarınızı birbirine yaklaştırın.

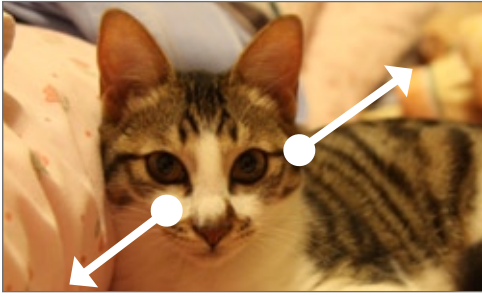

Yakınlaştırma

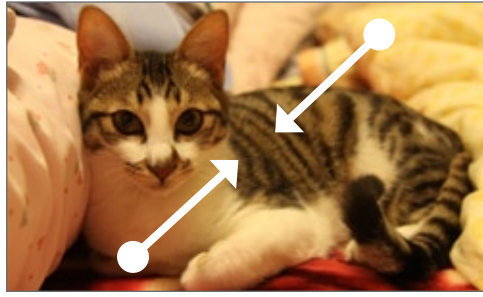

Uzaklaştırma

Video seyretme

Bir videoyu yürüttüğünüzde ekran, otomatik olarak yatay moda geçer. Videoyu yürütmek, duraklatmak veya durdurmak için ekrandaki denetimleri kullanın.



Video tam ekran boyutunda görüntülenir. Video boyutuna göre ekrana en uygun boyut için  ögesine dokunabilirsiniz. Tekrar tam ekran görünüme geri dönmek için düğmeye tekrar dokunun.

Sosyal ağlarındaki fotoğrafları görüntüleme

Fotoğraflar uygulamasını kullanarak, sosyal ağlarındaki kendinizin ve arkadaşlarınızın fotoğraflarına bakabilirsiniz (sadece Facebook ve Flickr).

Facebook'daki fotoğraflara bakma

Facebook fotoğraflarına bakmak için, Facebook hesabınızda oturum açmanız gerekir.

1. GİRİŞ tuşuna basın, ardından  ögesine ve **Fotoğraflar** ögesine dokununuz.
2. Facebook sekmesine dokununuz.
3. Hesaptaki resimleri görüntülemek için, listede kendi hesabınızın veya arkadaşınızın hesabının adına dokununuz.

Çevrimiçi albümlerinizdeki fotoğraflarınızı bellek kartınızdaki fotoğraflarınızla aynı şekilde görüntüleyebilirsiniz.

Flickr'daki fotoğraflara bakma

Flickr fotoğraflarına bakmak için, Flickr hesabınızda oturum açmanız gerekir.

1. GİRİŞ tuşuna basın, ardından  ögesine ve **Fotoğraflar** ögesine dokununuz.
2. Flickr sekmesine dokununuz.

Uygulamanın Flickr web sitesine bağlanmasına izin vermeniz istenebilir. Bu durumda, Flickr hesabınıza erişmek için buna izin vermeniz gerekir.

3. Hesaptaki fotoğrafları görüntülemek için, listede kendi hesabınızın veya arkadaşınızın hesabının adına dokununuz.

Çevrimiçi albümlerinizdeki fotoğraflarınızı bellek kartınızdaki fotoğraflarınızla aynı şekilde görüntüleyebilirsiniz.

Fotoğraflarla çalışma

Fotoğraf uygulamasında hem film şeridi hem de tablo görünümünde fotoğraflarda gezinirken, bir fotoğrafa dokunup basılı tutarak bir seçim menüsü açabilir ve fotoğraf ile ne yapacağınızı seçebilirsiniz. Fotoğrafi silebilir, döndürebilir, kırabilir ve benzer işlemler yapabilirsiniz.

Bir fotoğrafı döndürme ve kaydetme

1. GİRİŞ tuşuna basın, ardından  ögesine ve **Fotoğraflar** ögesine dokununuz.
2. Fotoğraflar uygulamasının Albümler ekranından, bir albüme dokununuz.
3. Albümdeki fotoğraflarda ve videolarda, film şeridi görünümünde mi yoksa tablo görünümünde mi gezineceğinizi seçin. Ayrıntılar için "Film şeridi veya tablo görünümünde gezinme" konusunu inceleyin.
4. Döndürmek istediğiniz fotoğrafa dokunup basılı tutunuz.
5. Açılan menüde, **Döndür** ögesine dokununuz ve ardından **Sola döndür** veya **Sağa döndür** seçeneklerinden birini belirleyin.



Ayrıca bir fotoğrafı tam ekran görüntülerken döndürebilirsiniz. MENÜ tuşuna basın, **Döndür** ögesine dokununuz ve ardından **Sola döndür** veya **Sağa döndür** seçeneklerinden birini belirleyin.

Bir fotoğrafı kırma

1. GİRİŞ tuşuna basın, ardından  ögesine ve **Fotoğraflar** ögesine dokununuz.
2. Fotoğraflar uygulamasının Albümler ekranından, bir albüme dokununuz.
3. Albümdeki fotoğraflarda ve videolarda, film şeridi görünümünde mi yoksa tablo görünümünde mi gezineceğinizi seçin. Ayrıntılar için "Film şeridi veya tablo görünümünde gezinme" konusunu inceleyin.
4. Kırpmak istediğiniz fotoğrafa dokunup basılı tutunuz.
5. Açılan menüde, **Kırp** ögesine dokununuz. Fotoğraf üzerinde bir kırma kutusu görüntülenir.



6. Kırma kutusunun boyutunu belirlemek için, kutunun kenarına dokununuz ve basılı tutunuz. Yön okları görüldüğünde, parmağınızı içe veya dışa doğru hareket ettirerek kırma kutusunu yeniden boyutlandırınız.
7. Kırma kutusunu fotoğrafın kırpmak istediğiniz kısmına taşımak için, kırma kutusunu istediğiniz konuma sürükleyin.
8. Resimde yaptığınız değişiklikleri uygulamak için **Kaydet** ögesine dokununuz.

Kırılan resim, hafıza kartına bir kopya olarak kaydedilir. Resmin orijinali düzenlenmemiş biçimde muhafaza edilir.





Ayrıca bir fotoğrafı tam ekran görüntülerken kırabilirsiniz. MENÜ tuşuna basın, Diğer > Kırp'a dokununuz ve yukarıdaki kırma adımlarını uygulayınız.

Paylaşma

Fotoğraflar uygulamasını kullanarak, fotoğraf ve videoları e-posta veya MMS ile gönderebilirsiniz. Fotoğrafları sosyal ağlarınızda (Facebook, Flickr, Picasa ve Twitter gibi). Fotoğrafları Bluetooth kullanarak başka bir telefona gönderebilirsiniz.

Fotoğrafları veya videoları e-posta ile gönderme

Birkaç fotoğrafı, videoyu veya her ikisini de bir e-posta iletisi içinde gönderebilirsiniz. E-postanıza ek dosya olarak eklenirler.



1. GİRİŞ tuşuna basın, ardından  ögesine ve **Fotoğraflar** ögesine dokununuz.
2. Paylaşmak istediğiniz fotoğraflar veya videoların bulunduğu albüme dokununuz.
3.  ögesine dokununuz ve ardından **Paylaş** seçenekler menüsünde **Gmail/Google Mail** veya **E-posta** ögesine dokununuz.
4. Paylaşmak istediğiniz resimleri veya videoları seçin ve **İleri** ögesine dokununuz.
5. İletinizi yazın ve **Gönder** tuşuna dokununuz.



Posta seçeneğini belirlediyseniz ve birden çok e-posta hesabınız varsa, varsayılan e-posta hesabınız kullanılır.



Bir fotoğraf veya videoyu MMS ile gönderme

Bir multimedya mesajı içinde birkaç fotoğraf veya video gönderebilmeniz de, özellikle dosya boyutları büyükse teker teker göndermeniz daha iyi olacaktır.

1. GİRİŞ tuşuna basın, ardından  ögesine ve **Fotoğraflar** ögesine dokununuz.
2. Paylaşmak istediğiniz fotoğraf veya videonun bulunduğu albüme dokununuz.
3.  ögesine dokununuz ve ardından **Paylaş** seçenekler menüsünde **Mesajlar** ögesine dokununuz.
4. Göndermek istediğiniz fotoğraf veya videoya dokununuz.
5. Fotoğraf veya video, otomatik olarak MMS mesajına eklenir.
6. İletinizi yazın ve **Gönder** tuşuna dokununuz.



Fotoğrafları veya videoları Bluetooth kullanarak gönderme

Birkaç fotoğraf, video veya ikisini birden seçip Bluetooth kullanarak birisinin telefonuna veya bilgisayarınıza gönderebilirsiniz.

1. GİRİŞ tuşuna basın, ardından  ögesine ve **Fotoğraflar** ögesine dokununuz.
2. Paylaşmak istediğiniz fotoğraflar veya videoların bulunduğu albüme dokununuz.
3.  ögesine dokununuz ve ardından **Paylaş** seçenekler menüsünde **Bluetooth** ögesine dokununuz.
4. Paylaşmak istediğiniz resimleri veya videoları seçin ve **İleri** ögesine dokununuz.
5. Sonraki birkaç adımda, dosyaların gönderilebilmesi için telefonunuzun Bluetooth özelliğini açmanız ve alıcı Bluetooth cihazına bağlanmanız istenecektir. Bluetooth bölümünde "Telefonunuzdan başka bir cihaza bilgi gönderme" konusundaki adımları uygulayın.



Facebook'da fotoğraf paylaşma

Resim yükleyebilmek için, Facebook hesabınızda oturum açmanız gerekir.

1. GİRİŞ tuşuna basın, ardından  öğesine ve **Fotoğraflar** öğesine dokunun.
2. Paylaşmak istediğiniz fotoğrafların bulunduğu albüme dokunun.
3.  öğesine dokunun ve ardından **Paylaş** seçenekler menüsünde **HTC Sense için Facebook** öğesine dokunun.
4. Paylaşmak istediğiniz resimleri seçin ve **İleri** öğesine dokunun.
5. Hangi albümü yükleyeceğinizi seçin ve yüklenen resimler için gizlilik ayarlarını belirleyin. **Bitti** öğesine dokunun.



Flickr'da fotoğraf paylaşma

Resim yükleyebilmek için, Flickr hesabınızda oturum açmanız gerekir.

1. GİRİŞ tuşuna basın, ardından  öğesine ve **Fotoğraflar** öğesine dokunun.
2. Paylaşmak istediğiniz fotoğrafların bulunduğu albüme dokunun.
3.  öğesine dokunun ve ardından **Paylaş** seçenekler menüsünde **Flickr** öğesine dokunun.
4. Paylaşmak istediğiniz resimleri seçin ve **İleri** öğesine dokunun.
5. Hangi albümü yükleyeceğinizi seçin ve yüklenen resimler için gizlilik ayarlarını belirleyin. **Bitti** öğesine dokunun.

Picasa'da fotoğraf paylaşma

Picasa™ fotoğraf düzenleme servisine resim yükleyebilmek için, Google Hesabında oturum açmanız gerekir.

1. GİRİŞ tuşuna basın, ardından  öğesine ve **Fotoğraflar** öğesine dokunun.
2. Paylaşmak istediğiniz fotoğrafların bulunduğu albüme dokunun.
3.  öğesine dokunun ve ardından **Paylaş** seçenekler menüsünde **Picasa** öğesine dokunun.
4. Paylaşmak istediğiniz resimleri seçin ve **İleri** öğesine dokunun.
5. Resimleri yüklemek istediğiniz çevrimiçi albümü seçin veya yeni bir albüm oluşturmak için  öğesine dokunun.
6. **Yükle** öğesine dokunun. Fotoğrafları <http://picasaweb.google.com> adresinde görüntüleyebilirsiniz.

Müzik

Müzik uygulaması hakkında

Müzik uygulamasını kullanarak telefonunuzda şarkı ve müzik dinlemenin tadını çıkarın. Müzik uygulamasını kullanarak müzik dinlemeden önce, müzik dosyalarını hafıza kartına kopyalamanız gerekir. Dosyaları nasıl kopyalayacağınızı öğrenmek için, Temel Özellikler bölümündeki "Hafıza kartına/kartından dosya kopyalama" başlığını inceleyin.

Müzik çalma

Müzik uygulamasını açmak için, GİRİŞ düğmesine basın,  ögesine ve Müzik'e dokununuz.

Müzik uygulaması Kayıttan yürütme ekranında açılır. Müzik kayıttan yürütmesini kontrol etmek, çalacak şarkıyı seçmek, şarkıları tekrar etmek ve diğer özellikler için ekran denetimlerini kullanınız. Kayıttan yürütme ekranında, bir sonraki veya bir önceki müzik albümüne geçmek için parmağınızı sağdan sola veya soldan sağa kaydırabilirsiniz.



- 1 Karışık çalmayı açmak veya kapatmak için dokununuz. (Düğme gri renkteyken Karışık çalma özelliği kapalıdır.)
- 2 Şarkının herhangi bir bölümüne atlamak için ilerleme çubuğuna basıp sürükleyin.
- 3 Kitaplık'a gitmek için dokununuz.
- 4 Şimdi yürütülüyor listesindeki bir önceki şarkıya gitmek için dokununuz.
- 5 Şarkıyı yürütmek, duraklatmak veya devam ettirmek için dokununuz.
- 6 Şimdi yürütülüyor listesindeki bir sonraki şarkıya gitmek için dokununuz.
- 7 Şimdi yürütülüyor listesi ile Kayıttan yürütme ekranı arasında geçiş yapmak için dokununuz.
- 8 Aşağıdaki yineleme modları arasında geçiş yapmak için dokununuz: Tüm şarkıları tekrarla, Çalan şarkıyı tekrarla ve Tekrarlama.

Müzik dinlerken ekran kapandığında, GÜÇ düğmesine basarak telefonu "uyandırabilirsiniz", kayıttan yürütülen müziği doğrudan Kilit ekranından kontrol edebilirsiniz. Kilit ekranında kayıttan yürütme kontrollerini göremiyorsanız, kayıttan yürütme kontrollerini görüntülemek için ekranın herhangi bir yerine dokununuz.



- Kayıttan yürütme ses düzeyini ayarlamak için SES DÜZEYİ YUKARI veya SES DÜZEYİ AŞAĞI düğmesine dokununuz.
- Müzik dinlemek için kablolu kulaklığı kullanıyorsanız, kayıttan yürütmeyi oynatma ve duraklatma arasında geçiş yapmak için merkez düğmeye basın. Sonraki veya önceki şarkıya geçmek için önceki veya sonraki düğmesine basın.

Kitaplık'ta müzik arama

Kitaplık'a gitmek için, Müzik uygulamasının Kayıttan yürütme ekranının veya Şimdi yürütülüyor listesinin sol alt köşesindeki  ögesine dokununuz.

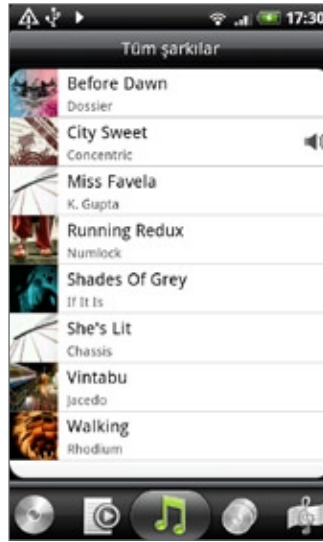



Kitaplık'taki müziğiniz, Albümler, Sanatçılar, Tür, Besteciler, vb. farklı kategoriler halinde düzenlenir. Ekranın alt bölümündeki kategori sekmelerinden birine dokunarak bir kategori seçin.

Bir kategorideki bir şarkıyı yürütmek için dokunduğunuzda, Şimdi yürütülüyor listesi seçtiğiniz kategorideki şarkıyla güncellenir.

Çalma listesi oluşturma

Müzik çalma listeleri oluşturarak müzik deneyiminizi kişiselleştirin. Sadece favori şarkılarınızı içeren bir çalma listesi veya sadece bugünkü ruh halinize uygun bir çalma listesi oluşturun. Dilediğiniz sayıda çalma listesi oluşturabilirsiniz.

1. GİRİŞ tuşuna basın,  ögesine dokununuz ve **Müzik**'e dokununuz.
2. Kitaplığa gitmek için ekranın sol alt tarafındaki  ögesine dokununuz.
3. Kitaplıkta, **Çalma listeleri** kategorisine gitmek için, alt sıra üzerinde parmağınızı kaydırın veya dokununuz.
4. **Çalma listesi ekle** ögesine dokununuz.
5. Bir çalma listesi adı girin ve ardından **Çalma listesine şarkı ekle**'ye dokununuz.
6. Farklı kategoriler arasında gezinmek için alt sıra üzerinde parmağınızı kaydırın veya dokununuz. **Şarkılar** kategorisine giderseniz, hafıza kartınızdaki şarkıların tam listesini görebilirsiniz.
7. Çalma listesine eklemek istediğiniz şarkıların onay kutularını seçin ve ardından **Ekle** ögesine dokununuz.
8. **Kaydet** ögesine dokununuz.

Bir çalma listesindeki şarkıları yürütme

1. Kitaplıkta, **Çalma listeleri** kategorisine gitmek için, alt sıra üzerinde parmağınızı kaydırın veya dokununuz.
2. Açmak için bir çalma listesine dokununuz.
3. Çalma listesindeki ilk parçaya veya herhangi bir parçaya dokununuz.

Bir listedeki bir şarkıyı yürütmek için dokunduğunuzda, Şimdi yürütülüyor listesi çalma listenizdeki şarkı listesiyle güncellenir.

Çalma listelerini yönetme

Bir çalma listesi oluşturduktan sonra, daha fazla şarkı ekleyebilir, sıralamalarını yeniden düzenleyebilir ve diğer işlemleri yapabilirsiniz.

Çalma listesine daha fazla şarkı ekleme

1. Kitaplıkta, **Çalma listeleri** kategorisine gitmek için, alt sıra üzerinde parmağınızı kaydırın veya dokununuz.
2. Açmak için bir çalma listesine dokununuz.
3. **MENÜ** tuşuna basın ve ardından **Şarkı ekle** ögesine dokununuz.
4. **Şarkılar** kategorisine veya farklı bir kategoriye gidin.
5. Çalma listesine eklemek istediğiniz şarkıları seçin ve ardından **Ekle** ögesine dokununuz.



Bir şarkıyı yürütürken, yürütülmekte olan şarkıyı bir çalma listesine eklemek için **MENÜ** tuşuna basın ve ardından **Çalma listesine ekle** ögesine dokununuz.

Bir çalma listesindeki şarkıları yeniden düzenleme

1. Kitaplıkta, **Çalma listeleri** kategorisine gitmek için, alt sıra üzerinde parmağınızı kaydırın veya dokununuz.
2. Açmak için bir çalma listesine dokununuz.
3. MENÜ tuşuna basın ve ardından **Sırayı değiştir** öğesine dokununuz.
4. Taşımak istediğiniz şarkının başlığının sonunda bulunan  öğesine basın ve parmağınızı basılı tutunuz. İlgili sıra vurgulandığında, sırayı yeni konumuna sürükleyip bırakınız.
5. **Bitti** öğesine dokununuz.

Çalma listesinden şarkı silmek için



1. Kitaplıkta, **Çalma listeleri** kategorisine gitmek için, alt sıra üzerinde parmağınızı kaydırın veya dokununuz.
2. Açmak için bir çalma listesine dokununuz.
3. MENÜ tuşuna basın ve ardından **Şarkı kaldır** öğesine dokununuz.
4. Silmek istediğiniz şarkıları seçin ve ardından **Kaldır** öğesine dokununuz.

Çalma listesi silme

1. Kitaplıkta, **Çalma listeleri** kategorisine gitmek için, alt sıra üzerinde parmağınızı kaydırın veya dokununuz.
2. MENÜ tuşuna basın ve ardından **Çalma listesi sil** öğesine dokununuz.
3. Silmek istediğiniz çalma listelerini seçin ve ardından **Sil** öğesine dokununuz.

Bir şarkıyı zil sesi olarak belirleme

Müzik uygulamasının Kitaplığındaki bir şarkıyı seçip telefonunuzun veya belirli bir kişinin zil sesi olarak belirleyebilirsiniz.

1. GİRİŞ tuşuna basın,  ögesine dokunun ve **Müzik**'e dokunun.
2. Kitaplığa gitmek için ekranın sol alt tarafındaki  ögesine dokunun.
3. Kitaplık'ta, zil sesi olarak kullanmak istediğiniz şarkıyı seçin ve ardından yürütün.
4. Kayıttan yürütme ekranında, MENÜ tuşuna basın ve ardından **Zil sesi olarak belirle** ögesine dokunun.
5. Zil sesi olarak belirle seçenekler menüsünde, **Telefon zil sesi** veya **Kişi zil sesi** ögesine dokunun.



Kişi zil sesi seçeneğini işaretlerseniz, bir sonraki ekranda şarkı ile ilişkilendirmek istediğiniz kişileri seçmeniz gerekir.

Şarkının zil sesi olarak eklenip eklenmediğini kontrol etme

1. Giriş ekranında MENÜ tuşuna basın ve ardından **Ayarlar** ögesine dokunun.
2. Ayarlar ekranında, **Ses ve görüntü** > **Telefon zil sesi** ögesine dokunun. Şarkı, zil sesi listesinde ve seçili olmalıdır.

Bluetooth kullanarak müzik gönderme

Müzik uygulamasının Kitaplığındaki bir şarkıyı seçip Bluetooth kullanarak başka bir telefona veya bilgisayarınıza gönderebilirsiniz.

1. GİRİŞ tuşuna basın,  ögesine dokunun ve **Müzik**'e dokunun.
2. Kitaplığa gitmek için ekranın sol alt tarafındaki  ögesine dokunun.
3. Kitaplık'ta, zil sesi olarak kullanmak istediğiniz şarkıyı seçin ve ardından yürütün.
4. Kayıttan yürütme ekranında, MENÜ tuşuna basın ve ardından **Paylaş** > **Bluetooth** ögesine dokunun.
5. Sonraki birkaç adımda, müziğin gönderilebilmesi için telefonunuzun Bluetooth özelliğini açmanız ve alıcı Bluetooth cihazına bağlanmanız istenecektir. Bluetooth bölümünde "Telefonunuzdan başka bir cihaza bilgi gönderme" konusundaki adımları uygulayın.

Müzik parçacığı hakkında

Müzik parçacığını kullanarak doğrudan Giriş ekranınızdan müzik çalabilirsiniz. Bu parçacığı Giriş ekranınıza nasıl ekleyebileceğinizi öğrenmek için, Kişiselleştirme bölümündeki "Giriş ekranınızı parçacıklarla kişiselleştirme" konusuna bakın.

Haritalar ve konum

Google Maps'i Kullanma

Google Maps, konumunuzu takip etmenizi, gerçek zamanlı trafik durumunu görmenizi ve istediğiniz yere gitmekle ilgili ayrıntılı tarifler almanızı sağlar. Ayrıca ilgilendiğiniz adreslerin veya bir vektör ya da hava haritası üzerindeki bir adresin konumunu belirlemenize veya konumları sokak düzeyinde görüntülemenize olanak sağlayan bir arama aracı sunar.



- Google Maps'i kullanmak için etkin mobil veri ya da Wi-Fi bağlantısına sahip olmanız gerekmektedir.
- Google Maps uygulaması her ülkeyi veya şehri kapsamamaktadır.

Konumları görüntüleme

Konum hizmetlerini açma

Google Maps uygulamasını açıp konumunuzu bulmadan veya ilgilendiğiniz yerleri aramaya başlamadan önce, konum kaynaklarını etkinleştirmeniz gerekir.

- GİRİŞ > MENÜ tuşlarına basın ve ardından **Ayarlar** > **Konum** ögesine dokununuz.
- Kablosuz ağları kullan ögesini veya GPS uydularını kullan ögesini ya da her iki ögeyi birden seçin.



GPS uydularını kullan ögesini seçtiğinizde, ilgilendiğiniz yerleri sokak düzeyinde görüntüleyebilirsiniz. Ancak bunun için gökyüzünün açık olması gerekir ve bu işlem daha fazla pil gücü gerektirir.

Konumunuzu bulma

- GİRİŞ tuşuna basın, ardından  > **Haritalar**'a dokununuz.
- Google Maps ekranında, MENÜ tuşuna basın ve ardından **Konumum** ögesine dokununuz. Konumunuz haritada yanıp sönen bir mavi nokta olarak gösterilir.



Haritada gezinme

Haritanın diğer bölümlerini görüntülemek için parmağınızı ekran veya optik hareket topu üzerinde kaydırabilirsiniz.

Bir harita üzerinde yakınlaştırma veya uzaklaştırma

Yakınlaştırmak için  ögesine, uzaklaştırmak için  ögesine dokununuz.

Bir konumun adresini ve hakkındaki ek bilgileri alma

Harita üzerinde bir konuma dokunup basılı tutun. Konum üzerinde bir balon açılır ve adres ve sokak görünümünün küçük resmi (varsa) görüntülenir. Daha fazla bilgi veya bu konuma gidiş talimatlarını görmek için balona dokunun.

Bir konuma Sokak Görünümünde bakma

Sokak Görünümü modu (sadece seçili alanlarda kullanılabilir) konumun sokak düzeyinde görünümünü sunar.

1. Aşağıdaki talimatlardan birini gerçekleştirin:
 - Harita üzerinde bir konuma dokunup basılı tutun ve ardından da çıkan balona dokunun.
 - Görüntülemek istediğiniz yeri araştırın. Daha fazla bilgi için bu bölümdeki “Konum arama” kısmına bakın. Yeri bulduğunuzda, balonuna dokunun.
2. Konum ayrıntıları ekranında, **Sokak görünümü** ögesine dokunun
3. Sokak görünümünde gezinmek için, aşağıdakilerden birini yapın:
 - Yukarı veya aşağı gitmek ya da farklı yönlere bakmak için parmağınızı ekran veya optik hareket topu üzerinde kaydırabilirsiniz.
 - Sokakta yukarı ve aşağı hareket etmek için gösterilen oklara dokunun.
 - Diğer gezinti seçeneklerinden seçim yapmak için **MENÜ** tuşuna basın.



Bir konumu Sokak Görünümü ile görüntülerken, Pusula modunu açmak için **MENÜ** tuşuna basın ve ardından **Pusula modu** ögesine dokunun. Seçilen konumun çevresindeki alanı görüntülemek için telefonunuzu yana yatırın, sağa sola çevirin veya döndürün.

Haritayı temizleme

Bir haritada yön bilgileri aldıktan veya arama yaptıktan sonra (bu bölümün diğer kısımlarında açıklandığı şekilde), bu etkinliklerin harita üzerinde çizdiği çeşitli işaretçileri temizleyebilirsiniz.

Bir haritayı görüntülerken, **MENÜ** tuşuna basın ve ardından **Diğer > Haritayı temizle** ögesine dokunun.

Harita katmanlarını görüntüleme

Google Maps, ilk olarak bir sokak haritasıyla başlar. Uydu görüntüleri, trafik bilgileri, Google Latitude arkadaşlarınızın konumları ve konumlar hakkında Wikipedia bilgileri gibi ek harita katmanlarını görüntüleyebilirsiniz. Ayrıca web üzerinde sizin veya farklı kişilerin Google Maps kullanarak oluşturduğu haritaları da görüntüleyebilirsiniz.



- Aynı anda çoklu katmanlar görüntülenebilir.
- Tüm konumlarda tüm Harita katmanlarını veya tüm yakınlaştırma seviyelerini destekleyecek bilgiler yoktur. Katmanlar hakkında daha fazlasını öğrenmek için, Google Maps'i web üzerinde ziyaret edin: <http://maps.google.com/>

1. Bir haritayı görüntülerken, MENÜ tuşuna basın ve ardından **Katmanlar**'a dokununuz.

2. Aşağıdakilerden herhangi birini seçin:

- **Trafik** (sadece seçili alanlarda kullanılabilir). Yollar üzerinde gerçek zamanlı trafik koşulları renkli çizgiler ile gösterilir. Her renk, trafiğin akış hızını gösterir.

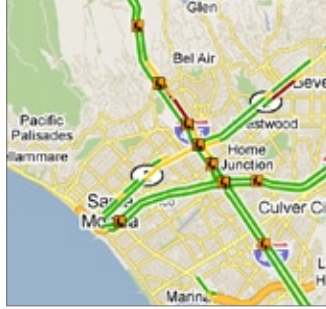

- **Uydu**. Google Maps, Google Earth™ ile aynı uydu verilerini kullanır. Uydu görüntüleri gerçek zamanlı değildir. Google Earth, mümkün olan en iyi görüntüleri elde eder ve bu görüntülerin çoğu yaklaşık bir ila üç yıllıktır.

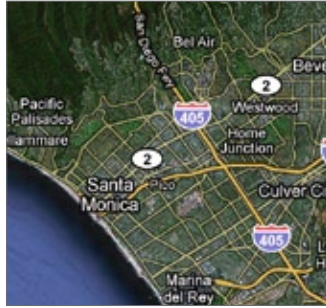

- **Latitude**. Latitude'a katıldığınızda, arkadaşlarınızın konumlarını haritada bir katman olarak görüntüleyebilirsiniz. Daha fazla bilgi için, bu bölümdeki "Google Latitude ile arkadaşlarınızı bulma (her ülkede kullanılamaz)" konusuna bakın.
- Geçiş çizgileri veya web üzerinde Google Maps kullanarak oluşturduğunuz haritalar gibi daha fazla katman seçmek için, **Daha fazla katman**'a dokununuz.
- Katmanları temizlemek ve sadece sokak haritasını görüntülemek için, **Haritayı temizle**'ye dokununuz.

Bir konum arama

1. Bir harita görüntülerken, ARA'ya basın.
2. Aramak istediğiniz yerin adını arama kutusuna girin. Bir adres, şehir adı, kurum ya da kuruluş türü (örneğin Londra'daki müzeler) girebilirsiniz.

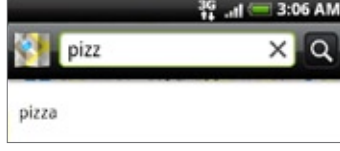

Siz bilgileri girdikçe, daha önce aramış veya ziyaret etmiş olduğunuz tüm yerlerin listesi ekranda belirir. Ayrıca menü üzerinde bir adrese dokunarak harita üzerindeki konumunu görüntüleyebilirsiniz.

3.  ögesine dokunun. Arama sonuçları harita üzerinde gösterilir.



-
- 1 Arama sonuçlarını liste olarak görüntülemek için dokunun.
 - 2 Birden çok arama sonucu varsa, harita üzerinde bir önceki veya bir sonraki aranan öğeye gitmek için dokunun.
-

4. Aranan öge için Adres, Ayrıntılar (eğer varsa) ve İncelemeler'i (eğer varsa) göstermek üzere belirtme balona dokunun.

Yön bulma

Google Maps uygulamasını, gitmek istediğiniz yere doğru ayrıntılı yönlendirmeler almak için kullanın.

1. Bir haritayı görüntülerken, MENÜ tuşuna basın ve ardından **Yönlendirmeler**'e dokununuz.
2. İlk metin kutusuna başlangıç noktanızı girin ve ardından ikinci metin kutusuna gitmek istediğiniz yeri girin. Varsayılan olarak, mevcut konumunuz **Başlangıç noktası** kutusuna girilir.

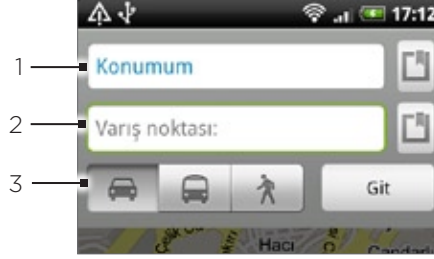

- 1 Başlangıç noktası.
- 2 Varış noktası.
- 3 Gideceğiniz yere nasıl gitmek istediğinizi seçin.

Ayrıca konum kaynağı menüsünü açmak için  ögesine dokunabilir ve başlangıç noktası ile varış adresini seçebilirsiniz.

3. Araba, toplu taşıma veya yürüme yönlendirmeleri simgesine dokununuz.
4. **Git** ögesine dokununuz. Gitmek istediğiniz yere doğru yönlendirmeler, liste halinde görüntülenir. Haritayı görüntülemek için, listedeki yönlendirme talimatlarından birine dokununuz.

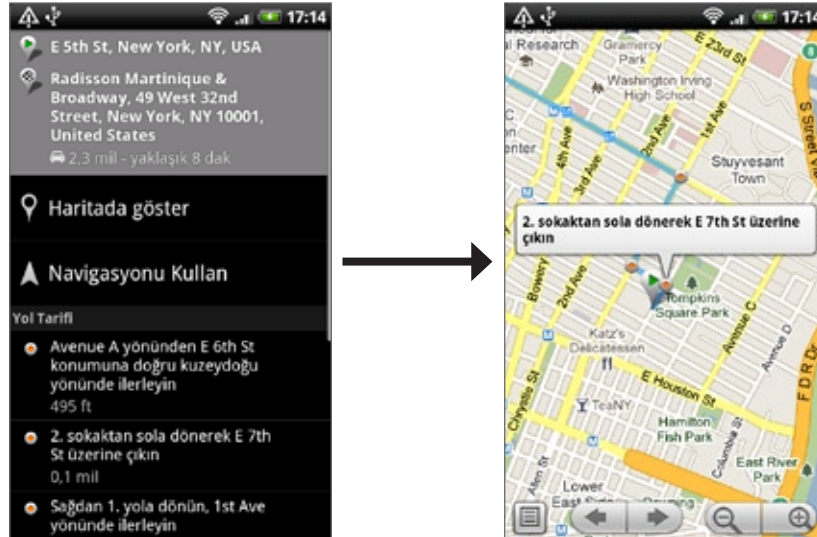

Yönlendirmeleri görüntülemeyi veya takip etmeyi tamamladıktan sonra, MENÜ tuşuna basın ve ardından haritayı sıfırlamak için **Diğer > Haritayı temizle** ögesine dokununuz. Gitmek istediğiniz yer otomatik olarak Google Maps uygulaması geçmişine kaydedilir.

Google Latitude ile arkadaşlarınızı bulma (tüm ülkelerde kullanılamaz)

Google Latitude™ kullanıcı konumu hizmeti, arkadaşlarınızla konum ve durum mesajlarını paylaşmanıza olanak sağlar. Ayrıca anlık mesaj ve e-posta göndermenize, telefonla arama yapmanıza ve arkadaşlarınızın bulunduğu konumlar için yönlendirmeler almanıza olanak sağlar.

Konumunuz otomatik olarak paylaşılmaz. Konumunuzu görüntülemek için Latitude'a katılmanız ve arkadaşlarınızı konumunuzu görüntülemeye davet etmeniz veya onların davetini kabul etmeniz gerekir.

Latitude'a katılma

1. Bir harita görüntülerken, MENÜ tuşuna basın ve ardından **Latitude'a Katıl** ögesine dokununuz.
2. Gizlilik ilkesini okuyun. Kabul ediyorsanız, **Kabul et ve paylaş** ögesine dokununuz.

Latitude'a katıldıktan sonra, konumlarınızı arkadaşlarınızla paylaşmaya başlayabilirsiniz. Sadece açık şekilde davet ettiğiniz veya kabul ettiğiniz arkadaşlarınız konumunuzu görebilir.

Latitude'u Açma

Latitude'e katıldıktan sonra, arkadaşlarınızı bulmak ve onların güncellemelerini görüntülemek için Latitude'u açabilirsiniz.

Bir haritayı görüntülerken, MENÜ tuşuna basın ve ardından **Latitude'a** dokununuz.

Arkadaşlarınızı konumlarını paylaşmaya davet etme

1. Bir haritayı görüntülerken, MENÜ tuşuna basın ve ardından **Latitude'a** dokununuz.
2. Latitude'dayken MENÜ tuşuna basın ve ardından **Arkadaş ekle** ögesine dokununuz.
3. Arkadaşları nasıl ekleyeceğinizi seçin:
 - **Kişilerden seç.** Kişilerinizden dilediğiniz sayıda arkadaş seçin.
 - **E-posta adresiyle ekle.** Bir e-posta adresi girin.
4. **Arkadaş ekle** ögesine dokununuz.
5. Onaylamanız istenirse, **Evet'e** dokununuz.

Arkadaşlarınız Latitude'u zaten kullanıyorlarsa, bir e-posta talebi ve Latitude ile ilgili bir bildirim alırlar. Latitude'a henüz katılmamışlarsa, Latitude'da Google Hesaplarını kullanarak oturum açmalarını isteyen bir e-posta alırlar.

Bir davete yanıt verme

Bir arkadaşınızdan paylaşma talebi aldığınızda, aşağıdakileri yapabilirsiniz:

- **Kabul et ve paylaş.** Arkadaşınızla karşılıklı olarak birbirinizin konumunu görebilirsiniz.
- **Kabul et ama konumumu gizle.** Arkadaşınızın konumunu görebilirsiniz, ancak arkadaşınız sizin konumunuzu göremez.
- **Kabul etme.** Sizinle arkadaşınız arasında konum bilgisi paylaşılmaz.

Arkadaşlarınızın konumlarını görüntüleme

Arkadaşlarınızın konumlarını harita üzerinde veya liste halinde görüntüleyebilirsiniz.

Haritaları açtığınızda, arkadaşlarınızın konumları gösterilir. Her arkadaşınız, yaklaşık konumunu gösteren bir ok işaretiyle birlikte resimleriyle (Kişiler'den yüklenen) temsil edilir. Bir arkadaşınız şehir düzeyinde konum paylaşmayı seçerse, arkadaşınızın resminin yanında ok işareti bulunmayacaktır ve resim şehrin ortasında görünecektir.

Bir arkadaşınızın profilini görmek ve kendisiyle iletişime geçmek için, fotoğrafa dokunun. Arkadaşınızın adı bir balon ile gösterilir. Balona dokunarak arkadaşınızla ilgili detayları ve birçok bağlantı seçeneğini gösteren bir ekran açın.

Latitude'u açtığınızda, Latitude arkadaşlarınızın listesini, bilinen en son konumlarını, durumlarını, vb. ayrıntılarını görürsünüz. Listedeki bir arkadaşınıza dokunarak arkadaşınızla ilgili detayları ve birçok bağlantı seçeneğini gösteren bir ekran açın.

Arkadaşlarınıza bağlanma ve yönetme

Harita görünümünde arkadaşınızın irtibat bilgilerini gösteren balona veya liste görünümünde arkadaşınızın adına dokunarak arkadaşınızın profilini açın. Profil ekranında, arkadaşınızla iletişim kurabilir ve gizlilik seçeneklerini belirleyebilirsiniz.

Haritada göster

Arkadaşınızın harita üzerinde konumunu gösterir.

Google Talk'u kullanarak sohbet et

Arkadaşınızla aranızda bir Google Talk sohbet penceresi açar.

Eposta gönder

Arkadaşınıza gönderilmeye hazır bir Gmail/Google Mail ileti penceresi açar.

Yönlendirme al

Arkadaşınızın bulunduğu konuma gitmek için yönlendirmeler verir.

Paylaşma seçenekleri

Aşağıdaki seçeneklerden tercihinizi yapın:

- **En uygun konum.** Tam konum bilgilerinizi paylaşın.
- **Yalnızca şehir düzeyinde konum paylaş.** Sokak düzeyinde konumunuzu değil, sadece bulunduğunuz şehri paylaşın. Arkadaşınız, fotoğrafınızı bulunduğunuz şehrin ortasında görebilir. Konumu tekrar daha ayrıntılı olarak paylaşmak için, **En kesin konum** ögesine dokunun.
- **Bu arkadaştan gizle.** Konumunuzu liste veya harita üzerinde bu arkadaşınız ile paylaşmayı durdurur.

Bu arkadaş sil

Arkadaşınızı listeden kaldır ve onunla konum paylaşımını tamamen sonlandırır.

Gizlilik ayarlarını deęiřtirme

Arkadařlarınızın sizi nasıl ve ne zaman bulabileceklerini denetleyebilirsiniz. Google Hesabınızda sadece Latitude'a en son gönderilen konum saklanır Latitude'u kapatırsanız veya gizlerseniz, konum saklanmaz.

1. Google Maps'te, MENÜ tuřuna basın ve ardından **Latitude** öęesine dokunun.
2. Kendi adınıza dokunun ve **Gizlilik ayarlarını düzenle**'ye dokunun.
3. Ařaęıdaki seęenekleri tercihinize göre belirleyin:

Konumunuzu algılayın

Latitude'un siz hareket ettikçe konumunuzu algılamasına ve güncellemesine olanak saęlar. Güncelleme sıklıęı, örneęin konumunuzu en son ne zaman deęiřtirdięiniz gibi birkaç etken tarafından belirlenir.

Konumunuzu belirleyin

Konumunuzu elle seęmek için seęeneklerden birini kullanın.

Konumunuzu gizleyin

Konumunuzu tüm arkadaşlarınızdan gizler.

Latitude'u kapatın

Latitude'u devre dıřı bırakır ve konum ve durum paylaşımınızı sonlandırır. Diledięiniz zaman Latitude'a tekrar katılabilirsiniz.

HTC Footprints™'i kullanma

HTC Footprints™, sevdiğiniz yerleri kaydetmeniz ve yeniden ziyaret etmeniz için kolay yol sağlar. Bir Footprint, kesin GPS konumu ile açık adres ve telefon numarası gibi konular hakkındaki diğer bilgilerin depolandığı; restoran, gezip görülen yerler gibi konuların bulunduğu bir fotoğraftan oluşur.

Aynı yeri başka bir zaman ziyaret etmek isterseniz sadece footprint kullanın. Daha sonra telefon numarasını arayabilir veya konumu Google Maps'te görüntüleyebilirsiniz.

Bir footprint oluşturma

1. GİRİŞ tuşuna basın, ardından  > Footprints'e dokununuz.
2. Yeni Footprint ögesine dokununuz. GPS açık değilse, telefonunuzun GPS kullanarak konumunuzu belirleyebilmesi için GPS'i açmanız istenecektir.
3. Kamerayı göstermek istediğiniz konumun görüntüsüne çevirin. Footprints, konumuzu aramak için GPS kullanmaya başlar.



Fotoğraf çekmeden önce parlaklığı ve beyazlık dengesi ayarlarını değiştirmek için MENÜ tuşuna basın ve ardından Parlaklık ya da Beyaz dengesi ögesine dokununuz ve bir ayar seçin.

4. Fotoğrafları çekmek için optik hareket topuna basın. GPS konumunuz henüz bulunmamışsa, size Google Maps üzerinde konumu bulup bulmayacağınız, GPS aramasına devam edip etmeyeceğiniz ya da aramayı durdurup durdurmayacağınız sorulur. HTC Footprints'in konumun adresini otomatik olarak belirlemesini isteyip istemediğiniz sorulabilir.
5. Bitti ögesine dokununuz.



Bitti ögesine basmadan önce MENÜ tuşuna basıp Düzenle ögesine dokunarak footprint'in adını, kategorisini veya adresini değiştirebilir, telefon numarası ve web sitesi girebilir ve footprint'e sesli not ekleyebilirsiniz.

Bir footprint'i yeniden ziyaret etme

1. GİRİŞ tuşuna basın, ardından  > Footprints'e dokununuz.
2. Ekranın alt bölümünde, parmağınızı kaydırarak footprint kategorisini seçin.

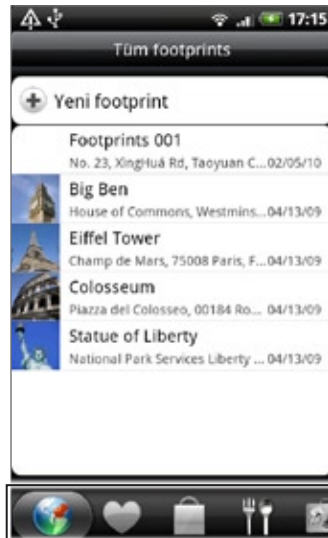

3. Yeniden ziyaret etmek istediğiniz footprint'e dokununuz.

4. Daha fazla bilgi görüntülemek için aşağı inin. Footprint hakkında daha fazla bilgi görüntülemek, hafızadaki bir telefon numarasını aramak ve daha fazlası için, bilgi alanlarına dokunabilirsiniz.

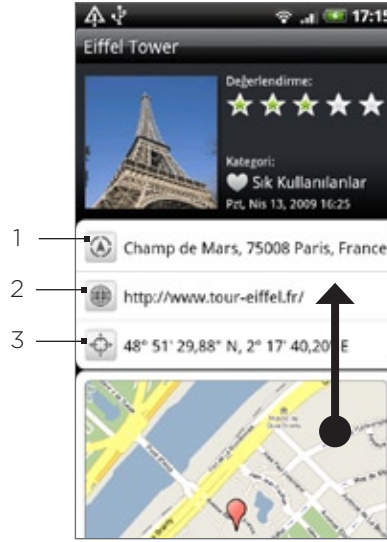

- 1 Adresi Google Maps'te arayın.
- 2 Web sayfasını açın.
- 3 Google Maps'te GPS konumunu gösterin.

Bir footprint'i düzenleme veya silme

1. GİRİŞ tuşuna basın, ardından  > Footprints'e dokunun.
2. Bir kategori ekranındayken, düzenlemek veya silmek istediğiniz footprint'e dokunup parmağınızı basılı tutun ve ardından seçenekler menüsünde **Düzenle** veya **Sil** öğesine dokunun.

Footprint'lerinizi dışa aktarma

Footprint'lerinizi bellek kartına aktararak yedekleyebilirsiniz. Aktarılmış footprint dosyalarını Google Earth gibi bir uygulamayla bilgisayarınızda da açabilirsiniz. Hafıza kartındaki dosyaları bilgisayarınıza aktarmak için, Temel özellikler bölümündeki "Hafıza kartına/kartından dosya kopyalama" konusunu inceleyin.

GİRİŞ tuşuna basın,  > Footprints'e dokunun ve şunlardan birini uygulayın:

- Tüm footprint'lerinizi dışa aktarmak için, Tüm footprint'ler sekmesinde  MENÜ tuşuna basın ve ardından **Dışa Aktar** öğesine dokunun.
- Belirli bir kategorideki tüm footprint'lerinizi dışa aktarmak için, bu kategoriyi görüntülerken MENÜ tuşuna basın ve ardından **Dışa Aktar** öğesine dokunun.
- Tek bir footprint'i dışa aktarmak için, footprinti açın, MENÜ tuşuna basın ve ardından **Dışa Aktar** öğesine dokunun.

Dışa aktarılan footprint'ler bellek kartınızın Footprints_Data klasöründe .kmz dosyaları olarak kaydedilir. Bir defada birden fazla footprint'i dışa aktarırsanız, bunlar bir .kmz dosyasında birlikte kaydedilirler.

Footprint'leri içe aktarma

Bellek kartına yedeklediğiniz footprint'leri geri yükleyebilirsiniz. Farklı uygulamalarda kaydettiğiniz .kmz dosyalarını da içe aktarabilir veya bir fotoğrafı footprint olarak kullanabilirsiniz.

1. GİRİŞ tuşuna basın, ardından  > **Footprints**'e dokununuz.
2. MENÜ tuşuna basın ve ardından **İçe aktar**'a dokununuz.
3. Aşağıdakilerden birini yapın:
 - Bellek kartında kaydedilmiş footprint'leri veya farklı bir .kmz dosyasını içe aktarmak için, **Footprints verileri**'ne dokununuz ve içe aktarmak istediğiniz dosyaya dokununuz. Cihazdaki bir footprint içe aktarmak istediğinizle aynıysa, üzerine yazmak isteyip istemediğiniz sorulacaktır.
 - Bir fotoğrafı içe aktarmak için, **Resim**'e dokununuz, içe aktarmak istediğiniz resme gidin ve ardından da resme dokununuz. Ardından konum ve kategori gibi Footprints bilgilerini de ekleyebilirsiniz.

Footprints parçacığını ekleme

Giriş ekranında footprint'lerinizi görüntülemek ve footprint'lerinize erişmek için, Footprints parçacığını ekleyin. Parçacıkların nasıl ekleneceğini öğrenmek için, Kişiselleştirme bölümündeki "Giriş ekranınıza parçacık ekleme" kısmına bakın.

Diğer uygulamalar

Bir PDF dosyasını görüntüleme

Telefonun hafıza kartına kopyalamış olduğunuz PDF dosyalarını görüntülemek için PDF Viewer uygulamasını kullanın.

1. GİRİŞ tuşuna basın, ardından  > PDF Viewer'a dokununuz.
2. Dosya Aç ekranında, görüntülemek istediğiniz dosyaya dokununuz.
3. PDF dosyasının sayfaları arasında gezinmek için parmağınızı ekranda kaydırın. Bir PDF dosyasını görüntülerken, MENÜ tuşuna basın ve:
 - Başka bir PDF dosyasını açmak için **Aç'a dokununuz.**
 - Sayfa araç çubuğunu görüntülemek veya gizlemek için **Araç çubuğu/Araç çubuğu kapalı'ya dokununuz.**
 - PDF dosyasını normal görünümde veya yeniden biçimlendirilmiş görünümde görüntülemek için **Görünüm'e dokununuz.** **Yeniden biçimlendirilmiş** ögesini seçerseniz, metni yakınlaştırma seviyesine göre ekran genişliğine sığdırmak için yeniden düzenler ve boyutlandırır.
 - Yakınlaştırma seviyesini **Ekrana sığdır** veya **Enine sığdır** olarak değiştirmek için, **Yakınlaştır'a dokununuz.** Bu seçenek, **Görünüm** için **Yeniden biçimlendirilmiş** seçildiğinde kullanılamaz.
 - PDF dosyasında belirli bir sayfaya gitmek için **Git'e dokununuz.**
 - PDF dosyasını aramak, dosya özelliklerini görüntülemek veya PDF Viewer ile ilgili bilgileri görüntülemek için **Diğer'e dokununuz.**

PDF dosyasını yatay yönde görüntülemek için telefonunuzu yana doğru (sola doğru) çevirin. Ekran yönü, telefonu tutma biçiminize göre otomatik olarak ayarlanır.

Belgeleri, sunumları ve hesap tablolarını görüntüleme

Quickoffice, telefonunuzda Microsoft Office Word, Microsoft Office Excel ve Microsoft PowerPoint dosyalarını görüntülemenize olanak sağlar. Quickoffice, Microsoft Office 2003 ve 2007 Word (.doc), Excel (.xls), PowerPoint (.ppt) ve metin (.txt) dosyalarının görüntülenmesini destekler.



Quickoffice'i açmadan önce dosyaları telefonunuzun hafıza kartına kopyaladığınızdan emin olun. Bellek kartına nasıl dosya kopyalayacağınızı öğrenmek için, Temel Özellikler bölümündeki "Hafıza kartına/kartından dosya kopyalama" başlığını inceleyin.

1. GİRİŞ tuşuna basın, ardından  > Quickoffice'e dokununuz.

2. Dosya Aç ekranında, açmak istediğiniz dosyaya dokununuz.



Dosya aç ekranında, MENÜ tuşuna basıp ardından Sırala ögesine dokunarak, listeyi Ada veya Tarihe göre sıraya sokabilirsiniz.

3. Dosyanın sayfaları arasında gezinmek için parmağınızı ekranda kaydırın.

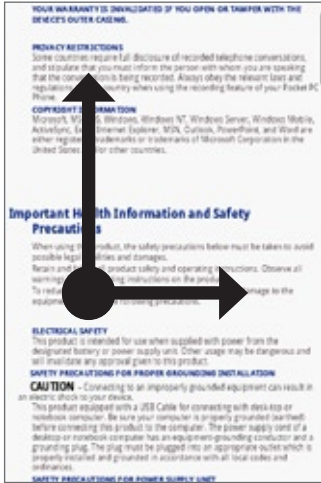

fx	
3	inside the Box (Reference or Co
4	our Phone (Topic Head)
	Front Panel (Add Phone Controls
5	Setting Around Your Phone)
6	Back Panel
7	Left Panel
8	Bottom Panel
9	Top Panel
	installing the SIM Card, Battery
10	Change to "Before Turning On Y
11	Removing the back cover
12	Replacing the back cover



4. Bir dosyayı görüntülerken:

- Yakınlaştırma veya uzaklaştırma için ekranı sıkıştırın veya yakınlaştırma/uzaklaştırma kontrollerini kullanın.
- Excel dosyalarında, dosyadaki diğer çalışma kağıtlarını görüntülemek için MENÜ tuşuna basın ve ardından Çalışma kağıdı ögesine dokununuz.
- Word ve PowerPoint dosyalarında, web sayfasını web tarayıcıda açmak için URL bağlantısına dokununuz.
- Word belgelerini açtığınızda, Quickoffice metni ekran genişliğine sığdırmak için yeniden biçimlendirir. Normal görünüme geçerek sayfa düzenini görüntüleyebilmek için, ekrana çift dokununuz.



Quickoffice, tablo halindeki metinleri yeniden düzenlemez.

- PowerPoint dosyalarını görüntülerken, bir slaytı yakınlaştırdıktan sonra slaytı otomatik olarak uzaklaştırmak ve ekranın genişliğine sığdırmak için ekrana çift dokunabilirsiniz.

Borsa işlemlerinizi takip etme

Takip ettiğiniz hisse senedi teklifleri ve piyasa indeksleri konusunda en son borsa güncellemelerini almak için, **Borsa'yı** kullanın.

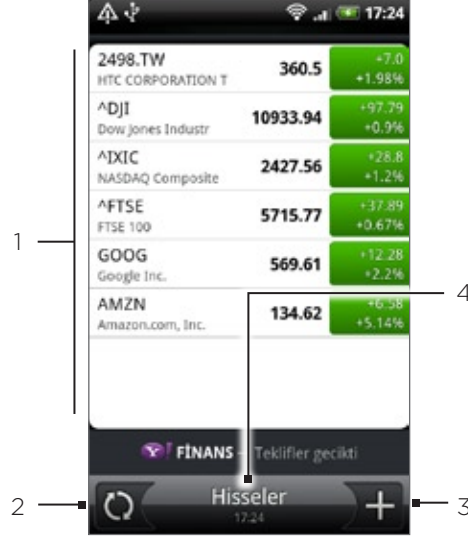

- 1 Fiyat tekliflerinizin ve borsa indekslerinin listesi. Bir öğenin gün içi tablosunu ve diğer bilgilerini görüntülemek için öğeye dokununuz.
- 2 Borsa bilgilerinizi güncelleştirmek için dokununuz.
- 3 Bir fiyat teklifi veya borsa indeksi eklemek için dokununuz.
- 4 Bilgilerin güncellendiği zamanı gösterir.

Bir fiyat teklifi veya borsa indeksi ekleme

1. GİRİŞ tuşuna basın, ardından > Borsa'ya dokununuz.
2. Borsa ekranında, ekranın sağ alt köşesindeki simgesine dokununuz.



Ekranda hisse senedi teklifi veya indeksi yoksa, ekranın üstündeki Hisse senedi veya indeks eklemek için buraya dokununuz öğesine dokununuz.

3. Metin alanına fiyat teklifini veya borsa indeksini girin ve ardından öğesine dokununuz.
4. Sonuçlar listesinde, eklemek istediğiniz fiyat teklifine veya borsa indeksine dokununuz.

Hisse senedi liste sırasını değiştirme

1. GİRİŞ tuşuna basın, ardından > Borsa'ya dokununuz.
2. MENÜ tuşuna basın ve ardından Yeniden sırala öğesine dokununuz.
3. Taşımak istediğiniz öğenin sonunda bulunan öğesine dokununuz ve basılı tutun. İlgili sıra yeşil renkte vurgulandığında, sırayı yeni konumuna sürükleyip bırakın.
4. Bitti öğesine dokununuz.

Hisse senedi tekliflerini ve indeksleri silme

1. GİRİŞ tuşuna basın, ardından > Borsa'ya dokununuz.
2. MENÜ tuşuna basın ve ardından Sil öğesine dokununuz.
3. Silmek istediğiniz öğeleri seçin ve ardından Sil öğesine dokununuz.

Borsa bilgilerini güncelleştirme sıklığını ayarlama

1. GİRİŞ tuşuna basın, ardından  > Borsa'ya dokununuz.
2. MENÜ tuşuna basın ve ardından **Ayarlar** ögesine dokununuz.
3. **Verileri otomatik eşitle** onay kutusunu işaretleyiniz.



Borsa bilgilerinizi otomatik olarak indirmeniz, mobil operatörünüzün ek ücretler uygulamasına neden olabilir.

4. **İndirme sıklığını ayarla**'ya dokununuz ve güncellemeleri kontrol etme sıklığını seçiniz.

Borsa bilgilerinizi elle güncelleme

1. GİRİŞ tuşuna basın, ardından  > Borsa'ya dokununuz.
2. MENÜ tuşuna basın ve ardından **Güncelle** ögesine dokununuz.

Borsa parçacığı ekleme

1. GİRİŞ tuşuna basın, ardından  > Parçacık > Borsa'ya dokununuz.
2. Parçacık stilini seçiniz ve **Seç** ögesine dokununuz.
3. Parçacığı Giriş ekranındaki boş bir alana sürükleyiniz ve bırakınız.

Radyo dinleme

FM Radyo, FM radyo istasyonlarını telefonunuzdan dinlemenizi sağlar.



FM Radyo'yu kullanmak için önce telefonunuzun ses jakına kulaklık takmanız gerekir. FM Radyo, stereo kulaklığı FM radyo anteni olarak kullanır.



- | | |
|----|---|
| 1 | FM radyo frekansı |
| 2 | FM bandında herhangi bir frekansa gitmek için sürükleyin. |
| 3 | Radyo frekansında -0,1 MHz değerinde ince ayar yapmak için dokununuz. |
| 4 | Tüm ön ayarlar listesini görüntüleyin. |
| 5 | Önceki FM istasyonunun FM bandını aramak için dokununuz. |
| 6 | Sonraki FM istasyonunun FM bandını aramak için dokununuz. |
| 7 | Ayarladığınız mevcut istasyonun adını değiştirmek için dokununuz. |
| 8 | Radyo frekansında +0,1 MHz değerinde ince ayar yapmak için dokununuz. |
| 9 | Radyo sinyal kuvveti |
| 10 | FM radyoyu kapatın veya açın. |

Bir FM istasyonunu dinleme



1. GİRİŞ tuşuna basın, ardından  > FM Radyo'ya dokununuz.

2. FM Radyo'yu ilk kez açtığınızda, kullanılabilir FM istasyonlarını otomatik olarak tarar, ön ayar olarak kaydeder ve bulunan ilk FM istasyonunu çalar.





- FM istasyonu tarama ve kaydetme işlemini tekrarlamak için, MENÜ tuşuna basın ve ardından **Tara** ve **Kaydet** öğesine dokununuz.
- Otomatik taramayı durdurmak için GERİ tuşuna basın.

3. FM Radyo ekranında, şunları yapabilirsiniz:

-  öğesine dokununuz ve ardından dinlemek istediğiniz istasyonu seçin.
- Bir önceki FM istasyonuna geçmek için  öğesine, bir sonraki FM istasyonuna geçmek için  öğesine dokununuz.
- Sesi düzeyini istenilen düzeye göre ayarlamak için, telefonun yanında bulunan SES DÜZEYİ YUKARI veya SES DÜZEYİ AŞAĞI tuşlarına basın.

- Daha fazla FM Radyo seçeneğini belirlemek için MENÜ tuşuna basın.

İstasyon adı ekleme

1. GİRİŞ tuşuna basın, ardından  > FM Radyo'ya dokunun.
2. İstediğiniz FM istasyonunu ayarlayın ve ardından  öğesine dokunun.
3. Seçilen FM istasyonu için bir ad girin ve ardından **Kaydet** öğesine dokunun.

FM Radyo'yu küçültme veya kapatma

Aşağıdaki talimatlardan birini gerçekleştirin:

- FM Radyo'yu simge durumuna küçültüp farklı bir ekrandayken de radyo dinlemeye devam edebilmek için GERİ tuşuna basın.
- FM Radyo ekranındayken, FM Radyoyu kapatmak için, FM Radyo ekranının sağ üst köşesindeki  öğesine dokunun.





Sesinizi kaydetme

Ses Kaydedicisi, düşüncelerinizi hızlı bir şekilde kaydetmek için yararlı bir araçtır. Ayrıca sesinizi kaydederek bu kaydı zil sesi olarak kullanabilirsiniz.





Ses Kaydedicisini kullanabilmeniz için, telefonunuzda bir microSD kartının takılı olması gerekir.



Sesinizi kaydetme

1. GİRİŞ tuşuna basın ve ardından  > Ses Kaydedici ögesine dokunun.
2. Cihazınızın mikrofonunu ağızınıza yakın tutun.
3. Ses klibi kaydetmeye başlamak için  ögesine dokunun. Kaydetme işlemi durdurmak için  ögesine dokunun.
4. Ses kaydını yürütmek için  ögesine dokunun.
5. Ses kaydını Bluetooth, e-posta veya mesaj ile hızlı şekilde paylaşmak için  ögesine dokunun.



Bir ses klibini paylaşma

1. GİRİŞ tuşuna basın ve ardından  > Ses Kaydedici ögesine dokunun.
 2. Ses Kaydedici ekranında,  ögesine dokunun.
 3. Tüm kayıtlar ekranındayken, paylaşmak istediğiniz ses kaydına dokunup parmağınızı basılı tutun ve ardından seçenekler menüsünde **Paylaş** ögesine dokunun.
 4. Paylaşma seçenekleri menüsünde, ses kaydını nasıl paylaşmak istediğinizi seçin.
- Dosyaları Bluetooth ile nasıl göndereceğinizi öğrenmek için, Bluetooth bölümünü inceleyin.

Ses klibini zil sesi olarak belirleme

1. GİRİŞ tuşuna basın ve ardından  > Ses Kaydedici ögesine dokunun.
2. Ses Kaydedici ekranında,  ögesine dokunun.
3. Tüm kayıtlar ekranındayken, zil sesi olarak kullanmak istediğiniz ses kaydına dokunup parmağınızı basılı tutun ve ardından seçenekler menüsünde **Zil sesi olarak kullan** ögesine dokunun.

Bir ses klibini yeniden adlandırma

1. GİRİŞ tuşuna basın ve ardından  > Ses Kaydedici ögesine dokunun.
2. Ses Kaydedici ekranında,  ögesine dokunun.
3. Tüm kayıtlar ekranındayken, yeniden adlandırmak istediğiniz ses kaydına dokunup parmağınızı basılı tutun ve ardından seçenekler menüsünde **Yeniden adlandır** ögesine dokunun.
4. Adı girin ve ardından **Kaydet** ögesine dokunun.

Haber kaynaklarını okuma

Haberler'i kullanarak İnternet'teki en yeni gelişmeleri kaçırmamak için haber kaynaklarına abone olun. Haberler, sık kullandığınız haber sitelerinden, bloglardan ve diğer kaynaklardan RSS beslemelerini izler ve en son güncellemeleri indirir.

Haber ekranı

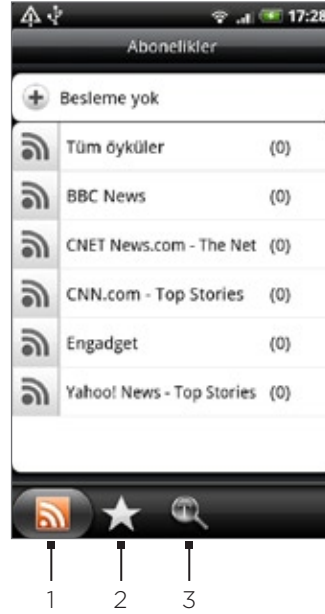

1 Abonelikler sekmesi

Abone olduğunuz kanalları görüntüler. Bir kanalın özetlerini görüntülemek için kanala dokunun.

2 Yıldızlı sekme

Yıldızlı kanalları ve özet sayısını (parantez içinde) gösterir. Bir kanalın yıldızlı özetlerini görüntülemek için kanala dokunun ve ardından okumak için özete dokunun.

3 Anahtar sözcükler sekmesi

Oluşturduğunuz anahtar kelimeleri ve bunlarla eşleşen özet sayısını (parantez içinde) gösterir. Belirli bir anahtar kelimeyi içeren özetleri görüntülemek için, anahtar kelimeye dokunun.

Bir listeden bir haber kanalına abone olma

1. GİRİŞ tuşuna basın, ardından  > Haberler'e dokunun.
2. Abonelikler sekmesinde, **Özet akışı ekle**'ye dokunun.
3. Kullanılabilir kanalları açmak için, ekrandaki kategorilerden birine dokunun.
 - Web üzerinde farklı kanallar aramak için, **Haber akışı ara**'ya dokunun.
 - Google News'ten bir kanala abone olmak için, **Google haber özet akışını ekle**'ye dokunun.
4. Abone olmak istediğiniz kanalı/kanalları seçin.
5. Daha fazla kanal eklemek için, 3. ve 4. adımları tekrar edin.
6. Bitti ögesine dokunun.

Bir URL girerek bir haber kanalına abone olma

1. GİRİŞ tuşuna basın, ardından  > Haberler'e dokunun.
2. Abonelikler sekmesinde, Özet akışı ekle > URL'den ekle'ye dokunun.
3. RSS özet akışının tam URL'sini girin ve Bitti'ye dokunun.

Özetler için güncelleme sıklığını belirleme







Haberleri abone olduğunuz kanalların güncellemelerini otomatik olarak kontrol etmeye ayarlayın.

1. GİRİŞ tuşuna basın, ardından  > Haberler'e dokunun.
2. Abonelik sekmesindeyken, MENÜ tuşuna dokunun ve Diğer > Ayarlar > Kontrol sıklığı'na dokunun.
3. İstediğiniz zamana dokunun.





Güncellemeleri elle kontrol etmek için, Abonelik sekmesindeyken, MENÜ tuşuna dokunun ve Yenile'ye dokunun.

Bir özeti okuma

1. GİRİŞ tuşuna basın, ardından  > Haberler'e dokunun.
2. Abonelikler sekmesinde, özetlerini okumak istediğiniz kanala dokunun.
3. Özetler listesinde ilerleyerek okumak istediğiniz özete dokunun.
4. Bir özeti okurken:
 - Kanaldaki bir önceki veya sonraki özete gitmek için  ve  öğelerine dokunun.
 - Özetler listesine dönmek için  öğesine dokunun.
 - Özeti bir mesaj (sadece özeti bağlantısını) veya e-posta ile paylaşmak için  öğesine dokunun.
 - Özeti özetler listesinden silmek için  öğesine dokunun.
5. Özeti tamamını okumak istiyorsanız, Makalenin tamamını oku öğesine dokunun. Bu, özeti web tarayıcıda açar. Web sayfanızda nasıl dolaşacağınızı öğrenmek için İnternet bölümündeki "Telefonunuzun web tarayıcısını kullanma" konusuna bakın.

Bir özeti yıldızlı olarak işaretleme

Sık kullanılan özetlerinizi kolayca geri dönebilmek için yıldızlı olarak işaretleyin.

1. GİRİŞ tuşuna basın, ardından  > Haberler'e dokunun.
2. Abonelikler sekmesinde, yıldızlı olarak işaretlemek istediğiniz özeti bulunduğu kanala dokunun.
3. Aşağıdakilerden birini yapın:
 - Özeti bulun ve ardından da  öğesine dokunun.
 - Yıldızlı olarak işaretlemek istediğiniz özeti açmak için dokunun ve ardından da ekranın sağ üst köşesindeki  simgesine dokunun.

Bir özeti yıldız işaretini kaldırmak için  öğesine dokunabilirsiniz.

Anahtar sözcük ekleme

İlgilendiğiniz özetleri anahtar kelime oluşturarak kolayca bulun. Anahtar sözcüğü içeren özetler beraberce gruplanır ve istediğiniz özeti bulmanız kolaylaşır.

1. GİRİŞ tuşuna basın, ardından  > Haberler'e dokunun.
2. Anahtar sözcükler sekmesinde, Anahtar sözcük ekle'ye dokunun.
3. Anahtar sözcüğü girin ve ardından Bitti'ye dokunun.
4. Anahtar sözcükler sekmesinde, metin içinde belirli bir anahtar kelimeyi içeren özetleri görüntülemek için, anahtar kelimeye dokunun.

Haber parçacığı ekleme

Abone olduğunuz özetlerin küçük alıntılarını doğrudan Giriş ekranından okuyun.

1. GİRİŞ tuşuna basın, ardından  > Parçacıklar > Haber'e dokunun.
2. Parçacık stilini seçin ve Seç öğesine dokunun.
3. Özetlerini parçacıkta okumak istediğiniz kanalı seçin.
4. Parçacığı Giriş ekranındaki boş bir alana sürükleyin ve bırakın.

Güvenlik

PIN kodu ile SIM kartınızı koruma

PIN (kişisel tanımlama numarası) atayarak SIM kartınızı yetkisiz kullanımdan koruyabilirsiniz.



Varsayılan SIM PIN kodu mobil operatörünüz tarafından sağlanır.

1. GİRİŞ > MENÜ tuşlarına basın ve ardından **Ayarlar** öğesine dokunun.
2. Ekranda aşağı inin, **Güvenlik > SIM kart kilidini ayarla**'ya dokunun ve **SIM kartı kilitle** onay kutusunu seçin.
3. SIM kartının varsayılan PIN numarasını girin ve ardından **Tamam** öğesine dokunun. SIM kartının PIN numarasını değiştirmek için, **SIM Kartının PIN Numarasını değiştir** öğesine dokunun.



Acil durum aramaları, PIN girmeksizin herhangi bir zamanda yapılabilir. Daha fazla bilgi için Telefon aramaları bölümündeki "Acil arama yapma" konusunu inceleyin.

Kilitlenmiş bir SIM kartın kilidini açma

İzin verilen maksimum sayıdan fazla kez yanlış PIN kodu girerseniz, SIM kartınız "PUK-kilitli" hale gelir. Bu durumda telefona yeniden erişim sağlayabilmek için PUK koduna ihtiyacınız vardır. Bu kod, SIM kartınızı aldığınızda mobil operatörünüz tarafından temin edilmiş olabilir.

1. Telefon çevirici ekranında, PUK kodunu girin ve **İleri**'ye dokunun.
2. Kullanmak istediğiniz yeni PIN kodunu girin ve ardından **İleri**'ye dokunun.
3. Yeni PIN kodunu tekrar girin ve **İleri** öğesine dokunun.

Telefonunuzu ekran kilidi ile koruma

Telefonunuz her açıldığında veya uyku modundan her çıktığında (ekran kapalı olduğunda) ekran kilidini açma deseni sorarak telefonunuz için daha ileri düzeyde bir koruma sağlayabilirsiniz.

1. GİRİŞ > MENÜ tuşlarına basın ve ardından **Ayarlar** ögesine dokunun.
2. Ekranda aşağıya inin ve **Güvenlik > Kilit açma desenini ayarla**'ya dokunun.
3. Ekran üzerindeki bilgileri okuyun ve ardından **İleri** ögesine dokunun.
4. Ekran üzerindeki şekil örneğini inceleyin ve ardından **İleri** ögesine dokunun.
5. Dikey, yatay ve/veya diyagonal doğrultuda en az dört noktayı birbirine bağlayarak ekran kilidini açma şeklini çizin. İşiniz bittiğinde parmağınızı ekrandan kaldırın.



Tek tek noktalara dokunmak yerine desen oluşturmak için parmağınızı ekranda kaydırmanız gerekir.

6. Telefonunuz, bu şekli kaydeder. **Devam** ögesine dokunun.
7. Şekli yeniden çizmeniz istendiğinde, ekran kilidini açma şeklini yeniden çizin ve ardından **Onayla** ögesine dokunun.



Ekran kilidini açma deseninin siz kilidi açarken görüntülenmesini istemiyorsanız, **Görünür desen kullan** onay kutusundaki işareti kaldırın.

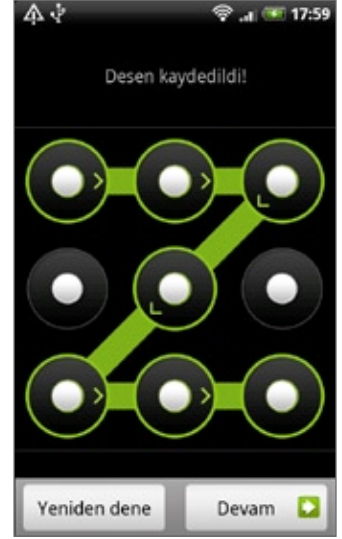

Ekran kilidini açma deseninizi değiştirmek için GİRİŞ > MENÜ tuşlarına basın ve ardından **Ayarlar > Güvenlik > Kilit açma desenini değiştir** ögesine dokunun.

Ekranında beş denemenin ardından kilit açma şeklini doğru olarak çizemezseniz, tekrar denemeden önce 30 saniye beklemeniz istenecektir. Ekran kilidini açma şeklini unuttuysanız, **Şekli unuttum** ögesine dokunun. Google hesabınızın kullanıcı adını ve parolasını kullanarak oturum açmak ve Giriş ekranını görüntüleyebilmek için yeni bir ekran kilidi açma şekli oluşturmanız istenecektir.



Google Hesabınızda oturum açmak için bir veri veya Wi-Fi bağlantınız olmalıdır.

Ayarlar

Telefonunuzdaki ayarlar

Ayarlar ekranında telefon ayarlarını denetleyin ve özelleştirin.

Ayarlar ekranını açmak için, GİRİŞ > MENÜ tuşlarına basın ve **Ayarlar**'a dokunun.

Kişiselleştir

Bir görünüm seçin, kullanacağınız Giriş ekranı veya Kilit ekranı duvar kağıdını belirleyin ve gelen aramalar için kullanmak istediğiniz varsayılan zil sesini belirleyin. Ayrıca Görünümler ekranındayken özelleştirilmiş bir ekrana basıp parmağınızı basılı tutarak özelleştirilmiş ekranı yeniden adlandırabilir veya silebilirsiniz.

Kablosuz ve ağlar

Telefonunuzun Wi-Fi ve Bluetooth gibi kablosuz bağlantı ayarlarını yapılandırın, Uçak modunu etkinleştirin veya mobil ağlar, dolaşım, Sanal Özel Ağlar ve diğer özellikler için seçenekleri ayarlayın.

Ara

Sesli posta, arama yönlendirme, arama bekleme ve arayanın kimliği gibi çağrı hizmetlerini ayarlayın.

Ses ve ekran

Telefon ve bildirim zil seslerini, otomatik ekran yönünü, ekran parlaklığını ve ekranın kapanma süresini ayarlayın.

Hesaplar ve eşitleme

Sosyal ağ hesaplarınızda, Google Hesabınızda ve Exchange ActiveSync hesabınızda oturum açın veya açık oturumunuzu kapatın. Ayrıca hesaplarınızla ilgili eşitleme ayarlarını ve diğer ayarları da yönetebilirsiniz. Ayrıntılar için Hesaplar ve eşitleme bölümüne bakın.

Konum

Konumunuzu belirlerken kullanacağınız kaynakları seçin.

Ara

Telefonunuzda arama yaptığınızda dahil edilecek öğeleri seçin ve Google arama seçeneklerini belirleyin.

Gizlilik

Google'ın sonuç önerirken veya diğer Google hizmetlerini verirken konumunuzu kullanmasına izin verip vermeyeceğinizi seçin. Ayrıca telefonun otomatik yedekleme özelliğini etkinleştirebilir veya devre dışı bırakabilir ve telefonu sıfırlayabilirsiniz. Daha fazla ayrıntı için Yedekleme, Güncelleme ve Sıfırlama bölümünü inceleyin.

PC'ye bağlanın

Telefonunuzu bilgisayarınıza bağlarken kullanılacak varsayılan USB bağlantı türünü ayarlayın. Cihaz her bağlandığında bağlantı türü penceresini görüntülemek için **Bana sor** öğesini seçin. Ayrıntılar için Temel özellikler bölümündeki "Telefonunuzu bilgisayara bağlama" başlığına bakın.

Güvenlik

Ekran kilidi açma desenini belirleyin, SIM kartı kilidini etkinleştirin veya telefonun oturum bilgileri saklama özelliklerini yönetin. Ayrıntılar için Güvenlik bölümüne bakın.

Uygulamalar

Uygulamaları ve yeni programların yüklenmesini yönetin.

SD kart ve telefon depolaması

Kullanılabilir hafıza kartı ve telefon belleğini kontrol edin.

Tarih ve saat

Tarihi, saati, saat dilimini ve tarih veya saat formatını ayarlayın. Otomatik zaman eşitlemeyi kapatmak ve saat dilimi ayarlarını elle değiştirebilmek için, Saat ve Hava Durumu bölümünde "Saat dilimi ayarlarını değiştirme" konusuna bakın.

Dil ve klavye

İşletim sisteminin dilini ve bölgesini ayarlayın. Ayrıca ekran klavyesi seçeneklerini ayarlayabilirsiniz.

Erişilebilirlik

Yeni bir tarayıcı penceresi açıldığında sesli geri bildirim alma gibi kullanıcı etkinliklerine yanıt veren ön ayarlı veya indirilmiş eklentileri etkinleştirin veya devre dışı bırakın.

Metinden yazıya aktarım

Metinden yazıya aktarım (ses verisi) uygulaması yüklediyseniz, metinden yazıya aktarım ayarlarını yapılandırmak için bu seçeneği kullanın.

Telefon hakkında

Sistem yazılımı güncelleme yöntemini ayarlayın ve şebeke türü, sinyal gücü, pil seviyesi ve şebeke adı gibi telefon durumu özelliklerini görüntüleyin. Ayrıca tekil uygulamaların pil kullanımını kontrol edebilir ve telefonunuz ile ilgili yasal bilgileri ve kullanılan yazılımın sürümünü görüntüleyebilirsiniz. Ayrıntılar için bu bölümdeki "Telefonunuzla ilgili bilgileri kontrol etme" konusuna bakın.

Ekran ayarlarını deęiřtirme

Ekran parlaklıęını elle ayarlama

1. GİRİŐ > MENÜ tuřuna basın ve ardından **Ayarlar > Ses ve ekran** öęesine dokununuz.
2. Ekranı ařaęı doęru kaydırınız ve ardından **Parlaklık** öęesine dokununuz.
3. **Otomatik parlaklık** onay kutusundaki iřareti kaldırınız.
4. Ekran parlaklıęını azaltmak için parlaklık kaydırıcısını sola, ekran parlaklıęını artırmak içinse saęa doęru sürükleyiniz. **Tamam** öęesine dokununuz.

Ekran kapanmadan önce geçecek süreyi ayarlama

Belirli bir süre iřlem yapılmadıęında, pil gücünden tasarruf saęlamak için telefonun ekranı kapanır. Ekran kapanmadan önce geçecek süreyi belirleyebilirsiniz.

1. GİRİŐ > MENÜ tuřuna basın ve ardından **Ayarlar > Ses ve ekran** öęesine dokununuz.
2. Ekranı ařaęı doęru kaydırınız ve ardından **Ekran kapanma süresi**'ne dokununuz.
3. Ekran kapanmadan önce geçecek süreyi ayarlamak için dokununuz.



Ekranı hızlı bir řekilde kapatmak için, **GÜÇ** düęmesine basın.

Otomatik ekran döndürmeyi engelleme

Varsayılan olarak ekran yönü, telefonu tutma biçiminize göre otomatik olarak ayarlanır.



Otomatik dönme özellięini tüm uygulamaların ekranı desteklemez.

1. GİRİŐ > MENÜ tuřuna basın ve ardından **Ayarlar > Ses ve ekran** öęesine dokununuz.
2. Ekranı ařaęı kaydırınız ve **Yön** onay kutusunun iřaretini kaldırınız.

G-sensörünü yeniden ayarlama

Ekran yönünün telefonu tutma biçiminize doęru tepki vermedięini düşünüyorsanız, ekranı yeniden ayarlayınız.

1. GİRİŐ > MENÜ tuřuna basın ve ardından řu öęeye dokununuz: **Ayarlar > Ses ve ekran**.
2. Ekranı ařaęı doęru kaydırınız ve ardından **G-Sensörü ayarlama** öęesine dokununuz.
3. Telefonu düz ve eęimsiz bir yüzey üzerine koyunuz ve ardından **Kalibre et** öęesine dokununuz.
4. Yeniden kalibrasyon iřleminin ardından, **Tamam** öęesine dokununuz.

Telefonu řarj ederken ekranı açık tutma

Telefonu řarj ederken telefon ekranının kapanmasını önleyebilirsiniz.

1. GİRİŐ > MENÜ tuřlarına basın ve ardından **Ayarlar** öęesine dokununuz.
2. Ekranı ařaęı doęru kaydırınız ve ardından **Uygulamalar > Geliřtirme**'ye dokununuz.
3. **Uyanık kal** onay kutusunu seçiniz.

Animasyon efektlerini açma veya kapama

Ekranlar arasında geçiş yaparken animasyonu kapatabilir veya sadece bazı animasyonları etkinleştirebilirsiniz.

1. GİRİŞ > MENÜ tuşuna basın ve ardından **Ayarlar > Ses ve ekran** ögesine dokununuz.
2. Ekranı aşağı doğru kaydırın ve ardından **Animasyon** ögesine dokununuz.
3. Seçenekler menüsünde, istediğiniz animasyon ayarını seçin.

Ses ayarlarını deęiřtirme

Bir ses profili belirleme

Titreřim veya sessiz moduna gein veya normal telefon ses ayarlarını kullanın.

1. GİRİŐ > MENÜ tuőuna basın ve ardından **Ayarlar > Dil ve Klavye > Ses Profili** öęesine dokunun.
2. Profil Se seenek menüsünden, kullanmak istedięiniz ses profiline dokunun.

Tuő seslerini etkinleřtirme veya devre dıőı bırakma

Ekrandaki öęeleri seerken bir ses almasını seebilirsiniz.

1. GİRİŐ > MENÜ tuőuna basın ve ardından **Ayarlar > Ses ve ekran** öęesine dokunun.
2. Ekranı aőaęı kaydırın ve **Sesli seim** onay kutusunu sein veya iőaretini kaldırın.

Bildirim sesini seme

Telefonunuza yeni bildirimler geldięinde alınacak sesi seebilirsiniz.

1. GİRİŐ > MENÜ tuőuna basın ve ardından **Ayarlar > Ses ve ekran > Bildirim sesi** öęesine dokunun.
2. Listedenden tercih ettięiniz bildirim sesini sein ve ardından **Tamam** öęesine dokunun.

Telefon dilini deęiřtirme

Telefonunuzu ilk kez atıęınızda, kullanacaęınız dili semeniz istenir. Dili daha sonra telefonunuzu kullanırken istedięiniz zaman deęiřtirebilirsiniz. Dili deęiřtirmeniz klavye dzenini, tarih ve saat biimini ve dięer bazı ayarları da deęiřtirir.

Seebileceęiniz kullanılabilir diller, sahip olduęunuz telefon srmne gre farklılık gsterebilir.

1. GİRİŐ > MEN tuřlarına basın ve ardından **Ayarlar > Dil ve klavye > Blge se** ęesine dokunun.
2. Kullanmak istedięiniz dile ve ilgili blgeye dokunun.
3. Giriř ekranına dnmek iin GİRİŐ tuřuna basın. Yeni dil telefonunuza uygulanırken kısa bir sre beklemeniz gerekebilir.

Telefonunuzun pil ömrünü uzatma

Telefonunuzu kullanırken, telefonunuzun pilini istediğiniz sıklıkta şarj etmek kolay değildir. İki şarj arasında geçen süreyi uzatmak için şu ipuçlarını uygulayın:

- Bluetooth, Wi-Fi ve veri bağlantısı gibi kablosuz işlevleri kullanmadığınız zaman kapatın. Ayrıntılar için İnternet ve Bluetooth bölümlerine bakın.
- Yalnızca GSM şebekelerini kullanın. Ayrıntılı bilgi için bu bölümdeki “Mobil operatörünüzün GSM ağını kullanma” konusuna bakın.
- GPS konumunuzu belirlemek için GPS uyduları kullanmayın. Ayrıntılar için Haritalar ve Konum bölümüne bakın.
- Ekran parlaklığını azaltın. Ayrıntılar için bu bölümdeki “Ekran parlaklığını elle ayarlama” konusuna bakın.
- Ekran animasyonlarını kapatın. Ayrıntılar için bu bölümdeki “Animasyon efektlerini açma veya kapama” konusuna bakın.
- İnternet’te gezinme gibi etkinlikleri kısa tutun. Kablosuz veri aktarımı çok fazla güç tüketir.
- Çok uzun telefon görüşmeleri yapmaktan veya kamerayı uzun süre kullanmaktan kaçının.
- Pilinizi uzun süre şarj edemeyeceğiniz zamanlarda yanınızda yedek pil taşımayı düşünün.
- Pillerin depolama kapasitesi zamanla aşamalı olarak azalır. Pilinizi sekiz ayda veya yılda bir kez ya da pil ömrünün azaldığını fark ettiğinizde yenilemeyi düşünün.

Mobil operatörünüzün GSM şebekesini kullanma

İnternet’e bağlanmak için veri bağlantısı kullanmıyorsanız, mobil operatörünüzün GSM şebekesini kullanın. Mobil operatörünüzün GSM şebekesini kullanmanız daha az pil gücü tüketir.

1. GİRİŞ > MENÜ’ye basın ve **Ayarlar** > **Kablosuz ve ağlar**’a dokununuz.
2. Ekranda aşağı inin ve **Mobil ağlar** > **Ağ modu**’na dokununuz.
3. Sadece **GSM** ögesine dokununuz.

Uygulamaların güç kullanımını kontrol etme

1. GİRİŞ > MENÜ tuşlarına basın ve ardından **Ayarlar** ögesine dokununuz.
2. Ekranı aşağı doğru kaydırın ve ardından **Telefon hakkında** > **Pil** > **Pil kullanımı**’na dokununuz.

Belleđi yönetme

Telefonunuzda kalan kullanılabilir bellek miktarını kontrol etme

1. GİRİŞ > MENÜ tuşlarına basın ve ardından **Ayarlar** öđesine dokunun.
2. Ekranı aşağı doğru kaydırın ve ardından **SD kart ve telefon hafızası** tuşuna dokunun. Telefonunuzdaki kullanılabilir bellek miktarı, Dahili telefon belleđi bölümünde görüntülenir.

Kullanılabilir bellek kartı alanını kontrol etme

1. GİRİŞ > MENÜ tuşlarına basın ve ardından **Ayarlar** öđesine dokunun.
2. Ekranı aşağı doğru kaydırın ve ardından **SD kart ve telefon hafızası** tuşuna dokunun. Toplam ve kullanılabilir bellek kartı alanı **SD kart** bölümünde gösterilir.

Uygulama ön belleđini ve verilerini silme

1. GİRİŞ > MENÜ tuşlarına basın ve ardından **Ayarlar** öđesine dokunun.
2. Ekranı aşağı doğru kaydırın ve ardından **Uygulamalar > Uygulamaları yönet**'e dokunun.
3. Uygulamaları yönet ekranında, ön belleđini ve/veya verilerini silmek istediđiniz uygulamaya dokunun.



Sıralama ve filtreleme seçeneklerini görüntülemek için MENÜ tuşuna basın.

4. Uygulama bilgileri ekranında, **Verileri temizle** ve/veya **Ön belleđi temizle** öđesine dokunun.

Üçüncü şahıs uygulamalarını kaldırma

Telefonda önceden yüklü olarak gelen uygulamaları kaldıramazsınız.

1. GİRİŞ > MENÜ tuşlarına basın ve ardından **Ayarlar** öđesine dokunun.
2. Ekranı aşağı doğru kaydırın ve ardından **Uygulamalar > Uygulamaları yönet**'e dokunun.
3. MENÜ tuşuna basın ve ardından **Filtre > İndirilenler** öđesine dokunun.
4. Uygulamaları yönet ekranında, kaldırmak istediđiniz uygulamaya dokunun.
5. Uygulama bilgileri ekranında, **Kaldır** öđesine dokunun.

Telefon belleđinde veya bellek kartında yer açma

Telefonunuzun kullanılabilir bellek miktarı azalmışsa, aşağıdakileri deneyin:

- Web tarayıcınızda, tüm geçici İnternet dosyalarını ve geçmiş bilgilerini silin. Daha fazla bilgi için İnternet bölümüne bakın.

Telefonunuzla ilgili bilgileri kontrol etme

1. GİRİŞ > MENÜ tuşlarına basın ve ardından **Ayarlar** ögesine dokunun.
2. Ekranı aşağı doğru kaydırın ve ardından **Telefon hakkında** ögesine dokunun.
3. Aşağıdakilerden birini seçin:

Sistem yazılımı güncellemeleri

Telefonunuz için yazılım güncellemelerini otomatik denetleme özelliğini etkinleştirin veya devre dışı bırakın. Ayrıca yazılım güncellemelerini elle denetlemek için **Şimdi denetle** ögesine dokunabilirsiniz.

Ağ

Mobil operatörünüz ve hizmet durumu hakkında bilgileri kontrol edin.

Telefon kimliği

Telefonunuz ve kullandığınız SIM kartla ilgili bilgileri kontrol edin.

Pil

Pille ilgili mevcut pil düzeyi, durumu ve hangi programların pili kullandığı gibi bilgileri kontrol edin.

Donanım bilgileri

Wi-Fi MAC ve Bluetooth adreslerini kontrol edin.

Yazılım bilgileri

Telefonun kullandığı Android platformunun sürümünü ve hakkındaki diğer bilgileri kontrol edin. Ayrıca web tarayıcısının sürümünü kontrol edebilirsiniz.

Yasal bilgiler

HTC ve Google'dan alınan yasal bilgileri ve telefonun kullandığı lisansları kontrol edin.

Daha fazlasını öğrenin

Telefonunuz hakkında daha fazla bilgi almanız için HTC web sitesine bağlantı içerir.

Yedekleme, g¼ncelleme ve sıfırlama

Telefon verilerini yedekleme

Telefonunuzda, web tarayıcı yer imlerinizi, mesajlarınızı, sözlüğünüzü ve ayarlarınızı microSD kartınıza yedekleyebileceğiniz bir otomatik yedekleme sistemi bulunur. Telefon, her deęişiklik yapıldığında bilgileri otomatik olarak yedekler.

Telefon řu bilgileri yedekler:

- SMS ve MMS mesajları
- Mesajlar, uygulama ayarları
- Web tarayıcı (İnternet uygulaması) yer imleri
- Klavye sözlüğü
- Ayarlar
 - Kablosuz ve aęlar
 - Ses ve ekran
 - Konum
 - Uygulamalar
 - Tarih ve saat
 - Dil ve klavye - Sadece Bölgesel ayar



Telefon verilerini yedeklemek için microSD kartınızın telefonunuza takılı olması gerekir. microSD kartı telefonunuza nasıl takacağınızı öğrenmek için, Temel Özellikler bölümündeki “Hafıza kartını takma” başlığını inceleyin.

Otomatik yedeklemenin etkin olup olmadığını kontrol etme

1. GİRİŞ > MENÜ tuşlarına basın ve ardından **Ayarlar** öęesine dokunun.
2. Ekranı ařaęı doęru kaydırın ve **Gizlilik > Verilerimi yedekle**'ye dokunun.
3. **Verilerimi yedekle** onay kutusunun seçili olduğundan emin olun.

Yedeklenen verileri telefona geri yükleme

Telefonunuzu fabrika ayarlarına sıfırladıktan veya g¼ncelledikten sonra, telefonunuzu açtığınızda yedeklenmiş verileri geri yüklemek isteyip istemediğiniz sorulacaktır.



Telefon verilerinin yedeklendięi microSD kartın telefonunuza takılı olduğundan emin olun.

1. Telefonunuzu fabrika ayarlarına sıfırladıktan veya telefonunuzun sistem yazılımını g¼ncelledikten sonra, telefonun yeniden başlamasını bekleyin.
2. MicroSD kartta geçerli bir yedekleme dosyası olduğunda, verilerimi ve ayarlarımı geri yükle iletişim kutusu açılacaktır. Bu iletişim kutusunu gördüğünüzde, **Tamam**'a dokunun.

Telefonunuzun sistem yazılımını g¼ncelleme

Zaman zaman, telefonunuz için sistem yazılımı g¼ncellemeleri yayınlanır. Telefonunuz g¼ncellemeleri denetleyip kullanılabilir g¼ncelleme olduėunda size bildirebilir. Ardından g¼ncellemeyi indirip telefonunuza y¼kleyebilirsiniz.

G¼ncelleme t¼r¼ne baėlı olarak, g¼ncelleme t¼m kişisel verilerinizi ve özelleştirilmiş ayarlarınızı silebilir, ayrıca y¼klediėiniz programları da kaldırabilir. Saklamak istediėiniz bilgileri ve dosyaları yedeklediėinizden emin olun. Ayrıntılar için bu b¼l¼mdeki “Telefon verilerini yedekleme” konusuna bakın.



Sistem yazılımı g¼ncellemelerini denetleyip indirme, mobil operat¼r¼n¼z¼n ek veri aktarım ücreti uygulamasına neden olabilir.

1. Kullanılabilir bir g¼ncelleme olduėunda, ekranda Sistem yazılım g¼ncellemesini y¼kle iletişim kutusu açılacaktır.
2. İletişim kutusunda, **Şimdi y¼kle**'yi seçin ve **Tamam**'a dokununuz.



Sistem g¼ncellemesini daha sonra y¼klemek isterseniz, **Daha sonra y¼kle**'yi seçin. Y¼klemeye hazır olduėunuzda, Bildirimler panelini açıp **Sistem g¼ncellemesi hazır**'a dokununuz.

3. G¼ncelleme işleminin tamamlanmasını bekleyin. G¼ncelleme işlemi tamamlandıėında, telefon kendiliėinden yeniden başlayacaktır.

Telefon sistem yazılımı g¼ncellemelerini elle kontrol etme

1. GİRİŞ > MENÜ tuşlarına basın ve **Ayarlar**'a dokununuz.
2. Ekranı aşıėı doėru kaydırın ve ardından **Telefon hakkında** > **Sistem yazılımı g¼ncellemeleri**'ne dokununuz.
3. Sistem yazılımı g¼ncelleme ekranında, **Şimdi kontrol et**'e dokununuz.

Donanımdan/fabrika ayarlarına sıfırlama işlemi

Telefonunuzu fabrikadan çıkmış olduğu orijinal haline geri döndürür. Buna donanımdan sıfırlama da denir. Telefonunuzu bir arkadaşınıza veya akrabanıza vereceğiniz için öncelikle tüm verilerinizi kaldırmak isterseniz veya telefonunuzu kapatıp tekrar açmakla düzelmeyen sürekli tekrar eden bir sorun yaşıyorsanız bu işlemi tercih edebilirsiniz.

Fabrika ayarlarına sıfırlama, etkisi güçlü bir önlemdir. Tüm kişisel verilerinizi ve özelleştirilmiş ayarlarınızı siler, ayrıca yüklediğiniz programları da kaldırır. Saklamak istediğiniz bilgileri ve dosyaları yedeklediğinizden emin olun.



Telefonunuz kilitlenir veya donarsa, donanımdan/fabrika ayarlarına sıfırlama yerine “yazılımdan” sıfırlama yapmanızı öneririz. Yazılımdan sıfırlama için, pili çıkarıp birkaç saniye bekleyin ve ardından yeniden takın. Pili yeniden taktıktan sonra, telefonu açın.

Ayarları kullanarak fabrika ayarlarına sıfırlama işlemi

Fabrika ayarlarına sıfırlamanın en uygun yolu telefon ayarlarını kullanmaktır.

1. GİRİŞ > MENÜ tuşlarına basın ve **Ayarlar**'a dokununuz.
2. Ekranı aşağı doğru kaydırın ve **Gizlilik > Fabrika verilerine sıfırlama**'ya dokununuz.
3. Fabrika verilerine sıfırlama ekranında, **Telefonu sıfırla**'ya ve ardından **Her şeyi sil**'e dokununuz.

Telefonun düğmelerini kullanarak fabrika ayarlarına sıfırlama işlemi

Telefonunuzu açamıyor veya telefon ayarlarına erişemiyorsanız, telefonunuzun tuşlarını kullanarak telefonunuzu fabrika ayarlarına sıfırlayabilirsiniz.

1. Telefon kapalıyken, **SES DÜZEYİ AŞAĞI** tuşunu basılı tutun ve ardından kısa bir süre **GÜÇ** düğmesine basın.
2. 3 Android resmi bulunan ekranın görünmesini bekleyin ve **SES DÜZEYİ AŞAĞI** düğmesini bırakın.
3. **SES DÜZEYİ AŞAĞI** düğmesine basarak **HAFIZAYI TEMİZLE**'yi seçin ve ardından **GÜÇ** tuşuna basın.
4. Onaylamanız istendiğinde, **SES DÜZEYİ YUKARI** düğmesine basın.

Özellikler

CPU hızı	1 GHz
Platform	Android™ ve HTC Sense™
Bellek	ROM: 512 MB RAM: 576 MB
Boyutlar (LxWxT)	119 x 60 x 11,9 mm (4,7 x 2,36 x 0,47 inç)
Ağırlık	Pille birlikte 135 gram (4,76 ons)
Ekran	480 x 800 WVGA çözünürlüklü 3,7-inç dokunmaya duyarlı ekran
Ağ	HSPA/WCDMA: <ul style="list-style-type: none">Avrupa/Asya: 900/2100 MHz2 Mbps'ye kadar yükleme hızı, 7,2 Mbps'ye kadar indirme hızı Quad-band GSM/GPRS/EDGE: <ul style="list-style-type: none">850/900/1800/1900 MHz (Bant frekansı, HSPA kullanılabilirliği ve veri hızı operatöre bağlıdır.)
Ekranında dolaşma	Optik hareket topu
GPS	Dahili GPS anteni
Sensörler	G-Sensör Dijital pusula Yakınlık sensörü Ortam ışığı sensörü
Bağlantı	<ul style="list-style-type: none">Dosya aktarımı için FTP/OPP özellikli Bluetooth® 2.1, kablosuz stereo kulaklık için A2DP ve araç kitinden telefon defterine erişim için PBAPWi-Fi®: IEEE 802.11 b/g3,5 mm. stereo ses jakiStandart mikro-USB (5-pin mikro-USB 2.0)
Kamera	5 megapiksel otomatik odaklamalı ve flaşlı renkli kamera
Desteklenen ses biçimleri	<ul style="list-style-type: none">Kayıttan yürütme: .aac, .amr, .ogg, .m4a, .mid, .mp3, .wav, .wmaKaydetme: .amr
Desteklenen video biçimleri	<ul style="list-style-type: none">Kayıttan yürütme: .3gp, .3g2, .mp4, .wmvKaydetme: .3gp
Pil	<ul style="list-style-type: none">Şarj edilebilir Lityum-iyon polimer veya Lityum-iyon pilKapasite: 1400 mAhKonuşma süresi: WCDMA için 390 dakikaya kadar GSM için 400 saate kadarBekleme süresi: WCDMA için 360 saate kadar GSM için 340 saate kadar (Yukarıdakiler şebeke ve telefon kullanımına tabidir.)
Genişleme yuvası	microSD™ hafıza kartı (SD 2.0 uyumlu)
AC adaptör	Voltaj aralığı/frekansı: 100 ~ 240V AC, 50/60 Hz DC çıkışı: 5V ve 1A
Özel işlevler	Friend Stream



Özellikler önceden haber vermeden değişiklik yapan nesnedir.

Dizin

Symboleri

3G 128

A

- Acil bir arama yapma 45
- Alarm saati 124
- Albüm (Fotoğraflar uygulaması) 156
- Ara 34
- Arama hizmetleri 52
- Arama kaydı 50
- Arama Yapma 43
- Aramayı beklemeye alma 49
- Aramayı reddetme ve metin mesajı gönderme 47
- Aramayı sonlandırma 49
- Ayarlar 191
 - alarm sesi 125
 - ekran ayarları 193
 - hava durumu 127
 - Kamera 153
 - ses ayarları 195
 - takvim 117
 - telefon dili 196

B

- Bağlama 141
- Belleği yönetme 198
- Bellek 203
- Bellek kartından kişileri alma 58
- Bildirimler paneli 28
- Bildirim simgeleri 26
- Bildirim zil sesi 195
- Bilgisayarla eşitleme 81
- Bir fotoğrafı döndürme ve kaydetme 160
- Bir fotoğrafı kırpma 160
- Bir fotoğraf üzerinde yakınlaştırma veya uzaklaştırma 158
- Bir fotoğraf veya videoyu MMS ile gönderme 161
- Bir gelen aramayı yanıtlama 46
- Bir görünümü özelleştirme ve kaydetme 36
- Bir görünümü silme 37
- Bir görünümü yeniden adlandırma 37
- Bir kişi arama 58
- Bir kişinin bilgilerini düzenleme 58
- Bir PDF dosyasını görüntüleme 179
- Bir şarkıyı zil sesi olarak belirleme 167
- Bir takvim etkinliği oluşturma 110

Bluetooth 142

- bilgi gönderme ve alma 145
- fotoğraf veya video gönderme 161
- kulaklık veya araç kitine bağlanma 143

Bluetooth kullanarak müzik gönderme 167

C

- Çalma listesi 165
- Çalma listesi oluşturma 165
- Cevapsız arama 51
- Çevrimiçi dizinlerden kişileri alma 57
- Çevrimiçi hesaplarla eşitleme 78

D

- Desteklenen ses biçimleri 203
- Desteklenen video biçimleri 203
- Donanımdan sıfırlama 202
- Dünya Saati 122
- Dünya Saati ekranına şehir ekleme 123
- Duvar kağıdı 38
- Duvar kağıdınızı değiştirme 38

E

- Ekran klavyesi 64
- Eposta 98
 - ayarlar 103, 109
 - fotoğraf veya video gönderme 161
 - gönderme 101, 108
 - POP3/IMAP e-posta hesabı ekleme 105
 - silme 100, 106
- Erişim noktası 128
- Etkinliğinize misafir davet etme (sadece Google Hesabı) 111
- Etkinlik hatırlatıcıları 115
- Exchange ActiveSync 79

F

- Fabrika ayarlarına sıfırlama 202
- Facebook 86
 - Facebook parçacığı 87
 - fotoğraf paylaşma 162
- Facebook'da fotoğraf paylaşma 162
- Facebook'daki fotoğraflara bakma 159
- Facebook for Android 86
- Face detection 152, 154
- Flaş (kamera) 151

Flickr 162
 Flickr'da fotoğraf paylaşma 162
 Flickr'daki fotoğraflara bakma 159
 FM Radyo 183
 Footprints 176
 Fotoğraf çekim 151
 Fotoğraf çekme 151
 Fotoğrafları ve videoları görüntüleme 157
 Fotoğrafları veya videoları Bluetooth kullanarak gönderme 161
 Fotoğrafları veya videoları e-posta ile gönderme 161
 Fotoğraflar uygulaması 156
 Friend Stream 91
 - Friend Stream parçacığı 92

G

G-sensörünü yeniden ayarlama 193
 Gelen aramayı reddetme 47
 Genişletilmiş Giriş ekranı 24
 Giriş ekranı 24
 Giriş ekranı duvar kağıdı 38
 Giriş ekranınıza bir parçacık ekleme 39
 Giriş ekranınıza klasör ekleme 41
 Giriş ekranınıza uygulama simgeleri ve farklı kısayollar ekleme 40
 Giriş ekranınızdaki parçacıkları ve simgeleri yeniden düzenleme veya kaldırma 42
 Giriş sayfası 134
 Gmail/Google Mail 98
 Google Hesapları 78
 Google Maps 168
 Google News 186
 Gözden geçirme ekranı (Kamera) 149
 GPS uyduları 168

H

Haber beslemeleri 186
 Haber beslemelerini okuma 186
 Haberler 186
 Hafıza kartına/kartından dosya kopyalama 33
 Hava Durumu 126
 Hava durumu ekranına şehir ekleme 126
 Hava durumunu kontrol etme 126
 Hava Durumu parçacığı 127
 Hisseler 181
 Hızlı arama 44
 Hızlı Arama Kutusu 34
 Hoparlör 49
 HTC parçacıkları indirme 39

HTC Saat parçacığı 119
 HTC Sync 81

I

İletiler 69
 İnternet 128

K

Kamera 148
 Kendi şehriniz 122
 Kendi şehrinizi belirleme 122
 Kısayollar 40
 Kişi bilgilerini birleştirme 57
 Kişi bilgilerini gönderme 59
 Kişi kartımı oluşturma 55
 Kişiler 54
 - kişi bilgileri ve konuşmalar 62
 - kişi grupları 60
 - Kişiler ekranı 55
 - Kişiler parçacığı 63
 Kişilerinizi bellek kartında yedekleme 58
 Kişiler siliniyor 59
 Kişiselleştirme 35
 Kitaplık (Müzik) 164
 Klasörler 41
 Klavye 64
 Konferans araması 49
 Konum kaynakları 168
 Kronometre 120

M

Maps uygulaması 168
 Masa Saati 121
 Metin mesajı 69
 Microsoft Exchange ActiveSync 79
 Mikrofonu sessize ayarlama 49
 MMS 69
 Mobil ağ bağlantısı 128
 Müzik çalma 163
 Müzik uygulaması 163
 Müzik widget'i 167

O

Optik hareket topu 29
 Özellikler 203

P

Parmak hareketleri 20
 PDF Viewer 179
 Peep 88

- parçacık 90
Picasa 162
Picasa'da fotoğraf paylaşma 162
Pil süreleri 203
PIN numarası ile SIM kartınızı koruma 189
Posta 105
PUK 189

Q

Quickoffice 180

R

Radyo dinleme 183
Resim mesajı 69

S

Saat 119
Saat dilimi 122
Saat dilimini, tarihi ve saati ayarlama 122
Saat parçacığı (HTC) 119
Sahneler 36
Ses düzeyini ayarlama 31
Sesinizi kaydetme 185
Ses Kaydedici 185
SIM kartınızdan kişileri alma 57
SMS 69
Sosyal ağ hesapları 78
Süreölçer 120

T

Takvimi kullanarak toplantı isteği gönderme
(sadece Exchange ActiveSync) 111
Takvim uygulaması 110
Takvim widget'i 118
Tarayıcı 134
Tarih ve saat 122
Telefonun durum simgeleri 25
Telefonunuz 12
- alt kapağı çıkarma 16
- alt kapağı takma 16
- hafıza kartını çıkarma 18
- hafıza kartını takma 17
- pili çıkarma 19
- pili şarj etme 19
- pili takma 18
- SIM kartı çıkarma 17
- SIM kartı takma 17
Telefonunuzda ve Web'de arama 34
Telefonunuzla ilgili bilgileri kontrol etme 199
Telefonunuzu açma 21

Telefonunuzu bir bilgisayara bağlama 32
Telefonunuzu ekran kilidi ile koruma 190
Telefonunuzu ilk kez ayarlama 21
Telefonunuzu kapatma 21
Telefonunuzu modem olarak kullanma 141
Telefonunuzun pil ömrünü uzatma 197
Telefonunuzun sistem yazılımını güncelleme 201
Telefon verilerini yedekleme 200
- otomatik yedekleme 200
Toplantı isteği 107, 111
Twitter 88
Twitter'ı telefonunuzdan kullanma 88

U

Uçak Modu 53
Üçüncü şahıs uygulamalarını kaldırma 198
Uyku modu 23

V

vCalendar 118
Veri bağlantısı 128
Video çekme 152
Video izleme (Fotoğraflar uygulaması) 158
Vizör ekranı (Kamera) 148
VPN 132
vTakvim gönderme 118

W

WAP push mesajları 73
Web tarayıcı 134
Wi-Fi 129
Widget'lar 39, 42

Y

Yakınlaştırma/Uzaklaştırma (kamera) 150
Yeni bir kişi ekleme 56
Yer İmleri 139

Z

Zil sesi 167