

Telefon HTC Desire

Instrukcja obsługi

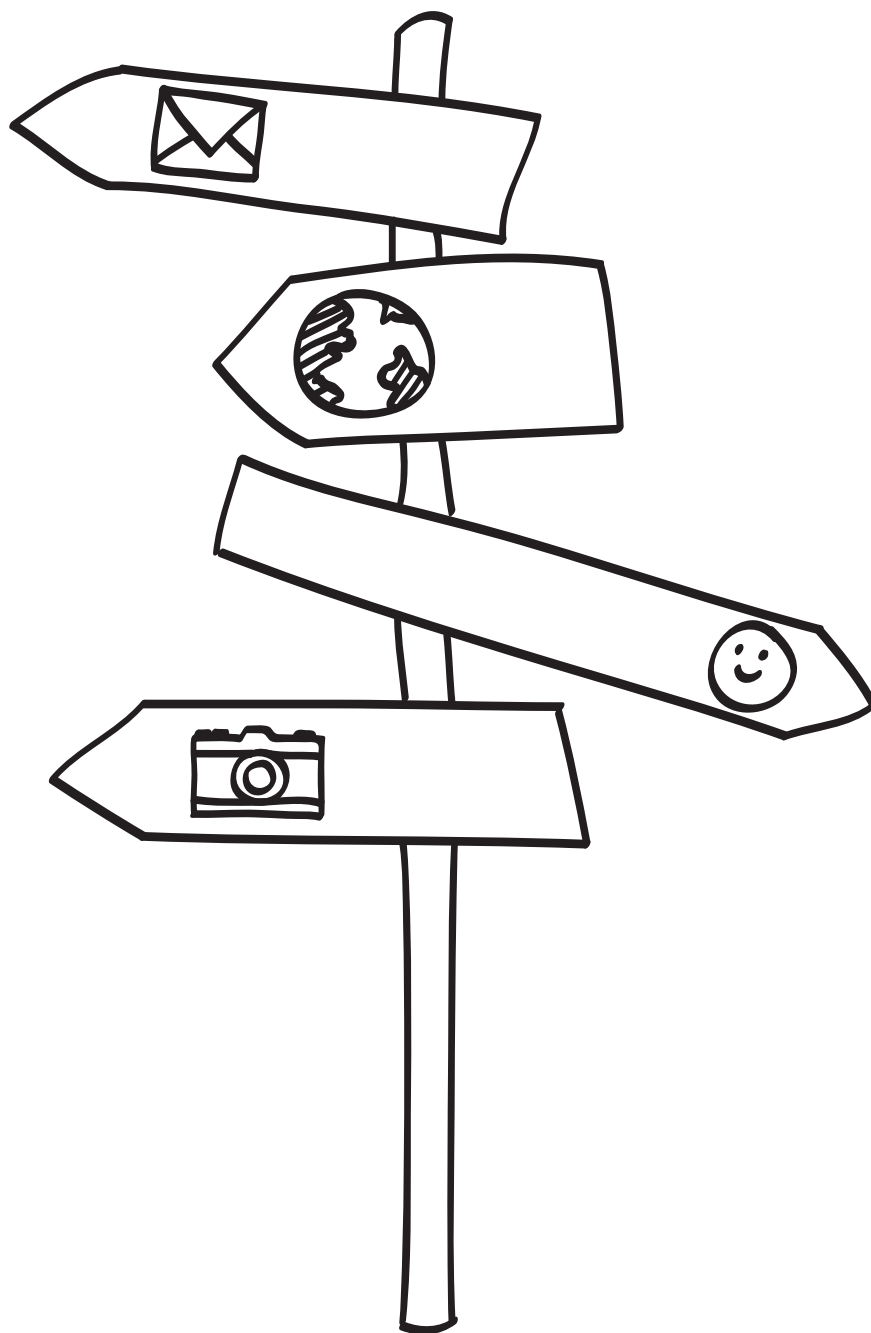

htc
quietly brilliant

Przeczytaj przed wykonaniem wszelkich czynności

Naładuj akumulator

Akumulator umieszczony w telefonie nie został naładowany. Podczas ładowania nie wolno wyjmować akumulatora. Może to doprowadzić do uszkodzenia telefonu. Nie wolno także demontować telefonu na części. (Może to spowodować unieważnienie gwarancji).

Wybierz odpowiedni plan taryfowy

Telefon może wykorzystać znaczną część transferu danych za pośrednictwem Internetu. Przed rozpoczęciem używania telefonu zalecamy zapoznanie się ze stawkami za pobieranie danych obowiązującymi u operatora. W przypadku standardowego planu taryfowego koszty mogą naprawdę wzrosnąć. Znacznie tańsze może być korzystanie z planu ryczałtowego.

Przestrzegaj prawa prywatności

W niektórych krajach obowiązują surowe przepisy dotyczące nagrywania rozmów telefonicznych. Przed rozpoczęciem nagrywania może być na przykład wymagane poinformowanie o tym uczestnika rozmowy. Przed użyciem funkcji nagrywania rozmów w telefonie zalecamy zapoznanie się z obowiązującymi przepisami.

Na koniec kilka istotnych informacji od naszych prawników (OŚWIADCZENIE O OGRANICZENIU ODPOWIEDZIALNOŚCI ZA STRATY)

W maksymalnym zakresie dopuszczanym przez obowiązujące prawo, w żadnym przypadku firma HTC ani jej dostawcy nie będą odpowiedzialni względem użytkownika lub jakiegokolwiek strony trzeciej za jakiegokolwiek straty pośrednie, specjalne, następcze, przypadkowe lub odszkodowania zawiązką wszelkiego rodzaju, kontraktowe lub deliktowe, w tym między innymi za obrażenia, utratę dochodu, utratę renomy firmy, utratę okazji biznesowej, utratę danych i/lub utratę zysków niezależnie od możliwości ich przewidzenia i niezależnie od tego, czy firma HTC lub jej dostawcy zostali poinformowani o możliwości wystąpienia takich szkód. Ponadto w żadnym wypadku odpowiedzialność firmy HTC lub jej dostawców nie będzie przekraczać kosztów uzyskanych od użytkownika, niezależnie od prawnej interpretacji danego zdarzenia. Powyższe oświadczenie nie wpływa na żadne ustawowe prawa, których nie wolno wykluczyć.

Prosimy o zapoznanie się także z Wytycznymi dotyczącymi bezpieczeństwa i wytycznymi wymaganymi przez prawo, które znajdują się w opakowaniu, w celu przekazania informacji na temat właściwego korzystania z telefonu w sposób chroniący przed uszkodzeniami ciała lub uszkodzeniem telefonu. W wytycznych tych znajdują się także informacje dotyczące przepisów prawa mających związek z telefonem.

Zapraszamy także do odwiedzenia naszej internetowej strony pomocy pod adresem www.htc.com/support, skąd można pobrać Wytyczne dotyczące bezpieczeństwa i wytyczne wymagane przez prawo oraz uzyskać dostęp do innych przydatnych informacji dotyczących telefonu.

Znaki towarowe i prawa autorskie

Copyright © 2010 HTC Corporation. Wszelkie prawa zastrzeżone.

Logo HTC, logo HTC quietly brilliant, HTC Desire, HTC Sense, Footprints, HTC Sync i HTC Care są znakami towarowymi i/lub znakami usług firmy HTC Corporation.

Copyright © 2010 Google Inc. Wykorzystano za zgodą.

Google, logo Google, Android, Google Search, Google Maps, Gmail, Google Mail, YouTube, Android Market i Google Talk są znakami towarowymi firmy Google Inc.

Google, logo Google i Google Maps są znakami towarowymi firmy Google, Inc. TeleAtlas® Map Data ©2010. Zdjęcia ulic ©2010 Google.

Microsoft, Windows, Windows XP, Windows Vista, Active Sync i Outlook są znakami towarowymi lub zastrzeżonymi znakami towarowymi firmy Microsoft Corporation w Stanach Zjednoczonych i/lub w innych krajach.

Bluetooth i logo Bluetooth są zastrzeżonymi znakami towarowymi firmy Bluetooth SIG, Inc.

Wi-Fi jest zarejestrowanym znakiem towarowym firmy Wireless Fidelity Alliance, Inc.

microSD jest znakiem towarowym firmy SD Card Association.

Java, J2ME oraz inne znaki oparte na słowie Java są znakami towarowymi lub zastrzeżonymi znakami towarowymi firmy Sun Microsystems, Inc. w Stanach Zjednoczonych i innych krajach.

Facebook jest znakiem towarowym firmy Facebook, Inc.

Twitter jest znakiem towarowym firmy Twitter, Inc. i jest używany na podstawie licencji.

Flickr jest znakiem towarowym firmy Yahoo! Inc.

Na licencji firmy QUALCOMM Incorporated zgodnie z jednym z następujących patentów:

4,901,307 5,490,165 5,056,109 5,504,773 5,101,501 5,778,338 5,506,865 5,109,390 5,511,073
5,228,054 5,535,239 5,710,784 5,267,261 5,544,196 5,267,262 5,568,483 5,337,338 5,659,569
5,600,754 5,414,796 5,657,420 5,416,797

Wszelkie inne wymienione tutaj nazwy firm, produktów i usług są znakami towarowymi, zastrzeżonymi znakami towarowymi lub znakami usług należącymi do odpowiednich podmiotów.

Firma HTC nie ponosi odpowiedzialności za błędy techniczne lub redakcyjne ani za pominięcia w niniejszym tekście; nie ponosi również odpowiedzialności za szkody przypadkowe lub następne spowodowane korzystaniem z niniejszego materiału. Informacje są przedstawione w takim stanie, w jakim przyjmuje je użytkownik i nie są objęte żadną gwarancją. Mogą ulec zmianie bez powiadomienia. Firma HTC zastrzega sobie również prawo do zmiany zawartości niniejszego dokumentu bez uprzedniego powiadomienia.

Bez uprzedniej pisemnej zgody firmy HTC nie jest dozwolone powielanie ani transmitowanie niniejszego dokumentu w jakiegokolwiek postaci ani żadnym sposobem (elektronicznym bądź mechanicznym), w tym przez fotokopiowanie, nagrywanie lub zapisywanie w systemach pamięci masowej, jak również tłumaczenie.

Zasady stosowane w niniejszej instrukcji

Ważne lub użyteczne informacje zawarte w instrukcji oznaczono następującymi symbolami:



To jest uwaga. W uwagach często znajdują się dodatkowe informacje, takie jak co się stanie, jeśli wykonasz określoną czynność lub jej nie wykonasz. Uwaga zawiera także informacje, które mogą mieć zastosowanie w określonych sytuacjach.



To jest rada. Rada podaje alternatywne sposoby wykonania określonej czynności lub procedur lub informuje o przydatnych możliwościach.



Ten symbol oznacza, że dana informacja jest bardzo ważna. Ważną informacją jest to, co należy zrobić, aby wykonać daną czynność lub aby dana funkcja telefonu działała prawidłowo.



Ten symbol oznacza informacje dotyczące środków ostrożności, czyli informacje, na które należy zwracać uwagę, aby uniknąć potencjalnych problemów z telefonem.

Spis treści

Informacje podstawowe

Zawartość opakowania 12

Twój telefon 12

- Panel przedni 12
- Panel tylny 13
- Panel górny 14
- Panel lewy 14
- Panel dolny 15

Przed włączeniem telefonu 16

- Pokrywa tylna 16
- Karta SIM 17
- Karta pamięci 17
- Akumulator 18
- Gesty palcami 21

Wprowadzenie 22

- Włączanie telefonu 22
- Wyłączanie telefonu 22
- Ustawianie telefonu po raz pierwszy 22
- Tryb uśpienia 24

Ekran główny 25

- Rozszerzony ekran główny 25
- Nawigacja po ekranie głównym 25

Stan telefonu i powiadomienia 26

- Ikony stanu telefonu 26
- Ikony powiadomień 27
- Sprawdzanie powiadomień 29

Używanie optycznej kulki do obsługi ekranu dotykowego 30

- Przechodzenie do rozszerzonego ekranu głównego 30
- Wybieranie elementu na ekranie 30
- Wybieranie karty 30
- Przesuwanie kursora podczas wpisywania tekstu 31
- Wybieranie łącza na stronie internetowej 31

Regulacja głośności 32

- Regulacja głośności dzwonka 32
- Regulacja głośności multimedialnych 32

Podłączanie telefonu do komputera 33

Kopiowanie plików na kartę i z karty pamięci 34

Wyszukiwanie w telefonie i sieci 35

- Ustawianie opcji wyszukiwania w sieci i za pomocą wyszukiwarki Quick Search Box 35
- Wyszukiwanie w sieci i w telefonie za pomocą wyszukiwarki Quick Search Box 35

Personalizacja

Telefon staje się naprawdę Twój 36

Zmiana dzwonka 36

Personalizowanie telefonu za pomocą scen 37

- Korzystanie ze zdefiniowanej sceny 37
- Dostosowywanie i zapisywanie sceny 38
- Zmiana nazwy lub usuwanie sceny 38

Zmiana tapety 39

Personalizacja ekranu głównego widżetami 40

- Dodawanie widżetu do ekranu głównego 40
- Pobieranie widżetów HTC 40

Dodawanie do ekranu głównego ikon aplikacji i innych skrótów 41

Dodawanie folderów do ekranu głównego 42

- Tworzenie nowego folderu i dodawanie do niego elementów 42
- Zmiana nazwy folderu 42

Zmiana układu lub usuwanie widżetów i ikon na ekranie głównym 43

- Przenoszenie widżetu lub ikony 43
- Usuwanie widżetu lub ikony 43

Połączenia telefoniczne

Wykonywanie połączeń 44

- Dzwonienie z wykorzystaniem telefonu 44
- Wykonywanie połączenia za pomocą funkcji szybkiego wybierania numerów 45
- Wykonywanie połączenia do numeru telefonu w wiadomości tekstowej 45
- Wykonywanie połączenia do numeru zawartego w wiadomości e-mail 45
- Wykonywanie połączenia alarmowego 46

Odbieranie połączeń 47

- Odbieranie połączenia przychodzącego 47
- Odrzucanie połączenia przychodzącego 48
- Odrzucanie połączenia i wysyłanie wiadomości tekstowej 48

Korzystanie z opcji dostępnych w czasie trwania połączenia 49

- Obsługa wielu połączeń 49
- Konfigurowanie połączenia konferencyjnego 50
- Zawieszanie połączenia 50
- Wyciszanie mikrofonu podczas połączenia 50
- Włączanie i wyłączanie trybu głośnomówiącego podczas połączenia 50
- Kończenie połączenia 50

Korzystanie z historii połączeń 51

- Dodawanie do kontaktów nowego numeru telefonu z historii połączeń 51
- Sprawdzanie nieodebranych połączeń 52
- Czyszczenie historii połączeń 52

Usługi telefoniczne 53

Włączanie lub wyłączanie trybu samolotowego 54

Ludzie

Informacje o aplikacji Ludzie 55

Sposoby wprowadzania kontaktów do telefonu 55

Ekran Ludzie 56

- Konfiguracja karty Moje kontakty 56
- Twoja lista kontaktów 56
- Dodawanie nowego kontaktu 57
- Importowanie kontaktów z karty SIM 58
- Importowanie kontaktów z konta Exchange ActiveSync 58
- Łączenie informacji o kontaktach 58
- Edytowanie informacji o kontakcie 59
- Wyszukiwanie kontaktów 59
- Tworzenie na karcie pamięci kopii zapasowej danych o kontaktach 59
- Importowanie kontaktów z karty pamięci 59
- Usuwanie kontaktów. 60
- Wysyłanie danych kontaktu w wiadomości MMS jako vCard 60
- Wysyłanie danych kontaktu w wiadomości MMS jako vCard 60

Grupy kontaktów 61

- Tworzenie grupy i dodawanie kontaktów 61
- Usuwanie grupy 61
- Dodawanie lub usuwanie kontaktów z grupy 61
- Wysyłanie wiadomości SMS/MMS lub e-mail do grupy 62

Informacje o kontakcie i rozmowy 63

Widżet Ludzie 64

- Dodawanie widżetu Ludzie 64
- Wybieranie domyślnej metody komunikacji 64
- Zmiana domyślnej metody komunikacji 64
- Kontaktowanie się z daną osobą 64

Klawiatura

Korzystanie z klawiatury ekranowej 65

- Korzystanie z poziomej klawiatury ekranowej 65
- Zmiana układu klawiatury ekranowej 65
- Wprowadzanie tekstu 66
- Wprowadzanie tekstu poprzez uzupełnianie 66

Dostosowanie ustawień wprowadzania dotykowego. 68

- Ustawienia wprowadzania dotykowego 68
- Wprowadzanie tekstu 68

Wiadomości

Informacje o aplikacji Wiadomości 70

Wysyłanie wiadomości tekstowych i multimedialnych 70

Powiadomienia o nowej wiadomości 74

Wiadomości WAP push 75

Zarządzanie rozmowami 76

Chronienie wiadomości przed usunięciem 77

Usuwanie wątku wiadomości 77

Usuwanie kilku wątków wiadomości 77

Usuwanie pojedynczej wiadomości 77

Przeglądanie danych osób i komunikacja z nimi 77

Konfiguracja opcji wiadomości tekstowych i multimedialnych 78

Dodawanie widżetu Wiadomości 80

Konta i synchronizacja

Synchronizacja z kontami online 81

Dodawanie konta sieci społecznościowej 81

Synchronizacja z kontem Google 81

Synchronizacja z kontem Microsoft Exchange ActiveSync 82

Zarządzanie kontami 82

Korzystanie z HTC Sync 84

Instalacja programu HTC Sync zapisanego na karcie pamięci microSD 84

Konfiguracja HTC Sync umożliwiająca rozpoznanie telefonu 85

Konfiguracja synchronizacji 86

Konfiguracja kolejnych opcji synchronizacji 86

Synchronizacja telefonu 87

Pobieranie najnowszych aktualizacji programu HTC Sync 88

Instalowanie w telefonie aplikacji zapisanych na komputerze. 88

Społeczności

Aplikacja Facebook dla HTC Sense i Android 89

Facebook dla HTC Sense 89

Aplikacja Facebook dla systemu Android 89

Różnice między aplikacjami Facebook dla HTC Sense i Android 90

Korzystanie z serwisu Twitter w telefonie 91

Ekran Peep 91

Wysyłanie tweeta 92

Wyszukiwanie użytkowników serwisu Twitter do śledzenia 92

Wysyłanie wiadomości bezpośredniej 92

Ustawianie opcji Peep 93

Dodawanie widżetu Twitter 93

Korzystanie zFriend Stream 94

Ekran Friend Stream 94

Aktualizacja statusu 95

Dodawanie widżetu Friend Stream 95

Rozmowa za pomocą aplikacji Google Talk 96

Rejestracja w usłudze Google Talk 96

Czatowanie ze znajomymi 96

Zmiana statusu online i opisu 97

Zarządzanie listą znajomych 98

Zmiana ustawień Google Talk 100

E-mail

Korzystanie z Gmail/Google Mail 101

Przeglądanie skrzynki odbiorczej Gmail/Google Mail 101

Odczytywanie wiadomości 102

Wysyłanie wiadomości 104

Zarządzanie rozmowami i wiadomościami 105

Zmiana ustawień Gmail/Google Mail 107

Poczta 108

Dodawanie konta e-mail POP3/IMAP 108

Przeglądanie skrzynki odbiorczej wiadomości e-mail 108

Poczta Exchange ActiveSync 110

Tworzenie i wysyłanie wiadomości e-mail 111

Wyświetlanie i odpowiadanie na wiadomości e-mail 112

- Edytowanie ustawień konta e-mail 113
- Usuwanie konta e-mail 113
- Dodawanie widżetu Poczta 113

Kalendarz

O aplikacji Kalendarz 114

Tworzenie wydarzeń w kalendarzu 114

- Zapraszanie gości na swoje wydarzenie (tylko konto Google) 115
- Wysyłanie zaproszenia na spotkanie (tylko Exchange ActiveSync) 116

Zmiana widoków kalendarza 117

- Widok Miesiąc 117
- Widoki Dzień i Plan 117
- Widok Tydzień 118

Przeglądanie, edytowanie lub usuwanie wydarzeń 119

- Przeglądanie i edytowanie wydarzeń 119
- Usuwanie wydarzenia 119

Przypomnienia o wydarzeniach w kalendarzu 120

- Przeglądanie, odrzucanie lub odkładanie przypomnień 120

Wyświetlanie i synchronizacja kalendarzy 121

- Pokazywanie lub ukrywanie kalendarzy 121
- Decydowanie, które kalendarze Google są zsynchronizowane w telefonie 121

Zmiana ustawień kalendarza 122

- Ustawienia przypomnienia 122
- Ustawienia widoków kalendarza 122

Wysyłanie vCalendar 123

Informacje dotyczące widżetu Kalendarz 123

Zegar i pogoda

Informacje na temat widżetu Zegar HTC 124

Informacje na temat aplikacji Zegar 125

Korzystanie z ekranu Zegar na biurko 126

Korzystanie z ekranu Zegar światowy 127

- Ustawianie swojego miasta 127
- Ustawianie strefy czasowej, daty i czasu 128
- Dodawanie miasta do ekranu Zegar światowy 128

Ustawianie budzika 129

- Ustawianie alarmu 129
- Usuwanie alarmu 129
- Zmiana ustawień dźwięku alarmu 130

Sprawdzanie pogody 131

- Dodawanie miasta do ekranu Pogoda 132
- Zmiana kolejności miast na ekranie Pogoda 132
- Usuwanie miast z ekranu Pogoda 132
- Zmiana opcji pogody 132

Informacje dotyczące widżetu Pogoda 133

Internet

Połączenie danych 134

- Sprawdzanie używanego połączenia danych 134
- Włączanie lub wyłączanie połączenia danych. 134
- Tworzenie nowego punktu dostępu 134
- Zezwalanie na transfer danych w roamingu 134

Wi-Fi 135

- Uruchamianie Wi-Fi i łączenie się z siecią bezprzewodową 135
- Łączenie z siecią Wi-Fi z zabezpieczeniem EAP-TLS 135
- Sprawdzanie stanu sieci bezprzewodowej 136
- Połączenie z inną siecią Wi-Fi 136

Dodawanie połączeń transmisji danych i widżetów Wi-Fi 137

Łączenie z wirtualną siecią prywatną (VPN) 138

- Przygotowanie telefonu do połączenia VPN 138
- Dodawanie połączenia VPN 138
- Połączenie z wirtualną siecią prywatną 139
- Rozłączanie się z wirtualną siecią prywatną 139

Korzystanie z przeglądarki internetowej w telefonie 140

- Otwieranie przeglądarki 140
- Przechodzenie do strony internetowej 140
- Ustawianie strony głównej 140
- Zmiana orientacji ekranu 140
- Przeglądanie pełnych wersji wszystkich stron 141
- Poruszanie się po stronie 141
- Powiększanie lub zmniejszanie strony internetowej 141
- Wybieranie łącza na stronie internetowej 142
- Otwieranie nowego okna przeglądarki 143
- Przełączanie się pomiędzy oknami przeglądarki 143
- Znajdowanie tekstu na stronie internetowej 143
- Pobieranie aplikacji z Internetu 144
- Kopiowanie tekstu, wyszukiwanie informacji i udostępnianie 144
- Przeglądanie zakładek i wcześniej odwiedzanych stron 146
- Ustawianie opcji przeglądarki 147

Korzystanie z telefonu, jako z modemu (tethering) 148

Bluetooth

Korzystanie ze złącza Bluetooth 149

- Włączanie lub wyłączanie Bluetooth 149
- Zmiana nazwy telefonu 149

Podłączanie słuchawek lub zestawu samochodowego Bluetooth 150

- Ponowne podłączanie słuchawek lub zestawu samochodowego 150

Odłączanie lub rozłączanie pary z urządzeniem Bluetooth 151

- Odłączanie urządzenia Bluetooth 151
- Rozłączanie pary z urządzeniem Bluetooth 151

Wysyłanie i odbieranie informacji z wykorzystaniem Bluetooth 152

- Wysyłanie informacji z telefonu do innego urządzenia 152
- Odbieranie informacji z innego urządzenia 153

Aparat

Podstawowe informacje o aparacie fotograficznym 155

- Ekran Wizjer 155
- Korzystanie z optycznej kulki, jako ze spustu migawki 156
- Ekran Podgląd 156

Powiększenie 157

Wykonywanie zdjęcia 158

- Wykrywanie twarzy 159

Nagrywanie filmu 159

Ustawienia aparatu 160

- Zmiana ustawień podstawowych 160
- Zmiana ustawień zaawansowanych 160

Zdjęcia

Informacje o aplikacji Zdjęcia 163

Wybieranie albumu 163

Przeglądanie zdjęć i klipów wideo 165

- Przeglądanie w postaci pokazu slajdów lub siatki 165
- Wyświetlanie zdjęcia w orientacji poziomej 166
- Powiększanie lub zmniejszanie zdjęcia 166
- Oglądanie klipów wideo 166

Przeglądanie zdjęć z sieciach społecznościowych 167

- Przeglądanie zdjęć w serwisie Facebook 167

Przeglądanie zdjęć w serwisie Flickr 167

Praca ze zdjęciami 168

Obracanie i zapisywanie zdjęcia 168

Przycinanie zdjęcia 168

Udostępnianie 169

Wysyłanie zdjęć lub klipów wideo pocztą e-mail 169

Wysyłanie zdjęcia lub klipu wideo za pomocą wiadomości MMS 169

Wysyłanie zdjęć lub klipów wideo za pomocą łącza Bluetooth 170

Udostępnianie zdjęć w serwisie Facebook 170

Udostępnianie zdjęć w serwisie Flickr 170

Udostępnianie zdjęć w serwisie Picasa 171

Udostępnianie klipów wideo w serwisie YouTube 171

Muzyka

Informacje o aplikacji Muzyka 172

Odtwarzanie muzyki 172

Przeglądanie muzyki w Bibliotece 173

Tworzenie playlisty 174

Odtwarzanie piosenek z playlisty 174

Zarządzanie playlistami 174

Ustawianie utworu jako dźwięk dzwonka 176

Sprawdzanie, czy utwór został dodany jako dzwonek 176

Wysyłanie muzyki przez Bluetooth 176

Informacje dotyczące widżetu Muzyka 176

Mapy i lokalizacja

Korzystanie z aplikacji Mapy Google 177

Wyświetlanie lokalizacji 177

Przeglądanie warstw map 179

Wyszukiwanie lokalizacji 180

Uzyskiwanie wskazówek 181

Wyszukiwanie znajomych z pomocą usługi Google Latitude (dostępnej w zależności od kraju) 182

Korzystanie z HTC Footprints™ 185

Tworzenie śladu 185

Ponowne odwiedzanie śladu 185

Edytowanie lub usuwanie śladu 186

Eksportowanie śladów 186

Importowanie śladów 187

Dodawanie widżetu Footprints 187

Więcej aplikacji

Oglądanie filmów w serwisie

YouTube 188

Oglądanie filmów 188

Wyszukiwanie klipów wideo 188

Udostępnianie łącza do klipu wideo 189

Nagrywanie filmu i udostępnianie go w serwisie YouTube 189

Przeglądanie dokumentów PDF 190

Wyświetlanie dokumentów, prezentacji i arkuszy kalkulacyjnych 191

Śledzenie rynku akcji 192

Dodawanie nazwy notowania lub indeksu giełdowego 192

Zmiana kolejności notowań na liście 192

Usuwanie notowań akcji i indeksów 193

Ustawianie częstotliwości aktualizowania informacji o notowaniach akcji 193

Ręczna aktualizacja informacji o notowaniach akcji 193

Dodawanie widżetu aplikacji Akcje 193

Słuchanie radia 194

Słuchanie radia FM 194

Dodawanie nazw stacji 195

Minimalizacja lub wyłączenie radia FM 195

Nagrywanie głosu 196

Nagrywanie głosu 196

Udostępnianie klipu głosowego 196

Ustawianie klipu głosowego jako dzwonka 196

Zmiana nazwy klipu głosowego 196

Znajdowanie i instalowanie aplikacji z Android Market 197

Znajdowanie i instalowanie aplikacji 197

Tworzenie konta w usłudze Google Checkout 198

Żądanie zwrotu zapłaty za aplikację 199

Otwórz zainstalowaną aplikację 199
 Odinstalowanie aplikacji 199
 Pomoc 199

Czytanie kanałów wiadomości 200

Ekran Wiadomości 200
 Subskrybowanie kanału z wiadomościami
 znajdującego się na liście. 200
 Subskrybowanie kanału z wiadomościami
 poprzez wprowadzenie adresu 201
 Ustawianie częstotliwości aktualizacji
 artykułów 201
 Czytanie artykułu 201
 Oznaczanie artykułu gwiazdką 201
 Dodawanie słów kluczowych 202
 Dodawanie widżetu Wiadomości 202

Zabezpieczenia

Ochrona karty SIM za pomocą kodu PIN 203

Przywracanie zablokowanej karty
 SIM 203

Ochrona telefonu za pomocą blokady ekranu 204

Ustawienia

Ustawienia telefonu 205

Zmiana ustawień wyświetlacza 207

Ręczna regulacja jasności ekranu 207
 Regulacja czasu, po jakim ma nastąpić
 wyłączenie ekranu 207
 Wyłączanie automatycznego obracania
 ekranu 207
 Ponowna kalibracja czujnika G-
 Sensor 207
 Włączanie ekranu w czasie
 ładowania 208
 Włączanie i wyłączanie efektów
 animacji 208

Zmiana ustawień dźwięku 209

Zmiana języka telefonu 210

Optymalizacja żywotności baterii 211

Korzystanie z sieci GSM operatora
 komórkowego 211

Sprawdzanie zużycia energii przez
 aplikacje 211

Zarządzanie pamięcią 212

Sprawdzanie dostępnej pamięci 212
 Sprawdzanie dostępnej pamięci na karcie
 pamięci 212
 Czyszczenie pamięci podręcznej aplikacji
 i danych 212
 Odinstalowywanie aplikacji innych
 producentów 212
 Zwalnianie miejsca w pamięci urządzenia
 lub na karcie pamięci 212

Sprawdzanie informacji na temat telefonu 213

Kopia zapasowa, aktualizacja i ponowne uruchamianie

Tworzenie kopii zapasowych danych zapisanych w telefonie 214

Sprawdzanie, czy funkcja
 automatycznego tworzenia kopii
 zapasowej jest włączona 214
 Przywracanie danych z kopii
 zapasowej 214

Aktualizacja oprogramowania systemowego telefonu 215

Ręczne sprawdzanie dostępności
 aktualizacji oprogramowania
 systemowego telefonu 215

Wykonywanie twardego restartu przywracanie ustawień fabrycznych 216

Dane techniczne

Indeks

Informacje podstawowe

Zawartość opakowania

Wewnątrz opakowania powinny znajdować się następujące elementy:

- Telefon
- Kabel USB
- Zasilacz sieciowy
- Słuchawki stereo 3,5 mm
- Akumulator
- Karta pamięci microSD (wstępnie zainstalowane)
- Skrócony przewodnik
- Wytyczne dotyczące bezpieczeństwa i wytyczne wymagane przez prawo

Twój telefon

Panel przedni

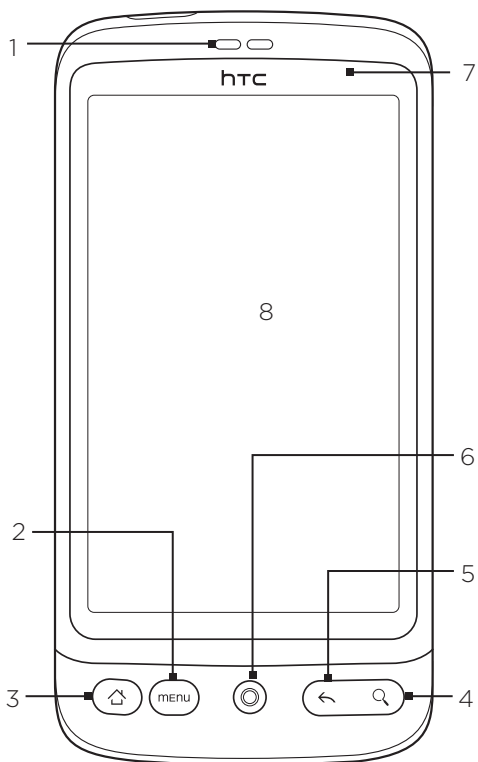

1 Słuchawka

Tutaj słuchaj połączenia telefonicznego.

2 MENU

Naciśnij przycisk, aby otworzyć listę akcji możliwych do wykonania na bieżącym ekranie.

3 EKRAN GŁÓWNY

- W czasie korzystania z dowolnej aplikacji lub ekranu, naciśnij przycisk, aby powrócić do Ekranu głównego.
- W czasie korzystania z Ekranu głównego, naciśnij, aby przywołać obraz Ekranu głównego.
- Naciśnij i przytrzymaj, aby otworzyć okno ostatnio używanych aplikacji.

4 WYSZUKAJ

Naciśnij, aby otworzyć wyszukiwarkę Quick Search Box.

Aby uzyskać więcej informacji, zapoznaj się z częścią „Wyszukiwanie w sieci i w telefonie” w tym rozdziale.

5 WSTECZ

Naciśnij przycisk, aby powrócić do wcześniejszego ekranu lub zamknąć okno dialogowe, menu opcji, Panel powiadomień lub klawiaturę ekranową.

6 Kulka optyczna

Szczegółowe informacje można znaleźć w sekcji „Używanie optycznej kulki do obsługi ekranu dotykowego” tego rozdziału.

7 Dioda LED powiadomień

Ta dioda LED świeci się:

- ciągłym zielonym światłem, gdy telefon jest podłączony do zasilacza sieciowego lub komputera i gdy akumulator jest w pełni naładowany.
- rozbłyskującym zielonym światłem, kiedy w telefonie znajduje się oczekujące powiadomienie.
- ciągłym czerwonym światłem, gdy akumulator jest ładowany.
- migającym czerwonym światłem, gdy poziom naładowania akumulatora jest bardzo niski.

8 Ekran dotykowy

Panel tylny

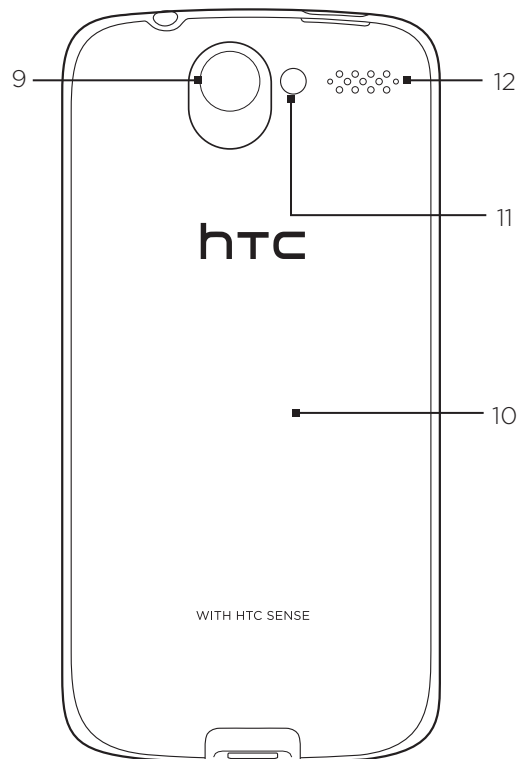

9 Aparat o rozdzielczości 5 megapikseli

10 Pokrywa tylna

11 Lampa błyskowa z diodami LED

12 Głośnik

Panel górny

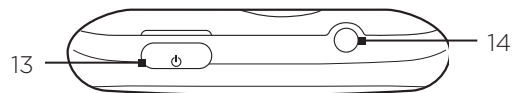

13 ZASILANIE

- Kiedy telefon jest wyłączony, wciśnij aby go włączyć.
- Kiedy telefon jest włączony, a ekran jest odblokowany, wciśnij, aby wyłączyć lub włączyć wyświetlacz telefonu.
- Przy odblokowanym ekranie, naciśnij i przytrzymaj przycisk, aby otworzyć menu opcji telefonu, które pozwala na wyłączenie telefonu, przełączenie telefonu do trybu cichego, trybu wibracji lub trybu samolotowego oraz włączenie lub wyłączenie transmisji danych.

14 Gniazdo audio typu jack 3,5 mm

Podłącz słuchawki stereo 3,5 mm, aby rozmawiać bez angażowania rąk lub aby słuchać muzyki.

Panel lewy

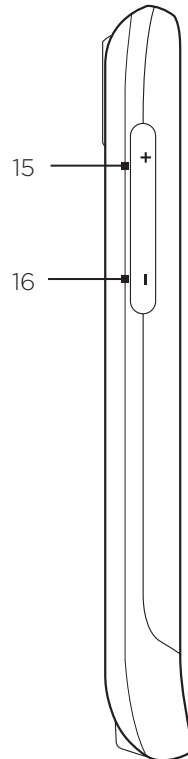

15 REGULACJA GŁOŚNOŚCI W GÓRĘ

- W trakcie rozmowy naciśnij, aby zwiększyć głośność w słuchawce.
- Kiedy rozmowa nie jest prowadzona naciśnij, aby zwiększyć głośność dzwonka.
- Podczas oglądania filmów lub słuchania radia, naciśnij, aby zwiększyć głośność.

16 REGULACJA GŁOŚNOŚCI W DÓŁ

- W trakcie rozmowy naciśnij, aby zmniejszyć głośność w słuchawce.
 - Kiedy rozmowa nie jest prowadzona naciśnij, aby zmniejszyć głośność dzwonka.
 - Podczas oglądania filmów lub słuchania radia, naciśnij, aby zmniejszyć głośność.
-

Panel dolny

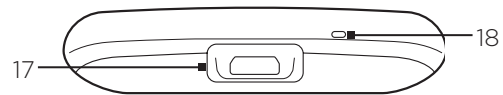

17 Złącze USB

- Podłącz zasilacz sieciowy, aby naładować akumulator.
- Podłącz dostarczony kabel USB, aby przesłać pliki z komputera na telefon lub zsynchronizować telefon z aplikacji HTC Sync na komputerze.

18 Mikrofon

Przed włączeniem telefonu

Pokrywa tylna

Zdejmowanie tylnej pokrywy

Pokrywę dolną należy zdjąć, aby uzyskać dostęp do komory akumulatora, gniazda karty SIM i gniazda karty pamięci.

1. Chwyć mocno wyłączony telefon, przednią stroną skierowaną w dół.
2. Kciukiem lub innym palcem unieś górną część tylnej pokrywy, używając małego otworu w pobliżu przycisku ZASILANIE.

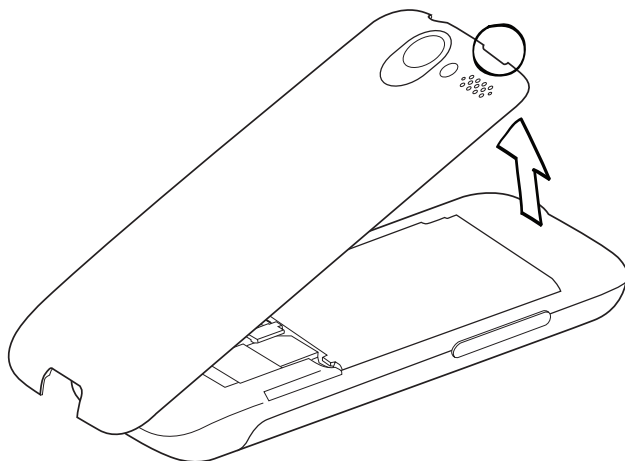

Zakładanie tylnej pokrywy

1. Najpierw zamocuj dolną część pokrywy tylnej, dopasowując dwa otwory w dolnej części z tyłu telefonu.

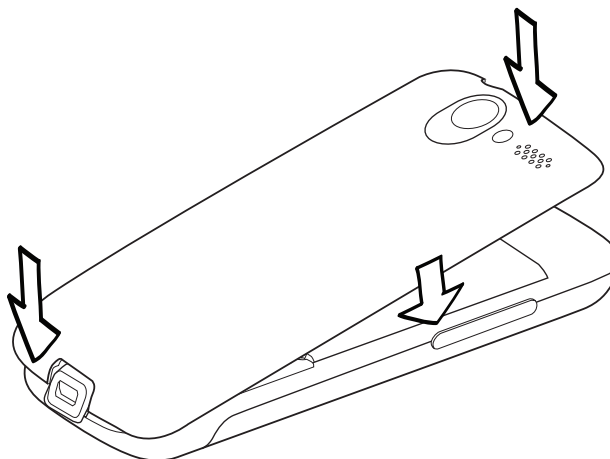

2. Naciśnij boki i górną część pokrywy tylnej, aby ją zablokować. Po zablokowaniu usłyszysz kliknięcie.

Karta SIM

W pamięci karty SIM zapisane są numer telefonu, informacje dotyczące usług, pozycje książki telefonicznej i wiadomości. Telefon obsługuje karty SIM 1,8 V oraz 3 V.



Urządzenie nie obsługuje niektórych starszych kart SIM. W takich przypadkach należy skontaktować się z operatorem sieci w celu dokonania wymiany karty SIM. Usługa ta może być płatna.

Wkładanie karty SIM

1. Zdejmij pokrywę dolną. Zapoznaj się z częścią „Zdejmovanie dolnej pokrywy”.
2. Jeżeli akumulator jest zainstalowany, wyjmij go. Zapoznaj się z częścią „Wyjmowanie akumulatora”.
3. Wsuń kartę SIM złotymi stykami do dołu, a ściętym rogiem ustawionym na zewnątrz gniazda.

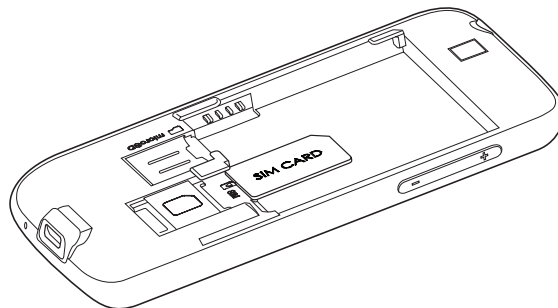

4. Wciśnij kartę SIM do końca.

Wyjmowanie karty SIM

1. Zdejmij pokrywę tylną. Zapoznaj się z częścią „Zdejmovanie tylnej pokrywy”.
2. Jeżeli akumulator jest zainstalowany, wyjmij go. Zapoznaj się z częścią „Wyjmowanie akumulatora”.
3. Wypchnij, a następnie wysuń kartę SIM z gniazda.

Karta pamięci

Na wstępnie zainstalowanej karcie microSD możesz przechowywać zdjęcia, pliki muzyczne i aplikacje.

Wkładanie karty pamięci

1. Zdejmij pokrywę tylną. Zapoznaj się z częścią „Zdejmowanie tylnej pokrywy”.
2. Jeżeli akumulator jest zainstalowany, wyjmij go. Zapoznaj się z częścią „Wyjmowanie akumulatora”.
3. Włóż kartę pamięci microSD do gniazda złotymi stykami skierowanymi w dół i popchnij ją, aby została zablokowana na swoim miejscu.

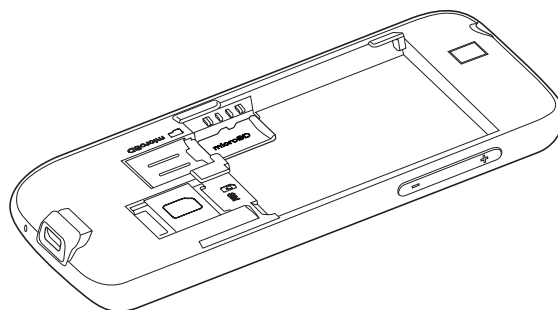

Wyjmowanie karty pamięci

1. Zdejmij pokrywę tylną. Zapoznaj się z częścią „Zdejmowanie tylnej pokrywy”.
2. Jeżeli akumulator jest zainstalowany, wyjmij go. Zapoznaj się z częścią „Wyjmowanie akumulatora”.
3. Aby wyjąć kartę pamięci z gniazda należy ją nacisnąć.

Wyjmowanie karty pamięci, kiedy telefon jest włączony

Jeśli zachodzi potrzeba wyjęcia karty pamięci, kiedy telefon jest włączony, należy najpierw odinstalować kartę pamięci, aby zapobiec uszkodzeniu znajdujących się na niej plików.

1. Naciśnij przycisk EKRAŃ GŁÓWNY > MENU, a następnie stuknij **Ustawienia**.
2. Przewiń ekran w dół i stuknij opcję **Karta SD i pamięć telefonu**.
3. Stuknij **Odinstaluj kartę SD**.
4. Wyjmij kartę pamięci postępując zgodnie z instrukcjami zawartymi w części „Wyjmowanie karty pamięci”.

Akumulator

Telefon jest dostarczany z polimerowym akumulatorem litowo-jonowym lub akumulatorem litowo-jonowym i można w nim stosować tylko oryginalne akumulatory i akcesoria wskazane przez producenta. Czas pracy akumulatora zależy od wielu czynników, w tym konfiguracji sieci, siły sygnału, temperatury otoczenia, w którym telefon jest używany, wybranych i używanych funkcji lub ustawień, akcesoriów podłączonych do złączy oraz sposobu korzystania z połączeń głosowych, połączeń danych i innych programów.

Wkładanie akumulatora

1. Zdejmij pokrywę tylną. Zapoznaj się z częścią „Zdejmovanie tylnej pokrywy”.
2. Włóż najpierw stronę akumulatora ze stykami, a następnie delikatnie wepchnij akumulator na miejsce.

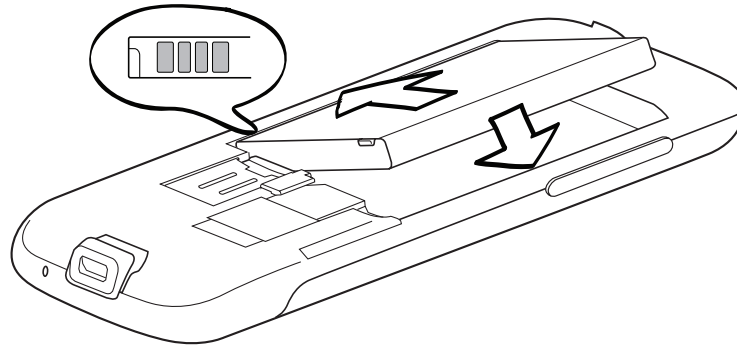

Wymowanie akumulatora

1. Zdejmij pokrywę tylną. Zapoznaj się z częścią „Zdejmovanie tylnej pokrywy”.
2. Wyjmij akumulator, korzystając z nacięcia w pobliżu gniazda karty SIM.

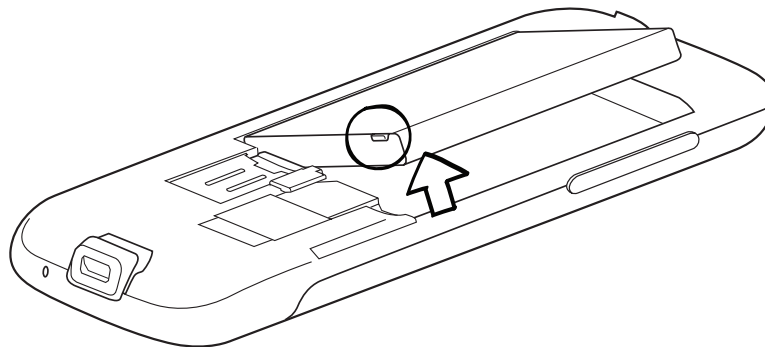

Ładowanie akumulatora

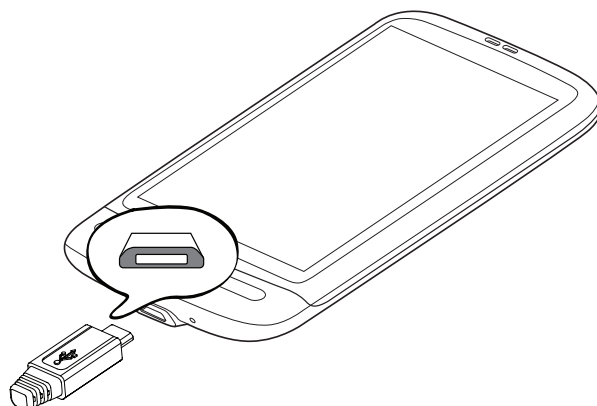

Telefon jest dostarczany z częściowo naładowanym akumulatorem. Przed włączeniem i rozpoczęciem korzystania z telefonu należy naładować akumulator. Niektóre typy akumulatorów działają najlepiej dopiero po kilku cyklach pełnego naładowania/rozładowania.

1. Podłącz wtyczkę zasilania do zasilacza.
2. Podłącz jeden koniec kabla USB do złącza synchronizacji w telefonie.



3. Podłącz drugi koniec kabla USB do gniazda USB zasilacza.
4. W celu rozpoczęcia ładowania akumulatora podłącz zasilacz do gniazda sieciowego.

Podczas ładowania akumulatora dioda LED powiadomień świeci się ciągłym światłem koloru czerwonego, jeśli akumulator jest ładowany. Lampka zmienia kolor na zielony, gdy telefon zostanie całkowicie naładowany.

Jeśli akumulator jest ładowany podczas pracy telefonu, na pasku stanu ekranu głównego wyświetlana jest ikona ładowania (). Po całkowitym naładowaniu akumulatora, na pasku stanu ekranu głównego wyświetlana jest ikona pełnego akumulatora ().

- ! Do ładowania akumulatora należy używać wyłącznie zasilacza sieciowego i przewodu USB do synchronizacji dostarczonego z telefonem.
- ! Nie wyjmować akumulatora z telefonu podczas ładowania za pomocą zasilacza lub ładowarki samochodowej.
- ! Dla zapewnienia bezpieczeństwa ładowanie jest przerywane, kiedy akumulator zacznie się przegrzewać.

Gesty palcami

Stukanie

Jeśli chcesz wprowadzić tekst za pomocą klawiatury ekranowej, wybrać elementy na ekranie, np. aplikacje oraz ikony ustawień lub nacisnąć przyciski ekranowe, stuknij je palcem.

Naciśnięcie i przytrzymanie

Aby otworzyć opcje dostępne dla określonego elementu (np. kontaktu lub łącza na stronie internetowej), naciśnij i przytrzymaj element.

Przesunięcie

Przesunięcie polega na szybkim przeciągnięciu palca w poziomie lub w pionie po ekranie telefonu lub po kulce optycznej.

Przeciągnięcie

Przed rozpoczęciem przeciągania przyłóż i przytrzymaj palec na ekranie. W trakcie przeciągania nie podnoś palca, dopóki nie osiągnie położenia docelowego.

Muśnięcie

Muśnięcie ekranu jest podobne do przesunięcia, różni się tylko tym, że palec należy przesuwać szybciej i równocześnie delikatniej. Muśnięcie zawsze wykonuje się w kierunku góra/dół, np. kiedy przegląda się kontakty lub listę wiadomości.

Obróć

Dla większości ekranów orientacja ekranu automatycznie zmienia się z widoku pionowego na poziomy poprzez obracanie telefonu. Przy wprowadzaniu tekstu można obrócić telefon na bok, aby wyświetlić większą klawiaturę. Aby uzyskać więcej informacji, zapoznaj się z rozdziałem Ustawienia.

Zsuwanie

W przypadku niektórych aplikacji, takich jak przeglądarka zdjęć lub przeglądarka internetowa, można „zsunąć” ekran za pomocą 2 palców (na przykład kciuka i palca wskazującego) przybliżając lub oddalając zdjęcie lub stronę internetową.

Wprowadzenie

Po zainstalowaniu karty SIM, akumulatora oraz karty pamięci microSD można włączyć telefon i rozpocząć użytkowanie.

Włączanie telefonu

Naciśnij przycisk ZASILANIE.



Włączając telefon po raz pierwszy należy skonfigurować telefon. Aby uzyskać więcej informacji na temat pierwszego uruchomienia telefonu, zajrzyj do części „Pierwsza konfiguracja telefonu” w tym rozdziale.

Wprowadzanie numeru PIN

Jeśli karta SIM ma ustawiony kod PIN (Personal Identification Number — osobisty numer identyfikacyjny), zostanie wyświetlony monit z prośbą o wprowadzenie kodu PIN. Wprowadź kod PIN karty SIM, a następnie stuknij OK.

Aby dowiedzieć się więcej na temat włączania i wyłączenia kodu PIN karty SIM, proszę zapoznać się z częścią „Ochrona telefonu” w rozdziale Zabezpieczenia.



Większość kart SIM jest zabezpieczonych kodem PIN (osobistym numerem identyfikacyjnym) przydzielanym przez operatora sieci komórkowej. Po wyświetleniu monitu wprowadź wstępnie zaprogramowany kod PIN, następnie dotknij **Enter**. Po trzykrotnym wprowadzeniu błędnego kodu PIN karta SIM zostanie zablokowana. Jeżeli tak się stanie, możesz ją odblokować używając kodu PUK (klucz odblokowujący PIN) udostępnionego przez operatora.

Wyłączanie telefonu

Jeżeli nie będziesz używać telefonu, możesz go wyłączyć, aby zaoszczędzić akumulator.

1. Jeśli wyświetlacz jest wyłączony, wciśnij przycisk ZASILANIE, aby ponownie go włączyć.
2. Jeżeli zostanie wyświetlony Ekran blokady, odblokuj telefon. Aby uzyskać szczegółowe informacje, zapoznaj się z częścią „Odblokowywanie ekranu” w tym rozdziale.
3. Naciśnij przycisk ZASILANIE i przytrzymaj go przez kilka sekund.
4. Kiedy zostanie wyświetlone menu Opcje telefonu, stuknij **Wyłącz**.
5. Stuknij OK, kiedy pojawi się monit dotyczący wyłączenia telefonu.

Ustawianie telefonu po raz pierwszy

Przy pierwszym uruchomieniu telefonu wyświetlony zostaje przewodnik pomagający w skonfigurowaniu kont e-mail i ulubionych sieci społecznościowych, takich jak Facebook®, YouTube™ i Twitter™. Postępuj zgodnie z instrukcjami na ekranie, aby zakończyć konfigurację lub pomiń ten etap i wróć do niego innym razem.

1. Wybierz język, którego chcesz używać i stuknij **Dalej**.
2. Telefon automatycznie skonfiguruje połączenia GPRS/3G, MMS oraz WAP w oparciu o kartę SIM.



Jeżeli telefon zostanie włączony bez karty SIM, zostanie wyświetlony przewodnik opisujący procedurę instalowania karty SIM i akumulatora. Przed dalszym użytkowaniem wyłącz telefon i włóż kartę SIM.

3. Telefon wyświetli przewodnik, który nauczy Cię korzystać z klawiatury ekranowej. Postępuj zgodnie z wyświetlanymi instrukcjami, aby zapoznać się z zasadami korzystania z klawiatury ekranowej. Stuknij **Pomiń**, jeżeli nie chcesz oglądać przewodnika.
4. Na ekranie Połączenie internetowe wybierz sposób nawiązywania połączenia z Internetem i stuknij przycisk Dalej.
5. Wybierz, czy chcesz automatycznie lub ręcznie zsynchronizować takie dane, jak wiadomości e-mail, kontakty, informacje o pogodzie i inne dane, a następnie stuknij **Dalej**.
6. Jeżeli w zasięgu są dostępne sieci Wi-Fi, zostanie wyświetlone pytanie na temat połączenia z siecią W-Fi. Stuknij **Dalej**, a następnie wybierz sieć bezprzewodową, z którą chcesz nawiązać połączenie lub usuń zaznaczenie pola wyboru **Połącz z siecią Wi-Fi** i stuknij **Dalej**, aby skonfigurować połączenie z siecią Wi-Fi w późniejszym czasie.
7. Niektóre funkcje telefonu, np. Pogoda lub Footprints wymagają usługi lokalizacji Google, automatycznie określającej Twoje bieżące położenie. Na ekranie Zgody na ujawnienie lokalizacji możesz wybrać, czy usługa lokalizacji Google może gromadzić informacje o Twojej lokalizacji. Zaznacz lub usuń zaznaczenie pola wyboru, a następnie stuknij **Dalej**.



Ta usługa może spowodować naliczenie przez operatora dodatkowych opłat za transmisję danych. Możesz włączyć lub wyłączyć tę funkcję w ustawieniach lokalizacji telefonu w późniejszym czasie.

8. Na ekranie Skonfiguruj konta wybierz typ konta do skonfigurowania i postępuj zgodnie z wyświetlanymi instrukcjami, aby zakończyć tę procedurę. Stuknij **Pomiń**, aby skonfigurować konta w późniejszym czasie.
 - Aby założyć konto Google, kliknij **Konto Google > Dalej > Zaloguj się**, wprowadź dane swojego konta Google, a następnie stuknij **Zaloguj się**.
 - Aby dowiedzieć się, jak ustawić konto POP3 i Microsoft Exchange ActiveSync, proszę zapoznać się z rozdziałami Synchronizacja i Email.

Po konfiguracji konta nastąpi przeniesienie do ekranu Konfiguruj konta, aby możliwe było skonfigurowanie większej liczby kont. Po zakończeniu konfiguracji kont stuknij **Dalej**.
9. Na ekranie konfiguracji sieci społecznościowych wybierz typ konta sieci, np. Facebook (w przypadku HTC Sense) i Twitter, do którego chcesz uzyskiwać dostęp z poziomu telefonu. Postępuj zgodnie z wyświetlanymi instrukcjami, aby się zalogować na koncie danej sieci. Stuknij **Pomiń**, aby skonfigurować konta sieci społecznościowych w późniejszym czasie. Więcej informacji na temat Facebook dla HTC Sense można znaleźć w rozdziale dotyczącym sieci społecznościowych.

Po zakończeniu konfiguracji kont stuknij **Dalej** na ekranie Skonfiguruj sieci społecznościowe.
10. Kopia zapasowa niektórych danych i ustawień jest automatycznie zapisywana na karcie pamięci. Usuń zaznaczenie pola wyboru, jeśli nie chcesz, aby kopia zapasowa danych i ustawień była automatycznie zapisywana na karcie pamięci, a następnie stuknij **OK**. Zapoznaj się z rozdziałem Kopia zapasowa, aktualizacja i ponowne uruchamianie, aby dowiedzieć się, kopia zapasowa których elementów jest zapisywana na karcie pamięci.
11. Na ostatnim ekranie wyświetlana jest informacja o tym, gdzie można znaleźć więcej informacji na temat używania telefonu. Stuknij **Zakończ**.

Tryb uśpienia

Tryb uśpienia przełącza telefon do stanu niskiego poboru energii w czasie, kiedy ekran jest wyłączony, co pozwala oszczędzać energię. Po przełączeniu do stanu uśpienia telefon nie przestaje odbierać wiadomości ani połączeń przychodzących.



Aby uzyskać informacje o tym, jak dostosować czas, po jakim nastąpi wyłączenie ekranu, zapoznaj się z częścią „Ustawienia czasu, po jakim nastąpi wyłączenie ekranu” w rozdziale Ustawienia.

Przechodzenie w Tryb uśpienia

Na krótko wciśnij przycisk ZASILANIE, aby wyłączyć wyświetlacz i przełączyć telefon do trybu uśpienia. Telefon przełącza się także automatycznie do trybu uśpienia, jeśli nie jest użytkowany przez pewien okres czasu. Przełączenie do trybu uśpienia zapobiega także przypadkowemu wciśnięciu przycisku lub naciśnięciu ekranu dotykowego, kiedy telefon znajduje się w torbie lub kieszeni.

Wychodzenie z trybu uśpienia

Telefon automatycznie wychodzi z Trybu uśpienia, gdy nadchodzi połączenie. Aby ręcznie wyłączyć tryb uśpienia, wciśnij przycisk ZASILANIE. Zobaczysz wówczas, że ekran telefonu jest zablokowany. Aby dowiedzieć się więcej, jak odblokować ekran, zapoznaj się z częścią „Odblokowywanie ekranu”.

Odblokowywanie ekranu

Naciśnij pasek na ekranie blokowania, a następnie przesuwaj palce w dół, aby odblokować ekran lub odebrać połączenie przychodzące.



Aby odblokować ekran, możesz także nacisnąć przycisk MENU na ekranie blokady.



W przypadku skonfigurowania schematu odblokowania ekranu, zostanie wyświetlony monit z prośbą o narysowanie schematu na ekranie. Aby uzyskać więcej informacji na temat tworzenia i włączania schematu odblokowania ekranu, zapoznaj się z częścią „Ochrona telefonu za pomocą blokady ekranu” w rozdziale Zabezpieczenia.

Ekran główny

Ekran główny zawiera zegar, który podaje aktualny czas oraz prognozę pogody dla miejsca, w którym się znajdujesz. Stuknij odpowiedni element, aby otworzyć związaną z nim aplikację.

Na ekranie głównym można także umieszczać inne elementy. Dodaj elementy takie, jak ikony aplikacji, skróty, foldery, widżety zapewniające natychmiastowy dostęp do informacji oraz aplikacji. Aby dowiedzieć się jak spersonalizować ekran główny, zapoznaj się z rozdziałem Personalizacja.

Rozszerzony ekran główny

Ekran główny rozciąga się poza obręb wyświetlacza, co zapewnia dodatkowe miejsce na dodawanie ikon, widżetów i innych elementów. Oprócz podstawowego Ekranu głównego dostępnych jest 6 „dodatkowych” ekranów.



Nie można dodać więcej ekranów.

Nawigacja po ekranie głównym

Do niewidocznych miejsc na ekranie głównym można przejść przesuając palcem poziomo w lewo lub w prawo po ekranie. W czasie korzystania z rozszerzonego ekranu, naciśnij przycisk EKРАН GŁÓWNY, aby powrócić do ekranu głównego.

Bezpośrednie przejście do określonego ekranu z widoku miniatur

1. Podczas wyświetlania dowolnej części Ekranu głównego możesz zsunąć palce na ekranie, aby wyświetlić miniatury wszystkich 7 ekranów.

























Widok ten możesz także włączyć, naciskając przycisk EKРАН GŁÓWNY przy aktywnym podstawowym Ekranie głównym.

2. Stuknij ekran, który chcesz otworzyć.

Stan telefonu i powiadomienia

Ikony stanu telefonu

Poniżej znajdują się ikony, które mogą zostać wyświetlone w części paska stanu odpowiadającej za informacje o stanie telefonu:

			2:41 PM
	Połączenie z GPRS		
	Trwa korzystanie z usługi GPRS		
	Połączenie z EDGE		
	Trwa korzystanie z usługi EDGE		
	Połączenie 3G		
	Korzystanie z połączenia 3G		
	Połączenie z usługą HSPA		
	Trwa korzystanie z usługi HSPA		
	Połączenie z siecią Wi-Fi		
	Bluetooth jest włączony		
	Połączenie z urządzeniem Bluetooth		
	Tryb samolotowy		
	Alarm jest ustawiony		
	Głośnik włączony		
	Synchronizacja danych		
	Siła sygnału		
	Roaming		
	Brak sygnału		
	Brak karty SIM		
	Tryb wibracji		

	Głośnik telefonu jest wyłączony
	Mikrofon telefonu jest wyłączony
	Stan naładowania baterii jest bardzo niski (pozostało 10%)
	Stan naładowania baterii jest niski (pozostało 20%)
	Akumulator jest w pełni naładowany
	Akumulator jest w trakcie ładowania.
	Podłączono słuchawki przewodowe z mikrofonem
	Podłączono słuchawki przewodowe

Ikony powiadomień

Poniżej znajdują się ikony, które mogą pojawić się w części paska stanu odpowiadającej za informacje o powiadomieniach:

	
	Nowa wiadomość Gmail/Google mail
	Nowa wiadomość e-mail Microsoft Exchange ActiveSync lub POP3/IMAP
	Nowa wiadomość SMS/MMS
	Problem z dostarczeniem wiadomości SMS/MMS
	Nowa wiadomość Google Talk
	Nowa poczta głosowa
	Nadchodzące wydarzenie
	Odtwarzanie utworu
	Powiadomienie ogólne (na przykład, telefon podłączony jest do komputera za pomocą kabla USB).
	Mało miejsca na karcie pamięci
	Funkcja Wi-Fi jest włączona i dostępne są sieci bezprzewodowe
	Synchronizacja danych lub połączenie z aplikacją HTC Sync

	Nowe tweet
	Aplikacja radiowa włączona
	Więcej (niewyświetlonych) powiadomień
	Połączenie w toku
	Nieodebrane połączenie
	Połączenie jest zawieszono
	Przekazywanie połączeń włączono
	Kompas wymaga orientacji
	Ładowanie danych (animowane)
	Pobieranie danych (animowane)
	Oczekiwanie na załadowanie
	Pobrana aplikacja Android Market zainstalowana pomyślnie
	Dostępna jest aktualizacja aplikacji pobranej z Android Market
	Można bezpiecznie wyjąć kartę pamięci lub karta pamięci jest przygotowywana
	Brak karty pamięci w telefonie

Sprawdzanie powiadomień

Ikony powiadomień na pasku stanu informują o nowych wiadomościach, wydarzeniach w kalendarzu, ustawieniach alarmów oraz bieżących ustawieniach, takich jak przekazywanie połączeń czy obecny stan połączenia. Wiadomości, przypomnienia lub powiadomienia o wydarzeniach można otworzyć przez Panel powiadomień, w ten sposób można też sprawdzić nazwę dostawcy usług telekomunikacyjnych.

Otwieranie panelu powiadomień

Gdy na pasku stanu wyświetlana jest nowa ikona powiadomienia, naciśnij i przytrzymaj pasek stanu, a następnie przesunij palcem w dół, aby otworzyć panel powiadomień.

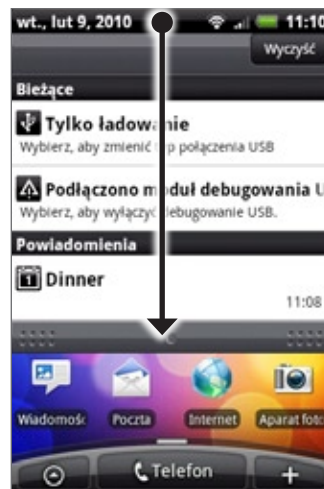

W przypadku wyświetlenia kilku powiadomień możesz przejrzeć je przewijając ekran w dół.



Panel Powiadomienia można także otworzyć na ekranie głównym, naciskając przycisk MENU, a następnie stukając opcję Powiadomienia.

Zamykanie panelu powiadomień

Wykonaj jeden z następujących kroków:

- Naciśnij i przytrzymaj dolny pasek panelu powiadomień, a następnie przesunij palec w górę ekranu.
- Naciśnij WRÓĆ.

Używanie optycznej kulki do obsługi ekranu dotykowego

Oprócz gestów palcami do obsługi ekranu dotykowego telefonu można także używać optycznej kulki.

Najpierw ułóż palec na optycznej kulce (całkowicie ją zakrywając), a następnie przesuń po niej palec.

Przechodzenie do rozszerzonego ekranu głównego

Aby przejść do rozszerzonego ekranu głównego po prawej stronie, przesuń palec w prawo. Natomiast jeśli chcesz przejść do rozszerzonego ekranu głównego po lewej stronie, przesuń palec w lewo.

Wybieranie elementu na ekranie

W przypadku większości ekranów wystarczy przesuwać palec w lewo, w prawo, w górę lub w dół, w zależności od pożądanego kierunku. Przykładowo, aby wybrać (zaznaczyć) element powyżej, przesuń palec w górę. Naciśnij optyczną kulkę, aby otworzyć element.



Wybieranie karty

W przypadku ekranów, u dołu których znajdują się karty, przesuń palec w lewo lub w prawo, aby przejść do wybranej karty.



Przesuwanie kursora podczas wpisywania tekstu

Aby przejść do tyłu lub do przodu o jeden znak w wyrazie, przesunąć palec w lewo lub w prawo. Przesunąć palec w górę lub w dół, aby przejść w górę lub w dół między wierszami tekstu.

Wybieranie łącza na stronie internetowej



1. Przesunąć palec w dół, aby przejść do następnego łącza na stronie internetowej.
2. Po zaznaczeniu łącza naciśnij optyczną kulkę, aby otworzyć łącze.



Regulacja głośności

Regulacja głośności dzwonka powoduje zmianę poziomu głośności dzwonka telefonu, a regulacja głośności aplikacji multimedialnych zmienia poziom głośności powiadomień, muzyki lub wideo. Poziomy głośności dzwonka i aplikacji multimedialnych mogą być regulowane niezależnie od siebie.

Regulacja głośności dzwonka

1. Naciśnij przyciski REGULACJA GŁOŚNOŚCI W GÓRĘ lub REGULACJA GŁOŚNOŚCI W DÓŁ na lewym panelu telefonu, aby wyregulować głośność dzwonka dożądanego poziomu. Na ekranie zostanie wyświetlone okno Głośności dzwonka wskazujące zmianę poziomów głośności. Jeśli poziom głośności dzwonka jest na najniższym poziomie (tryb Cichy), pojedyncze naciśnięcie przycisku REGULACJA GŁOŚNOŚCI W DÓŁ spowoduje przejście telefonu w Tryb wibracji. Telefon wibruje, a na pasku stanu wyświetlana zostaje ikona trybu wibracji ().
2. Pojedyncze naciśnięcie przycisku REGULACJA GŁOŚNOŚCI W GÓRĘ w Trybie wibracji spowoduje przejście telefonu w tryb cichy. Na pasku stanu wyświetlona zostanie ikona wyciszzonego głośnika ().



Aby szybko przejść do trybu cichego, naciśnij i przytrzymaj przycisk ZASILANIE, a następnie stuknij Tryb cichy w menu opcji.

Regulacja głośności multimedialnych

Aby regulować poziom głośności w trakcie odtwarzania muzyki lub oglądania wideo, należy naciskać przyciski REGULACJA GŁOŚNOŚCI W GÓRĘ lub REGULACJA GŁOŚNOŚCI W DÓŁ znajdujące się na lewym panelu urządzenia. Na ekranie zostanie wyświetlone okno Głośność muzyki/wideo wskazujące zmianę poziomów głośności.

Możliwa jest też regulacja głośności multimedialnych na ekranie Ustawienia.

1. Naciśnij przycisk EKRAŃ GŁÓWNY > MENU, a następnie stuknij Ustawienia > Dźwięk i wyświetlanie > Głośność aplikacji multimedialnych.
2. Kiedy pojawi się okno Głośność aplikacji multimedialnych, przeciągnij suwak w lewo, aby zmniejszyć głośność lub w prawo, aby ją zwiększyć.
3. Stuknij OK, aby zamknąć okno.

Podłączanie telefonu do komputera

Przy każdorazowym podłączeniu telefonu do komputera za pomocą kabla USB zostanie wyświetlony ekran nawiązywania połączenia z komputerem PC z prośbą o wybranie rodzaju połączenia USB. Wybierz jedną z następujących opcji, a następnie dotknij opcję **Gotowe**:

Tylko ładowanie

Wybierz ten tryb, jeśli chcesz tylko naładować akumulator telefonu korzystając z komputera.

HTC Sync

Po wybraniu tej opcji, jeśli telefon jest podłączony do komputera, automatycznie korzysta z HTC Sync i pozwala na synchronizację programu Outlook i książki adresowej (Outlook Express), kontaktów i wydarzeń w kalendarzu pomiędzy komputerem a telefonem. Więcej informacji na ten temat można uzyskać w części „Korzystanie z aplikacji HTC Sync” w rozdziale Konta i synchronizacja.

Dysk

Ten tryb jest dostępny tylko wtedy, gdy w telefonie zainstalowana jest karta microSD. Wybierz ten tryb, aby używać karty pamięci jako dysku wymiennego USB i kopiować pliki pomiędzy kartą pamięci telefonu i komputerem.

Jeżeli tryb Dysk jest włączony, gdy telefon jest podłączony do komputera, nie ma możliwości uruchomienia aplikacji wykorzystujących kartę pamięci, na przykład Muzyka lub Zdjęcia. Więcej informacji można znaleźć w części „Kopiowanie plików na kartę i z karty pamięci” w tym rozdziale.

Udostępnianie Internetu

Jeżeli w komputerze nie ma połączenia z Internetem, można wybrać ten tryb, aby udostępnić mobilne łącze danych telefonu komputerowi. Więcej informacji na ten temat znajduje się w części „Używanie telefonu jako modemu” w rozdziale Internet.



Jeśli nie chcesz włączać okna dialogowego Nawiązywanie połączenia z komputerem za każdym razem, kiedy podłączasz telefon do komputera, odznacz pole wyboru **Zapytaj mnie** w oknie dialogowym nawiązywania połączenia z komputerem. Podczas podłączania telefonu do komputera zostanie wybrany domyślny tryb połączenia.

Aby sprawdzić lub zmienić domyślny tryb połączenia i pokazać lub ukryć okno dialogowe Nawiązywanie połączenia z komputerem, naciśnij EKРАН GŁÓWNY > MENU, a następnie stuknij Ustawienia > Nawiązywanie połączenia z komputerem.

Kopiowanie plików na kartę i z karty pamięci

1. Podłącz telefon do komputera za pomocą dołączonego kabla USB.
2. Po wyświetleniu okna dialogowego Nawiązywanie połączenia z komputerem stuknij opcję **Dysk**, a następnie **Gotowe**.
3. Komputer rozpozna podłączony telefon jako przenośny dysk. Przejdź do tego dysku i otwórz go.
4. Wykonaj jeden z następujących kroków:
 - Skopiuj pliki z komputera do folderu głównego karty pamięci telefonu.
 - Skopiuj dane z karty pamięci telefonu do folderu w komputerze lub na pulpit komputera.
5. Po skopiowaniu plików odłącz dysk przenośny (tzn. podłączony telefon) w sposób wymagany przez używany system operacyjny, aby bezpiecznie go usunąć.
6. Wykonaj jeden z następujących kroków:
 - Odłącz telefon od komputera.
 - Jeśli chcesz, aby telefon był nadal podłączony do komputera i aby jednocześnie mógł korzystać z karty pamięci, otwórz panel Powiadomienia, stuknij **Dysk**, wybierz jakąkolwiek inną opcję poza **Dysk**, a następnie stuknij **Gotowe**. Aby uzyskać informacje na temat otwierania Panelu powiadomień, zapoznaj się z częścią „Otwieranie Panelu powiadomień”.

Wyszukiwanie w telefonie i sieci

Korzystając z wyszukiwarki **Quick Search Box** można wyszukiwać informacje znajdujące się w telefonie oraz w sieci. Niektóre aplikacje, takie jak Ludzie lub Poczta posiadają własne pola wyszukiwania, z których można skorzystać do wyszukiwania wewnątrz aplikacji (ikona aplikacji znajduje się po lewej stronie pola wyszukiwania).

Ustawianie opcji wyszukiwania w sieci i za pomocą wyszukiwarki Quick Search Box

1. Naciśnij przycisk **EKRAN GŁÓWNY > MENU**, a następnie stuknij **Ustawienia**.
2. Przewiń ekran w dół, a następnie stuknij **Wyszukaj**.
3. Stuknij **Ustawienia wyszukiwania Google**, a następnie wykonaj następujące czynności:
 - Wybierz **Pokaż sugestie sieci**, jeśli chcesz podczas wyszukiwania uwzględnić sugestie Google.
 - Wybierz **Historia wyszukiwania**, aby włączyć spersonalizowaną historię wyszukiwania. Aby móc korzystać z tej funkcji, należy zalogować się do swojego konta Google. Pole wyboru **Pokaż sugestie sieci** musi być zaznaczone, aby możliwe było korzystanie z tej opcji.

Po zakończeniu naciśnij przycisk **WRÓĆ**.

4. Stuknij **Wyszukiwane elementy**, a następnie wybierz elementy, które mają zostać uwzględnione podczas wyszukiwania.

Wyszukiwanie w sieci i w telefonie za pomocą wyszukiwarki Quick Search Box

1. Stuknij **EKRAN GŁÓWNY > WYSZUKAJ**.



Jeśli jesteś w aplikacji takiej, jak Poczta, naciśnij przycisk **WYSZUKAJ**, aby przełączyć się pomiędzy opcją wyszukiwania tylko w aplikacji a opcją wyszukiwania w telefonie i sieci.

2. Wpisz wyszukiwany element w wyszukiwarce Quick Search Box. W czasie wpisywania, odpowiednie elementy w telefonie i sugestie wyszukiwarki Google są wyświetlane w postaci listy.



Sugerowane elementy, które pojawiają się są zależne od opcji wybranych w ustawieniach wyszukiwania. Szczegółowe informacje można znaleźć w części „Ustawianie opcji wyszukiwania w sieci i za pomocą wyszukiwarki Quick Search Box”.

3. Wykonaj jeden z następujących kroków:
 - Jeśli szukasz element, który znajduje się na liście sugestii, stuknij go. Element ten zostanie otwarty w danej aplikacji.
 - Jeśli szukasz element, który nie znajduje się na liście sugestii, stuknij , aby wyszukać go w sieci. Zostanie otwarta wyszukiwarka internetowa pokazująca wyniki wyszukiwania w Google.

Personalizacja

Telefon staje się naprawdę Twój

Spraw, że telefon wygląda i brzmi tak, jak chcesz. Personalizuj swój telefon za pomocą różnych tapet, dzwonek i dźwięków powiadomień o takich wydarzeniach, jak przychodzące wiadomości SMS, e-mail, przypomnienia itp.

Ekran główny można w dużym stopniu dostosować do swoich potrzeb, a jego duży rozmiar wykraczający poza szerokość wyświetlacza zapewnia przestrzeń do dodawania najważniejszych informacji i narzędzi lub aplikacji ułatwiających życie. Telefon dysponuje nawet siedmioma ekranami, które wykraczają poza wyświetlacz zarówno w lewo jak i w prawo i na których można dodawać elementy, takie jak widżety, ikony programów, skróty do informacji itp.



Aby dowiedzieć się, w jaki sposób ustawić dźwięki powiadomień o wydarzeniach, zapoznaj się z częścią „Zmiana ustawień dźwiękowych”.

Zmiana dzwonka

Wybierz spośród możliwości dostępnych w telefonie.

1. Naciśnij przycisk **EKRAN GŁÓWNY > MENU**, a następnie stuknij **Ustawienia**.
2. Stuknij **Personalizuj > Dzwonek domyślny**. Zostanie otwarte menu wyboru dzwonka.
3. Przejrzyj dostępne dzwonki i wybierz ten, którego chcesz użyć. W momencie wybrania dzwonka, zostanie on przez chwilę odtworzony.
4. Stuknij **OK**.

Możesz także pobrać lub skopiować dzwonki lub utwory muzyczne na kartę pamięci w telefonie. Aby dowiedzieć się, w jaki sposób skopiować pliki na kartę pamięci, zapoznaj się z częścią „Kopiowanie plików na kartę i z karty pamięci”.

Dzwonki i utwory muzyczne pobrane lub skopiowane na kartę pamięci nie są automatycznie dodawane do menu wyboru dzwonka. Należy przejść do aplikacji Muzyka i ustawić dzwonek lub utwór z karty pamięci jako dzwonek telefonu. Aby dowiedzieć się, w jaki sposób ustawić dzwonek za pomocą aplikacji Muzyka, zapoznaj się z częścią „Ustawianie utworu jako dźwięk dzwonka” w rozdziale Muzyka.



Zapoznaj się z częścią „Dane techniczne”, gdzie znajduje się lista formatów plików dźwiękowych obsługiwanych przez telefon.

Personalizowanie telefonu za pomocą scen

Dzięki możliwości korzystania ze scen, Twój telefon to wiele telefonów. Sceny to spersonalizowane układy ekranu głównego, które można w szybki sposób zastosować. Przechodząc się pomiędzy scenami, błyskawicznie zmieniasz telefon w doskonały telefon weekendowy, telefon podróży, telefon służbowy lub telefon służący do gry.

Korzystanie ze zdefiniowanej sceny

Telefon jest także wyposażony w zdefiniowane sceny, z których każda zawiera wstępnie skonfigurowaną tapetę i zbiór widżetów, które odzwierciedlają różne momenty w Twoim życiu. Możesz wybrać scenę, która jest odpowiednia do pracy, zabawy, podróży lub życia towarzyskiego.

1. Naciśnij opcję **EKRAN GŁÓWNY > MENU**, a następnie stuknij **Sceny**.
2. W menu **Wybierz scenę** wybierz zdefiniowaną scenę, a następnie stuknij **Gotowe**.



HTC (domyślny)



Praca



Odtwórz

Dostosowywanie i zapisywanie sceny

Po wybraniu zdefiniowanej sceny, możesz dodać widżety i inne elementy, zaplanować układ, zmienić tapetę i zapisać cały ekran główny jako swoją osobistą scenę.

1. Naciśnij opcję **EKRAN GŁÓWNY > MENU**, a następnie stuknij **Sceny**.
2. W menu **Wybierz scenę** wybierz zdefiniowaną scenę, która ma już jakieś widżety lub wybierz **Czysta karta**, jeśli chcesz zaprojektować swój własny ekran główny.
3. Dodaj widżety lub inne elementy, które chcesz.
4. Zaplanuj układ ekranu głównego zgodnie ze swoimi preferencjami.
5. Zmień tapetę ekranu głównego. Możesz także zmienić tapetę blokady ekranu.
6. Po zakończeniu projektowania ekranu głównego, naciśnij **EKRAN GŁÓWNY > MENU**, a następnie stuknij ponownie **Sceny**.
7. Upewnij się, że w obszarze **Moje sceny** wybrana jest opcja **Bieżąca (niezapisana)**, a następnie stuknij **Zapisz**.
8. Wprowadź nazwę nowej sceny ekranu głównego, a następnie stuknij **Gotowe**. Lub jeśli scena została już stworzona, wpisz tę samą nazwę sceny, stuknij **Gotowe**, a następnie stuknij **Zastąp**.

Zmiana nazwy lub usuwanie sceny

Możesz zmienić nazwę lub usunąć własną scenę. Zmiana nazwy i usunięcie sceny zdefiniowanej nie jest możliwe.

1. Naciśnij **EKRAN GŁÓWNY > MENU**, a następnie stuknij **Ustawienia > Personalizacja > Sceny**.
2. W obszarze **Moje sceny** naciśnij i przytrzymaj wybraną scenę, a następnie zdecyduj, czy chcesz zmienić jej nazwę lub ją usunąć.

Zmiana tapety

Personalizowanie tapety ekranu głównego za pomocą ulubionego zdjęcia to szybki i łatwy sposób zmiany wyglądu telefonu i nadania mu świeżego wyglądu. Przejrzyj kolekcję tapet znajdujących się w telefonie lub wybieraj wśród własnych zdjęć wykonanych aparatem fotograficznym. Jako tapetę Ekranu głównego możesz także ustawić animowaną grafikę.

Tapeta ustawiona dla Ekranu głównego będzie także pełnić funkcję tapety Ekranu blokady.

1. Naciśnij przycisk **EKRAN GŁÓWNY > MENU**, a następnie stuknij **Tapeta**.
2. Wykonaj jeden z następujących kroków:
 - Stuknij opcję **Aktywne tapety**, aby wybrać jedną ze zdefiniowanych tapet animowanych.
 - Stuknij **Moje zdjęcia**, aby wybrać zdjęcie, które wykonałeś aparatem fotograficznym lub skopiowałeś na kartę pamięci. Przytnij zdjęcie, a następnie stuknij **Zapisz**.
 - Wybierz jedną ze zdefiniowanych tapet.
3. Po zmianie tapety pamiętaj, aby zapisać ją we wcześniej utworzonej scenie lub zapisać ją jako nową scenę. Aby dowiedzieć się, jak zapisać scenę, zapoznaj się z częścią „Dostosowywanie i zapisywanie sceny”.

Personalizacja ekranu głównego widżetami

Widżety umożliwiają umieszczanie łatwo dostępnych, ważnych informacji oraz multimediów na ekranie głównym. Niektóre widżety, dla Twojej wygody, są już dodane do ekranu głównego. Możesz dodać kolejne spośród tych, które są dostępne w telefonie lub pobrać jeszcze inne.

Dodawanie widżetu do ekranu głównego

Telefon oferuje do wyboru sporą liczbę widżetów, takich jak Kalendarz, Muzyka, Album zdjęć, Friend Stream, Twitter itp.

1. Naciśnij **EKRAN GŁÓWNY**. Przejdź do tej części ekranu głównego, gdzie jest trochę miejsca na dodanie nowego widżetu. Aby dowiedzieć się, jak to zrobić, zapoznaj się z częścią „Nawigacja po ekranie głównym” w rozdziale Podstawowe informacje.
2. Na ekranie głównym stuknij  lub naciśnij i przytrzymaj, aby otworzyć menu opcji Dodaj do ekranu głównego.
3. Stuknij **Widżet**, a następnie wybierz widżet, który chcesz dodać.
4. Większość widżetów HTC ma różne kształty i rozmiary, aby odpowiadały Twoim potrzebom. Stuknij przycisk prawej lub lewej strzałki u dołu ekranu, aby zobaczyć różne style, a następnie stuknij **Wybierz**, aby skorzystać z jednego z nich.



Możesz także dodać widżety, które pozwalają szybko włączyć lub wyłączyć niektóre ustawienia telefonu, takie jak Wi-Fi, sieć komórkową, Bluetooth itp. Przewiń w dół listę widżetów, stuknij **Ustawienia**, a następnie stuknij widżet, który chcesz wybrać.

Pobieranie widżetów HTC

Wiele zabawnych i przydatnych widżetów HTC można pobrać do telefonu.

1. Naciśnij **EKRAN GŁÓWNY**. Przejdź do tej części ekranu głównego, gdzie jest trochę miejsca na dodanie nowego widżetu. Aby dowiedzieć się, jak to zrobić, zapoznaj się z częścią „Nawigacja po ekranie głównym” w rozdziale Podstawowe informacje.
2. Na ekranie głównym stuknij  lub naciśnij i przytrzymaj, aby otworzyć menu opcji Dodaj do ekranu głównego.

3. Stuknij **Widżet**, a następnie stuknij **Pobierz widżety HTC**.
4. Stuknij, aby wybrać widżet.
5. Stuknij **Szczegóły**, aby zobaczyć krótki opis widżetu. Po przeczytaniu naciśnij **WSTECZ**.
6. Kiedy jesteś gotowy do rozpoczęcia pobierania i dodania widżetu do ekranu głównego, stuknij **Pobierz**.

Dodawanie do ekranu głównego ikon aplikacji i innych skrótów

Umieść ikony na ekranie głównym, aby móc szybciej otwierać aplikacje. Do ekranu głównego możesz także dodać skróty do ustawień i niektórych informacji, takich jak ulubione strony internetowe, czyjs numer telefonu, playlista, trasa dojazdu i wiele innych elementów.



Dostępność skrótów jest zależna od aplikacji zainstalowanych w telefonie.

1. Naciśnij **EKRAN GŁÓWNY**. Przejdź do tej części ekranu głównego, gdzie jest trochę miejsca na dodanie nowego skrótu. Aby dowiedzieć się, jak to zrobić, zapoznaj się z częścią „Nawigacja po ekranie głównym” w rozdziale Podstawowe informacje.
2. Na ekranie głównym stuknij  lub naciśnij i przytrzymaj, aby otworzyć menu opcji **Dodaj do ekranu głównego**.
3. Wykonaj jeden z następujących kroków:
 - Aby dodać ikonę aplikacji, stuknij **Program**, a następnie wybierz aplikację.
 - Aby dodać skrót do ustawienia lub informacji, stuknij **Skrót**, a następnie wybierz typ informacji lub ustawienia.

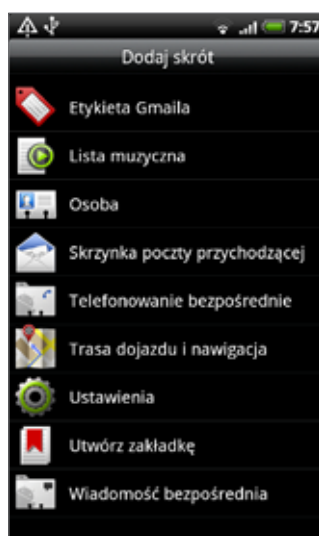

Aby dodać ikonę aplikacji do ekranu głównego, możesz także nacisnąć przycisk **EKRAN GŁÓWNY**, stuknąć , a następnie nacisnąć i przytrzymać ikonę aplikacji. Nie podnosząc palca przeciągnij ikonę do pustego obszaru ekranu głównego, a następnie upuść ją.

Dodawanie folderów do ekranu głównego

Skorzystaj z folderów, aby pogrupować powiązane aplikacje i inne skróty, aby na ekranie głównym panował porządek i dobra organizacja.



Możesz także dodać foldery informacyjne, które pokazują aktualne informacje, takie jak pliki otrzymane przez Bluetooth, książka telefoniczna Facebook itp.

Tworzenie nowego folderu i dodawanie do niego elementów

1. Naciśnij EKRAN GŁÓWNY. Przejdź do tej części ekranu głównego, gdzie jest trochę miejsca na dodanie nowego folderu. Aby dowiedzieć się, jak to zrobić, zapoznaj się z częścią „Nawigacja po ekranie głównym” w rozdziale Podstawowe informacje.
2. Na ekranie głównym stuknij  lub naciśnij i przytrzymaj, aby otworzyć menu opcji Dodaj do ekranu głównego.
3. Stuknij Folder, a następnie stuknij Nowy folder.
4. Naciśnij i przytrzymaj ikonę aplikacji lub skrót, który chcesz przenieść do folderu. Telefon zacznie wówczas wibrować. Nie podnoś palca.
5. Przeciągnij aplikacje lub skrót i upuść go na folderze.



Po prostu stuknij folder, aby go otworzyć, aby móc uzyskać dostęp do aplikacji i skrótów, które w nim się znajdują.

Zmiana nazwy folderu

1. Stuknij folder, aby go otworzyć.
2. Naciśnij i przytrzymaj pasek tytułu okna folderu.
3. Wpisz nową nazwę folderu, a następnie stuknij OK.

Zmiana układu lub usuwanie widżetów i ikon na ekranie głównym

Zmień układ widżetów i ikon na ekranie głównym, aby zrobić miejsce na dodanie do ekranu głównego kolejnych elementów. Możesz także usunąć widżety i ikony, które nie są często używane.

Przenoszenie widżetu lub ikony

1. Naciśnij i przytrzymaj widżet lub ikonę, którą chcesz przenieść.
Telefon wibruje i zobaczysz zieloną ramkę wokół widżetu lub ikony. Nie podnoś palca.
2. Przeciągnij widżet lub ikonę do nowego miejsca na ekranie.
Zatrzymaj się przy prawej lub lewej krawędzi ekranu, aby przeciągnąć widżet lub ikonę do innego panelu ekranu głównego.
3. Kiedy widżet lub ikona znajdują się na właściwym miejscu, podnieś palec.
Jeśli po podniesieniu palca widoczna jest informacja, że nie ma miejsca, aby umieścić widżet lub ikonę, przeciągnij ją ponownie w prawo lub w lewo do innego panelu ekranu głównego.

Usuwanie widżetu lub ikony

1. Naciśnij i przytrzymaj widżet lub ikonę, którą chcesz usunąć.
Telefon wibruje i zobaczysz zieloną ramkę wokół widżetu lub ikony. Nie podnoś palca.
2. Przeciągnij widżet lub ikonę do przycisku **Telefon**. Przycisk **Telefon** zmienia się w przycisk **Usuń** i ma kolor czerwony.
3. Kiedy widżet lub ikona także zmienią kolor na czerwony, podnieś palec.



Połączenia telefoniczne

Wykonywanie połączeń

Istnieje kilka wygodnych sposobów na wykonywanie połączeń z telefonu.





Na większości kart SIM operator komórkowy ustawia kod PIN (osobisty numer identyfikacyjny). Po wyświetleniu monitu wprowadź wstępnie zaprogramowany kod PIN, następnie stuknij Enter. Po trzykrotnym wprowadzeniu błędnego kodu PIN karta SIM zostanie zablokowana. W takiej sytuacji odblokowanie urządzenia wymaga wprowadzenia kodu PUK (PIN Unlocking Key – klucz odblokowujący numer PIN) dostarczonego przez operatora komórkowego. Aby uzyskać szczegółowe informacje, zapoznaj się z częścią „Przywracanie zablokowanej karty SIM” w rozdziale Zabezpieczenia.

Dzwonienie z wykorzystaniem telefonu

Możesz wybrać numer bezpośrednio lub za pomocą funkcji Smart Dial (zapoznaj się z częścią Smart Dial) wyszukać i nawiązać połączenie z kontaktem z listy lub numerem z historii połączeń.

1. Naciśnij **EKRAN GŁÓWNY**, a następnie stuknij **Telefon**.
2. Rozpocznij wprowadzanie pierwszych cyfr lub znaków dotykając przycisków klawiatury telefonu. Podczas wprowadzania cyfr lub znaków, na panelu wyświetlone zostaną nazwiska, które odpowiadają przyciskom, które zostały wciśnięte.

W przypadku wprowadzenia nieprawidłowej cyfry, stuknij , aby ją usunąć. Aby skasować cały numer, naciśnij i przytrzymaj przycisk .

3. Stuknij , aby zamknąć klawiaturę telefonu i sprawdzić, czy jest więcej numerów lub kontaktów. Aby przeglądać przefiltrowaną listę, szybkim ruchem przejrzyj listę lub powoli przesunij palcem w górę lub w dół listy.
4. Aby zadzwonić, wykonaj jedną z następujących czynności:
 - Jeśli na liście nie ma żadnych odpowiadających kontaktów, po wprowadzeniu numeru stuknij **Zadzwoń**.
 - Stuknij numer telefonu lub kontakt z listy.
 - Aby połączyć się z innym numerem skojarzonym z kontaktem, stuknij  z prawej strony nazwy kontaktu. Na ekranie szczegółów kontaktu wybierz numer, z którym chcesz się połączyć.

Smart Dial

Opcja wybierania połączenia Smart Dial sprawia, że wykonywanie połączeń jest szybkie i proste. Wprowadź numer telefonu lub kilka pierwszych liter imienia osoby, do której chcesz zadzwonić. Opcja Smart Dial automatycznie przegląda i filtruje Twoją listę kontaktów (zapisaną w telefonie i na karcie SIM) oraz numery telefonów z listy historii połączeń.

Wykonywanie połączenia za pomocą funkcji szybkiego wybierania numerów

1. Naciśnij **EKRAN GŁÓWNY**, a następnie stuknij **Telefon**.
2. Na klawiaturze telefonu naciśnij i przytrzymaj numer, który jest skojarzony z kontaktem, do którego chcesz zadzwonić.

Przycisk 1 na klawiaturze telefonu jest zazwyczaj zarezerwowany dla poczty głosowej. Naciśnij i przytrzymaj ten przycisk, aby połączyć się z pocztą głosową i odsłuchać zapisane w niej wiadomości.

Dodawanie kontaktu do funkcji szybkiego wybierania

1. Naciśnij **EKRAN GŁÓWNY**, a następnie stuknij **Telefon**.
2. Naciśnij **MENU**, a następnie stuknij **Szybkie wybieranie > Dodaj nowe**.
3. Wprowadź nazwę kontaktu, który chcesz dodać. Kiedy nazwa pojawi się na liście, stuknij ją.
4. Na ekranie **Szybkie wybieranie**, wybierz numer telefonu kontaktu, z którego chcesz skorzystać i przycisk na klawiaturze, do którego ma on być przypisany. Stuknij **Zapisz**.

Wykonywanie połączenia do numeru telefonu w wiadomości tekstowej

1. Naciśnij **EKRAN GŁÓWNY**, stuknij **Wiadomości**, a następnie stuknij wiadomość z numerem telefonu.
2. W wątku wiadomości stuknij wiadomość zawierającą numer telefonu.
3. Na ekranie **Wybierz łącze** stuknij numer, z którym chcesz się połączyć.
4. W razie potrzeby edytuj numer, a następnie stuknij **Zadzwoń**.



Aby zadzwonić do nadawcy wiadomości na liście **Wszystkie wiadomości** naciśnij i przytrzymaj wiadomość, a następnie stuknij **Zadzwoń** w menu opcji.

Aby uzyskać więcej informacji o wiadomościach tekstowych, zapoznaj się z rozdziałem **Wiadomości**.

Wykonywanie połączenia do numeru zawartego w wiadomości e-mail

1. Naciśnij **EKRAN GŁÓWNY**, a następnie stuknij **Poczta**.
2. Otwórz konto e-mail, w którym znajduje się wiadomość z numerem telefonu.
3. W skrzynce odbiorczej konta e-mail stuknij e-mail, aby go otworzyć.
4. W treści wiadomości stuknij numer telefonu. Zostanie otwarty ekran wybierania połączenia z już wprowadzonym numerem telefonu.

Telefon rozpozna numer jako numer telefonu, jeśli składa się on z przynajmniej 5 cyfr i przynajmniej jednego z następujących elementów:

- Numery poprzedzone znakiem „+”. Na przykład, +1-987-654-321 lub +1987654321.
- Numery z nawiasami w środku. Na przykład, (02)987654321 lub (02)987-654-321.
- Numery rozdzielone myślnikami. Na przykład, (02)-987-654-321 lub 0987-654-321.

5. Stuknij **Zadzwoń**.

Aby uzyskać więcej informacji o wiadomościach e-mail, zapoznaj się z rozdziałem **E-mail**.

Wykonywanie połączenia alarmowego

Połączenia alarmowe można wykonywać za pomocą telefonu nawet bez zainstalowanej karty SIM lub w przypadku, gdy karta SIM jest zablokowana.

1. Naciśnij **EKRAN GŁÓWNY**, a następnie stuknij **Telefon**.
2. Wprowadź międzynarodowy numer alarmowy obowiązujący w danym regionie (na przykład 000), a następnie stuknij **Zadzwoń**.



Na karcie SIM mogą być zdefiniowane dodatkowe numery alarmowe. Pomoc uzyskasz u operatora.

Jeśli włączyłeś schemat odblokowania ekranu i/lub blokadę karty SIM i zapomniałeś kodu służącego do odblokowywania, możesz mimo to wykonywać połączenia alarmowe stukając na ekranie **Połączenie alarmowe**.

Odbieranie połączeń

W przypadku połączenia przychodzącego od kontaktu wyświetlany jest ekran połączenia przychodzącego, zawierający ikonę identyfikatora rozmówcy, nazwę i numer telefonu osoby dzwoniącej. W przypadku połączenia przychodzącego od osoby, która nie jest zapisana na liście Ludzie, na ekranie połączenia przychodzącego wyświetlana będzie tylko domyślna ikona identyfikatora rozmówcy i numer telefonu.

Odbieranie połączenia przychodzącego

Zależnie od tego, czy wyświetlacz jest włączony, czy nie, należy:

- Jeśli wyświetlacz jest włączony, stuknij **Odbierz**.
- Jeśli wyświetlacz jest wyłączony, włączy się on pokazując blokadę ekranu. Przeciągnij pasek w dół, aby odebrać połączenie.



Wyciszenie dzwonka bez odrzucania połączenia

Wykonaj jeden z następujących kroków:

- Naciśnij przycisk REGULACJA GŁOŚNOŚCI W DÓŁ.
- Umieść telefon na płaskiej powierzchni wyświetlaczem w dół.



Jeśli telefon jest nadal położony wyświetlaczem w dół, będzie on dzwonił.

Automatyczne przyciszenie dzwonka w momencie wzięcia telefonu do ręki

Możesz ustawić w telefonie funkcję automatycznego przyciszenia dzwonka w chwili wzięcia telefonu do ręki, aby odebrać połączenie.

1. Naciśnij **EKRAN GŁÓWNY**, a następnie stuknij **Ustawienia > Dźwięk i wyświetlanie**.
2. Przewiń ekran w dół, a następnie zaznacz pole wyboru **Przycisz po podniesieniu**.
3. Naciśnij **WSTECZ**.

Odrzucanie połączenia przychodzącego

Zależnie od tego, czy wyświetlacz jest włączony, czy nie, należy:

- Jeśli wyświetlacz jest włączony, stuknij **Odmów**, aby odrzucić połączenie i przekierować je do poczty głosowej.
- Jeśli wyświetlacz jest wyłączony, włączy się on pokazując blokadę ekranu. Podczas wyświetlania Ekranu blokady przesunij pasek w górę, aby odrzucić połączenie i przekierować je do poczty głosowej.
- Jeśli wyświetlacz jest wyłączony, włączy się on pokazując blokadę ekranu. Podczas wyświetlania Ekranu blokady naciśnij przycisk MENU, a następnie stuknij **Odrzuć**, aby odrzucić połączenie i przekierować je do poczty głosowej.
- Naciśnij przycisk ZASILANIE, aby odrzucić połączenie i przekierować je na pocztę głosową.

Odrzucanie połączenia i wysyłanie wiadomości tekstowej

Możesz odrzucić połączenie i automatycznie wysłać domyślną wiadomość tekstową do osoby dzwoniącej.

Aby odrzucić połączenie i wysłać wiadomość tekstową, naciśnij MENU, a następnie stuknij **Wyślij wiadomość**.

Edytowanie domyślnej wiadomości

Możesz zmienić wysyłaną wiadomość.

1. Naciśnij EKRAŃ GŁÓWNY, a następnie stuknij **Telefon**.
2. Naciśnij MENU, a następnie stuknij **Ustawienia telefonu > Edytuj domyślną wiadomość**.
3. Wprowadź nową wiadomość, a następnie stuknij **OK**.

Korzystanie z opcji dostępnych w czasie trwania połączenia



W czasie trwania rozmowy możesz skorzystać z przycisków ekranowych, aby wyciszyć lub ponownie uruchomić mikrofon oraz aby włączyć lub wyłączyć tryb głośnomówiący. Możesz także nacisnąć MENU, aby otworzyć opcje połączenia, które umożliwiają dodanie połączenia, zawieszenie połączenia, wyciszanie mikrofonu itp.

Obsługa wielu połączeń

Telefon powiadamia użytkownika o oczekującym kolejnym połączeniu przychodzącym i umożliwia jego odrzucenie lub odebranie. Jeśli trwa rozmowa, w przypadku odebrania nowego połączenia użytkownik może przełączać się między dwoma rozmówcami.

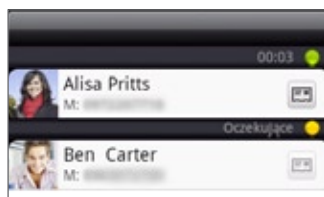

1. Kiedy otrzymujesz kolejne połączenie, stuknij **Odbierz**, aby przyjąć drugie połączenie, zawieszając pierwsze.
2. Aby przełączać się pomiędzy rozmówcami, na ekranie wybierz osobę, z którą chcesz rozmawiać.



3. Aby zakończyć bieżące połączenie i powrócić do poprzedniego, stuknij **Zakończ**.

Możesz rozpocząć połączenie konferencyjne scalając połączenia. Aby to zrobić, stuknij  w prawym dolnym rogu ekranu.

Konfigurowanie połączenia konferencyjnego

1. Wykonaj połączenie do pierwszego uczestnika połączenia konferencyjnego.
2. Po połączeniu naciśnij MENU, a następnie stuknij **Dodaj połączenie**, a następnie wybierz numer drugiego uczestnika. Połączenie z pierwszym uczestnikiem zostanie zawieszona na czas wybierania numeru drugiego rozmówcy.
3. Po połączeniu z drugim uczestnikiem stuknij  (scal).
4. Aby dodać kolejnego uczestnika do połączenia konferencyjnego, stuknij  na ekranie połączenia konferencyjnego, a następnie wybierz numer osoby, którą chcesz dodać do połączenia konferencyjnego.
5. Po nawiązaniu połączenia stuknij , aby dodać tego uczestnika do połączenia konferencyjnego.

Jeśli chcesz porozmawiać prywatnie z osobą biorącą udział w połączeniu konferencyjnym, stuknij , a następnie w menu opcji wybierz **Połączenie prywatne**.

6. Po zakończeniu stuknij **Zakończ**.



Nie wszystkie sieci telefonii komórkowej oferują usługę połączeń konferencyjnych. Pomoc uzyskasz u operatora.



Zawieszanie połączenia

Aby zawiesić połączenie, naciśnij przycisk MENU, następnie stuknij **Wstrzymaj**. Po zawieszeniu połączenia w pasku stanu wyświetlona zostanie ikona połączenia zawieszona (). Naciśnij MENU, a następnie stuknij **Wznów**, aby wznowić połączenie.

Wyciszenie mikrofonu podczas połączenia

Na ekranie stuknij , aby włączyć lub wyłączyć mikrofon. Gdy mikrofon jest wyciszony na pasku stanu wyświetlana jest ikona wyciszenia ().

Włączanie i wyłączanie trybu głośnomówiącego podczas połączenia

Na ekranie stuknij , aby włączyć lub wyłączyć tryb głośnomówiący. Jeżeli tryb głośnomówiący jest włączony, w pasku stanu wyświetlana jest ikona trybu głośnomówiącego ().



Aby uniknąć uszkodzenia słuchu, nie zbliżaj telefonu do ucha, gdy włączony jest głośnik.

Kończenie połączenia

Aby zakończyć połączenie, wykonaj jedną z następujących czynności:

- Na ekranie głównym stuknij **Zakończ**.



Jeżeli wyświetlacz telefonu jest wyłączony, naciśnij przycisk ZASILANIE, aby włączyć telefon i stuknąć przycisk **Zakończ**.

- Jeśli używasz dostarczonych słuchawek przewodowych, naciśnij i przytrzymaj przycisk, aby zakończyć połączenie.

Jeśli numer telefonu osoby, która wykonała połączenie nie znajduje się na liście kontaktów, możesz zapisać numer po zakończeniu połączenia.

Korzystanie z historii połączeń

W przypadku nieodebrania połączenia w pasku tytułu wyświetlana jest ikona połączenia nieodebranego (📞). Za pomocą karty **Historia połączeń** w aplikacji Ludzie możesz sprawdzić kto dzwonił lub wyświetlić wybrane numery i połączenia odebrane.

1. Naciśnij **EKRAN GŁÓWNY**, a następnie stuknij **Telefon**.
2. Stuknij  w prawym dolnym rogu ekranu.
3. Wykonaj jeden z następujących kroków:
 - Stuknij nazwę lub numer na liście, aby wykonać połączenie.

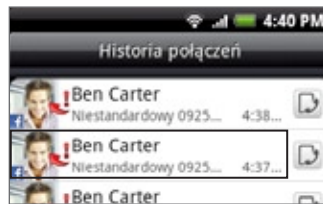

- Naciśnij i przytrzymaj nazwę lub numer na liście, aby wyświetlić menu opcji, w którym można wyświetlić dane kontaktu (jeśli numer zapisany jest w kontaktach), edytować numer przed ponownym wybraniem lub usunąć z historii połączeń.



- Stuknij , aby wyświetlić historię połączeń tylko z daną osobą.



Do historii połączeń można także uzyskać dostęp z aplikacji Ludzie. Aby uzyskać więcej informacji, zapoznaj się z rozdziałem Ludzie.

Dodawanie do kontaktów nowego numeru telefonu z historii połączeń



1. Naciśnij **EKRAN GŁÓWNY**, a następnie stuknij **Telefon**.
2. Stuknij  w prawym dolnym rogu ekranu.
3. Naciśnij i przytrzymaj odebrane połączenie, którego numer chcesz zapisać na liście kontaktów, a następnie stuknij **Zapisz w kontaktach**.
4. W pustym polu kontaktu, które zostanie wyświetlone wpisz nazwę kontaktu i inne dane. Numer telefonu zostanie automatycznie dodany do pola **Komórka** w części **Telefon**. Aby zapisać inny typ numeru, np. numer domowy, naciśnij przycisk **Komórka**.
5. Przewiń ekran w dół i stuknij **Zapisz**.



Aby dowiedzieć się, w jaki sposób dodawać nowe kontakty lub edytować informacje o kontaktach, zapoznaj się z rozdziałem Ludzie.

Sprawdzanie nieodebranych połączeń

W przypadku nieodebrania połączenia w pasku stanu zostanie wyświetlona ikona nieodebranego połączenia .

1. Naciśnij EKTRAN GŁÓWNY, a następnie stuknij **Telefon**.
2. Stuknij  w prawym dolnym rogu ekranu.
3. Na liście historii połączeń nieodebrane połączenia są oznaczane ikoną ().



Możesz także nacisnąć i przytrzymać pasek stanu, a następnie przesunąć palec w dół ekranu, aby otworzyć Panel powiadomień. Zostanie wyświetlony numer telefonu lub nazwa kontaktu, od którego połączenie nie zostało odebrane.

Czyszczenie historii połączeń

1. Naciśnij EKTRAN GŁÓWNY, a następnie stuknij **Telefon**.
2. Stuknij  w prawym dolnym rogu ekranu.
3. Wykonaj jeden z następujących kroków:
 - Aby usunąć jedną nazwę lub numer z listy, naciśnij i przytrzymaj nazwę lub numer, a następnie stuknij **Usuń z historii połączeń**.
 - Aby wyczyścić całą listę, naciśnij MENU, a następnie stuknij **Usuń wszystkie**.

Usługi telefoniczne

Telefon może łączyć się bezpośrednio z siecią komórkową oraz umożliwia dostęp do ustawień różnych usług telefonicznych i ich zmianę. Usługi telefoniczne mogą obejmować takie usługi, jak przekazywanie połączeń, połączenia oczekujące, poczta głosowa itp. Informacje dotyczące dostępności usług telefonicznych dla tego telefonu można uzyskać od operatora komórkowego.

Aby otworzyć opcję usług telefonicznych, naciśnij **EKRAN GŁÓWNY > MENU**, a następnie stuknij **Ustawienia > Zadzwoń**.

Numery wybierania ustalonego

Ogranicz połączenia wychodzące do określonych numerów. Do włączenia tej funkcji potrzeby jest kod PIN2 karty SIM.

Usługa poczty głosowej

Pokazuje aktualnie używaną usługę poczty głosowej.

Ustawienia poczty głosowej

Określ inny numer poczty głosowej niż numer zapisany na karcie SIM.

Usuń powiadomienia o poczcie głosowej

W przypadku powiadomienia o nowej wiadomości poczty głosowej, za pomocą tej opcji można usunąć powiadomienie.

Ustawienia telefonu

Edytuj wiadomość wysyłaną po odrzuceniu połączenia, zdecyduj, czy otworzyć edytor wiadomości w przypadku odrzucenia połączenia z wysłaniem wiadomości i wybierz, czy zezwolić na automatyczne zapisywanie nieznanego kontaktu w momencie zakończenia z nim połączenia.

Nadawanie komórkowe

Włącz lub wyłącz odbieranie wiadomości nadawania komórkowego od operatora sieci.

Ustawienia nadawania komórkowego

Skonfiguruj kanały i język wiadomości.

Przekierowania połączeń

Wybierz sposób obsługi połączeń w przypadku zajętości, nieodebrania lub niedostępności. Możesz także ustawić opcję przekierowania połączeń dla wszystkich połączeń przychodzących.

Ustawienia blokady połączeń

Możesz blokować różne kategorie połączeń przychodzących i wychodzących.

Dodatkowe ustawienia rozmów

Włącz lub wyłącz usługi oferowane przez operatora, np. identyfikację dzwoniącego lub połączenia oczekujące.

Włączanie lub wyłączanie trybu samolotowego

Przepisy wielu krajów wymagają wyłączenia telefonu komórkowego na pokładzie samolotu. Aby wyłączyć funkcje telefonu, należy przełączyć go do **Trybu samolotowego**. Włączenie trybu samolotowego powoduje wyłączenie wszystkich funkcji komunikacji bezprzewodowej, w tym funkcji telefonu, transferu danych, Bluetooth i Wi-Fi.

1. Naciśnij przycisk **EKRAN GŁÓWNY > MENU**, a następnie stuknij **Ustawienia > Opcje bezprzewodowe**.
2. Zaznacz lub usuń zaznaczenie pola wyboru **Tryb samolotowy**, aby odpowiednio włączyć lub wyłączyć ten tryb. Po włączeniu na pasku stanu wyświetlana jest ikona trybu samolotowego ().



Wyłączenie trybu samolotowego powoduje ponowne włączenie funkcji telefonu i przywrócenie poprzedniego stanu funkcji Bluetooth i Wi-Fi.

Ludzie

Informacje o aplikacji Ludzie

Za pomocą aplikacji **Ludzie** możesz z łatwością zarządzać komunikacją z różnymi osobami przez telefon, wiadomości tekstowe i e-mail. Możesz także przeglądać aktualizacje ich kont Facebook i Flickr.

W przypadku synchronizacji kontaktów z kontem Google, komputerem lub serwerem Exchange, kontakty zapisane w tych kontaktach zostaną wyświetlone w aplikacji Ludzie. Możesz także synchronizować kontakty ze swojego konta Facebook z aplikacją Ludzie. Aby uzyskać więcej informacji o synchronizacji kont, zapoznaj się z częścią „Sposoby wprowadzania kontaktów do telefonu” w tym rozdziale.

Sposoby wprowadzania kontaktów do telefonu

Możesz dodać kontakty do telefonu z następujących źródeł:

- **Kontakty Gmail/Google Mail.** Kontakty Gmail/Google Mail są importowane do telefonu po założeniu konta Google. Aby uzyskać szczegółowe informacje, zapoznaj się z częścią „Gmail/Google Mail” w tym rozdziale.
- **Kontakty w telefonie.** Szczegółowe informacje można znaleźć w części „Dodawanie kontaktów do telefonu” w tym rozdziale.
- **Exchange ActiveSync Server.** Szczegółowe informacje można znaleźć w części „Synchronizacja z kontem Microsoft Exchange ActiveSync” w rozdziale Konta i synchronizacja.
- **Kontakty z komputera.** Szczegółowe informacje można znaleźć w części „Korzystanie z aplikacji HTC Sync” w rozdziale Konta i synchronizacja.
- **Karta SIM.** Szczegółowe informacje można znaleźć w części „Importowanie kontaktów z karty SIM” w tym rozdziale.
- **Facebook.** Szczegółowe informacje można znaleźć w części „Dodawanie konta” w rozdziale Konta i synchronizacja.

Ekran Ludzie

Ekran Ludzie pozwala na łatwy dostęp do wszystkich kontaktów oraz szybszy dostęp do osób i grup, z którymi najczęściej się kontaktujesz.

Ekran Ludzie ma następujące karty:

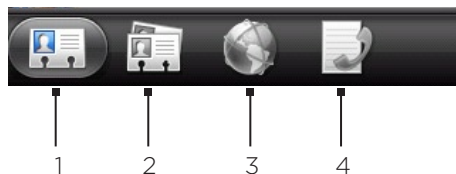

1 Karta Wszystkie

Umożliwia dostęp do wszystkich kontaktów w telefonie, łącznie z kontaktami Google, Exchange ActiveSync, kontaktami telefonicznymi, kontaktami zapisanymi na karcie SIM i kontaktami na koncie Facebook. Tej karty można także użyć do otwarcia lub aktualizacji karty **Moje kontakty**. Aby uzyskać informacje, zapoznaj się z częścią „Konfiguracja karty **Moje kontakty**” w tym rozdziale.

2 Karta Grupy

Umożliwia przypisywanie kontaktów do grup tak, aby w łatwy sposób wysyłać wiadomość SMS, MMS lub e-mail do całej grupy. Aby uzyskać więcej informacji, zapoznaj się z częścią „Grupy kontaktów” w tym rozdziale.

3 Zakładka Katalogi online

Szukaj kontaktów w katalogach online, takich jak konto Exchange ActiveSync lub Facebook, aby je skopiować do swojego telefonu.

4 Karta Historia połączeń

Wyświetla listę wszystkich wybranych numerów, a także odebrane i nieodebrane połączenia. Szczegółowe informacje można znaleźć w części „Korzystanie z historii połączeń” w rozdziale **Telefon**.

Konfiguracja karty **Moje kontakty**

Moja karta kontaktów stanowi wygodny sposób zapisywania danych osobowych kontaktów, które można łatwo wysyłać za pomocą wiadomości SMS, MMS, e-mail lub przez Bluetooth.

1. Naciśnij **EKRAN GŁÓWNY**, a następnie stuknij  > **Ludzie**.
2. Na karcie **Wszystkie** ekranu **Ludzie**, stuknij **Ja**, a następnie stuknij **Stuknij tutaj, aby edytować kontakt**.



Jeśli jesteś zalogowany do konta Facebook poprzez aplikację Facebook w przypadku HTC Sense, zamiast **Ja**, zobaczysz swoje imię, z którego korzystasz w serwisie Facebook.

3. Wpisz swoje imię i dane kontaktowe.
4. Stuknij **Zapisz**.

Twoja lista kontaktów

Karta **Wszystkie** na ekranie **Ludzie** wyświetla wszystkie kontakty, łącznie z kontaktami Google, Exchange ActiveSync, kontaktami z telefonu oraz kontaktami zapisanymi na karcie SIM i kontaktami z konta Facebook.



Jeśli zarejestrowałeś się do konta Google i Facebook podczas pierwszej konfiguracji telefonu, Twoje kontakty z tych kont pojawią się na liście kontaktów po otwarciu aplikacji **Ludzie**.



- 1 Utwórz nowy kontakt.
- 2 Stuknij , aby edytować kartę Moje kontakty.
- 3 Kontakt na karcie SIM
- 4 Ta ikona wyświetlana jest, jeśli kontakt:
 - Wysłał do ciebie nową wiadomość tekstową lub e-mail albo próbował się z tobą połączyć, ale rozmowa nie została odebrana.
 - Dokonał/-a aktualizacji profilu w serwisie Facebook lub dodał/-a nowe zdjęcia do serwisu Flickr lub Facebook.
 - Ma nadchodzące wydarzenia w serwisie Facebook.
- 5 Stuknij, aby otworzyć ekran szczegółów danego kontaktu.
- 6 Informacja ta pojawia się, jeśli dany kontakt jest połączony z serwisem Facebook lub jeśli połączysz kontakt z jego kontem Facebook.
- 7 Stuknij zdjęcie lub ikonę, aby otworzyć menu, gdzie można szybko wybrać sposób skomunikowania się z kontaktem. Zależnie od zapisanych informacji o danym kontakcie, możesz zadzwonić, wysłać wiadomość lub e-mail, zobaczyć profil kontaktu w serwisie Facebook i znaleźć jego adres w serwisie Mapy Google.



Aby wyświetlić tylko kontakty określonego typu, np. kontakty Google lub Facebook, naciśnij MENU, a następnie stuknij **Wyświetl** i wybierz typy kontaktów.

Dodawanie nowego kontaktu

1. Naciśnij EKRAN GŁÓWNY, a następnie stuknij  > Ludzie.
2. Na karcie **Wszystkie** stuknij **Dodaj kontakt** u góry ekranu.
3. Wybierz **Konto kontaktu**, na przykład **Google** lub **Microsoft Exchange ActiveSync**. Pozwoli to na określenie, z którym kontem kontakt zostanie zsynchronizowany. Aby uzyskać więcej informacji, zapoznaj się z częścią „Sposoby wprowadzania kontaktów do telefonu” w tym rozdziale.
4. Wykonaj jeden z następujących kroków:
 - W przypadku kontaktu aplikacji Google, Exchange lub Telefon, stuknij pole **Nazwisko**, wprowadź imię i nazwisko kontaktu oraz wybierz kolejność wyświetlania. Stuknij **OK**.
 - W przypadku kontaktu z karty, stuknij pole **Nazwisko** i wprowadź żądane nazwisko.
5. W wyświetlonych polach wprowadź dane kontaktu.
6. Przewiń ekran w dół i stuknij **Zapisz**.



Importowanie kontaktów z karty SIM

Możesz skopiować wszystkie kontakty z karty SIM do telefonu. Jeśli odpowiednie konta zostały skonfigurowane, możesz je importować jako kontakty z telefonu, kontakty Google lub kontakty Exchange ActiveSync.

1. Naciśnij EKTRAN GŁÓWNY, a następnie stuknij  > Ludzie.
2. Na karcie Wszystkie naciśnij MENU, następnie stuknij Import/Eksport > Importuj z karty SIM.
3. Jeśli w telefonie utworzono konta Google lub Exchange ActiveSync, stuknij typ importowanych kontaktów.
4. Wykonaj jeden z następujących kroków:
 - Aby importować wszystkie kontakty, naciśnij MENU, a następnie stuknij **Importuj wszystko**.
 - Aby importować kontakt, stuknij kontakt na ekranie.

Importowanie kontaktów z konta Exchange ActiveSync

Przejdź do kontaktów zapisanych na koncie Exchange ActiveSync i skopiuj je do telefonu. Wymagane jest do tego skonfigurowanie konta Exchange ActiveSync w telefonie.





1. Naciśnij przycisk EKTRAN GŁÓWNY, a następnie stuknij  > Ludzie.
2. Na zakładce Katalogi online stuknij opcję Firmowa książka telefoniczna.
3. Wpisz nazwę i stuknij .
4. Wybierz z listy nazwę kontaktu, który chcesz skopiować do telefonu.
5. Stuknij Zapisz do Kontakty.

Łączenie informacji o kontaktach



Połącz podwójne wpisy w telefonie i uniknij bałaganu i zamieszania. Jeśli ten sam kontakt występuje w telefonie, koncie Google i Facebook, możesz połączyć informacje o kontakcie w jednym koncie.

Telefon automatycznie połączy kontakty, które zawierają te same dane. Jeśli chcesz ręcznie połączyć kontakty lub rozdzielić łącze między kontaktami, wykonaj następujące czynności.

Ręczne łączenie informacji o kontaktach

1. Naciśnij EKTRAN GŁÓWNY, a następnie stuknij  > Ludzie.
2. Na karcie Wszystkie stuknij nazwisko kontaktu (nie ikonę ani zdjęcie), który chcesz połączyć z innym kontaktem w telefonie.
3. W prawym górnym rogu ekranu stuknij  lub  (jeśli wskazane są sugerowane łącza.)
4. Na ekranie możesz:
 - Jeśli wskazane są sugerowane łącza, stuknij , aby powiązać kontakt z wybranym kontaktem.
 - Stuknij jedną z opcji dostępnych w części Dodaj kontakt.
5. Stuknij Gotowe.

Rozdzielanie łącza między kontaktami.

1. Naciśnij EKRAN GŁÓWNY, a następnie stuknij  > Ludzie.
2. Na karcie Wszystkie stuknij nazwisko kontaktu (nie ikonę ani zdjęcie), informacje o którym chcesz rozdzielić.
3. W prawym górnym rogu ekranu stuknij .
4. Aby rozdzielić łącze, w części Powiązane kontakty stuknij  obok nazwiska kontaktu.
5. Stuknij Gotowe.

Edytowanie informacji o kontakcie

1. Naciśnij EKRAN GŁÓWNY, a następnie stuknij  > Ludzie.
2. Na karcie Wszystkie naciśnij i przytrzymaj kontakt, a następnie stuknij opcję Edytuj kontakt.
3. Wprowadź nowe dane kontaktu.
4. Przewiń ekran w dół i stuknij Zapisz.

Wyszukiwanie kontaktów

1. Naciśnij EKRAN GŁÓWNY, a następnie stuknij  > Ludzie.
2. Stuknij na telefonie przycisk SZUKAJ.
3. W pasku wyszukiwania wprowadź kilka początkowych liter imienia lub nazwiska kontaktu. Zostaną wyświetlone odpowiadające kontakty.



Jeśli lista zgodnych kontaktów jest długa, można wyświetlić więcej wyników stukając , aby ukryć klawiaturę ekranową.

4. Stuknij kontakt, aby otworzyć jego ekran szczegółów. Szczegółowe informacje można znaleźć w części „Informacje o kontakcie i rozmowy” w tym rozdziale.

Tworzenie na karcie pamięci kopii zapasowej danych o kontaktach

1. Naciśnij EKRAN GŁÓWNY, a następnie stuknij  > Ludzie.
2. Naciśnij przycisk MENU, a następnie stuknij Import/Eksport > Eksport na kartę SD.
3. Kiedy zostaniesz poproszony o potwierdzenie, stuknij OK.

Importowanie kontaktów z karty pamięci

1. Naciśnij EKRAN GŁÓWNY, a następnie stuknij  > Ludzie.
2. Naciśnij przycisk MENU, a następnie stuknij Import/Eksport > Import z karty SD.



Możesz importować tylko kontakty, które zostały wyeksportowane do karty pamięci z wykorzystaniem funkcji telefonu Eksport na kartę SD. Zapoznaj się z częścią „Tworzenie na karcie pamięci kopii zapasowej danych o kontaktach”.

3. Jeśli w telefonie utworzono konta Google lub Exchange ActiveSync, stuknij typ importowanych kontaktów.



Stuknij WSTECZ, aby zatrzymać importowanie kontaktów z karty pamięci.

Usuwanie kontaktów.

1. Naciśnij EKTRAN GŁÓWNY, a następnie stuknij  > Ludzie.
2. Na karcie **Wszystkie** naciśnij MENU, a następnie stuknij **Usuń kontakty**.
3. Zaznacz kontakty, które chcesz usunąć, następnie stuknij **Usuń**.
4. Po wyświetleniu monitu stuknij **OK**.

Wysyłanie danych kontaktu w wiadomości MMS jako vCard

1. Naciśnij EKTRAN GŁÓWNY, a następnie stuknij  > Ludzie.
2. Na karcie **Wszystkie** naciśnij i przytrzymaj nazwisko kontaktu (nie ikonę ani zdjęcie), informacje o którym chcesz wysłać, a następnie stuknij **Prześlij kontakt jako vCard**.
3. Wybierz typ informacji, które chcesz wysłać, a następnie stuknij **Wyślij**.
4. Wprowadź numer telefonu lub adres e-mail odbiorcy, a następnie stuknij **Wyślij**.



Nie można wysłać vCard za pomocą wiadomości SMS.

vCard możesz także wysłać przez Bluetooth. Aby dowiedzieć się, w jaki sposób wysyłać pliki przez Bluetooth, zapoznaj się z rozdziałem Bluetooth.

Wysyłanie danych kontaktu w wiadomości MMS jako vCard

1. Naciśnij EKTRAN GŁÓWNY, a następnie stuknij  > Ludzie.
2. Na karcie **Wszystkie** stuknij [**Swoje nazwisko**] **Moja karta kontaktów**.
3. Naciśnij MENU, a następnie stuknij **Wyślij moje informacje kontaktowe**.
4. Wybierz typ informacji, które chcesz wysłać, a następnie stuknij **Wyślij**.
5. Wprowadź numer telefonu lub adres e-mail odbiorcy, a następnie stuknij **Wyślij**.



Nie można wysłać vCard za pomocą wiadomości SMS.

Możesz także wysłać swoje dane kontaktowe przez Bluetooth jako vCard. Aby dowiedzieć się, w jaki sposób wysyłać pliki przez Bluetooth, zapoznaj się z rozdziałem Bluetooth.

Grupy kontaktów

Na karcie **Grupy** możesz przypisywać kontakty do grup tak, aby w łatwy sposób wysyłać wiadomości SMS, MMS lub e-mail do całej grupy. Możesz także synchronizować grupy w telefonie z grupami na koncie Google, dostępnymi przez przeglądarkę internetową komputera.

Tworzenie grupy i dodawanie kontaktów

1. Naciśnij **EKRAN GŁÓWNY**, a następnie stuknij  > **Ludzie**.
2. Na karcie **Grupy** u góry ekranu stuknij **Dodaj grupę**.
3. Wprowadź nazwę grupy, a następnie stuknij **Dodaj kontakt do grupy**.
4. Wybierz kontakty, które chcesz dodać do grupy i stuknij **Zapisz**.



Jeśli lista kontaktów jest długa, możesz skorzystać z paska wyszukiwania, aby szybko wyszukać kontakty, lub stuknąć  aby ukryć klawiaturę ekranową i przewijać listę.

5. Stuknij , aby dodać grupę ze zdjęcia.
6. Stuknij **Zapisz**.



Usuwanie grupy

1. Naciśnij **EKRAN GŁÓWNY**, a następnie stuknij  > **Ludzie**.
2. Na karcie **Grupy** naciśnij i przytrzymaj grupę, którą chcesz usunąć, następnie stuknij **Usuń grupę**.



Możesz usunąć tylko te grupy, które sam utworzyłeś.

Dodawanie lub usuwanie kontaktów z grupy

1. Naciśnij **EKRAN GŁÓWNY**, a następnie stuknij  > **Ludzie**.
2. Na karcie **Grupy**, naciśnij i przytrzymaj kontakt, następnie stuknij **Edytuj grupę**.
3. Możesz:
 - Stuknąć nazwę grupy, aby zmienić nazwę. Możesz zmienić tylko nazwy tych grup, które sam utworzyłeś.
 - Stuknij ikonę po lewej stronie nazwy grupy, aby zmienić lub usunąć zdjęcie grupy.
 - Aby dodać kontakty do grupy, stuknij **Dodaj kontakt do grupy**, zaznacz kontakty, które chcesz dodać, a następnie stuknij **Zapisz**.
 - Aby usunąć kontakt z grupy, stuknij  po prawej stronie nazwiska kontaktu, a następnie stuknij **Zapisz**.

Wysyłanie wiadomości SMS/MMS lub e-mail do grupy

1. Naciśnij EKTRAN GŁÓWNY, a następnie stuknij  > Ludzie.
2. Na karcie **Grupy** stuknij grupę, do której chcesz wysłać wiadomość SMS/MMS lub e-mail.
3. Przejdź do karty **Działania na grupie**, a następnie wykonaj jedną z następujących czynności:
 - Stuknij **Wyślij wiadomość grupową**, aby wysłać wiadomość SMS/MMS do grupy. Aby dowiedzieć się więcej na temat tworzenia i wysyłania wiadomości, zapoznaj się z rozdziałem Wiadomości.



Za każdą wysłaną wiadomość pobrana zostanie opłata przez operatora komórkowego. Na przykład, w przypadku wysłania wiadomości do grupy pięciu osób, pobrana zostanie opłata za pięć wiadomości.

- Stuknij **Wyślij wiadomość grupową**, aby wysłać e-mail do grupy. Aby dowiedzieć się więcej na temat tworzenia i wysyłania wiadomości e-mail, zapoznaj się z rozdziałem E-mail.

Informacje o kontakcie i rozmowy

Kiedy klikniesz kontakt na ekranie Ludzie, zostanie otwarty ekran z informacjami o danej osobie, wymienione z tą osobą wiadomości i rozmowy telefoniczne, powiadomienia Facebook itd.

Ekran z informacjami o danej osobie ma następujące karty:



1 Karta Szczegóły

Wyświetla zapisane informacje o kontakcie i umożliwia kontaktowanie się z kontaktem bezpośrednio poprzez stuknięcie dowolnej z wyświetlonych metod. Na przykład, jeśli dla kontaktu zapisano służbowy numer telefonu, stuknij **Połącz z pracą**, aby połączyć się z tym numerem.

Możesz także dodać jeden z numerów telefonów kontaktu do szybkiego wybierania. Aby uzyskać informacje, zapoznaj się z częścią „Dodawanie kontaktu do szybkiego wybierania” w tym rozdziale.

2 Karta Wiadomości

Wyświetla wiadomości SMS wymienione z kontaktem. Stuknij wiadomość, aby ją wyświetlić. Aby wysłać nową wiadomość, naciśnij przycisk MENU i stuknij **Wyślij wiadomość**. Aby uzyskać więcej informacji o wiadomościach, zapoznaj się z rozdziałem Wiadomości.

3 Karta Poczta

Wyświetla wiadomości e-mail otrzymane od kontaktu. Stuknij wiadomość e-mail, aby ją wyświetlić. Aby wysłać nową wiadomość e-mail, naciśnij MENU i stuknij opcję **Nowa wiadomość e-mail**. Aby uzyskać więcej informacji o wiadomościach e-mail, zapoznaj się z rozdziałem E-mail.

4 Karta Aktualizacje i wydarzenia

Wyświetla status Facebook kontaktu, aktualizacje, wydarzenia i informuje o dodaniu nowych zdjęć w serwisie Flickr. W przypadku powiadomienia o urodzinach kontaktu możesz stuknąć powiadomienia, aby wykonać połączenie do kontaktu lub wysłać wiadomość.

Musisz być zalogowany do konta Facebook, aby zobaczyć aktualizacje i wydarzenia. Jeśli nie jesteś zalogowany, stuknij **Połącz z Facebook**.

5 Zakładka Zdjęcia

Wyświetla albumy ze zdjęciami kontaktu w serwisach Facebook i Flickr. Stuknij album, aby zobaczyć zdjęcia w albumie.

Musisz być zalogowany do konta Facebook i Flickr, aby zobaczyć albumy ze zdjęciami. Jeśli nie jesteś zalogowany, stuknij **Połącz z Facebook** i/lub **Połącz z Flickr**.

6 Karta Historia połączeń

Wyświetla listę wszystkich połączeń przychodzących, wychodzących lub nieodebranych od kontaktu. Stuknij element z listy, aby wykonać połączenie do kontaktu pod wyświetlany numer.

Widżet Ludzie

Umieść grupę osób, z którą się najczęściej kontaktujesz bezpośrednio na ekranie głównym telefonu dodając ją w postaci widżetu Ludzie. Korzystając z widżetu Ludzie, za pomocą jednego stuknięcia palcem możesz błyskawicznie zadzwonić, wysłać wiadomość lub zobaczyć szczegóły ulubionych osób.

Dodawanie widżetu Ludzie

Przesuń palcem w lewo lub w prawo po ekranie głównym, aby znaleźć widżet Ludzie. Jeśli nie znajdziesz widżetu Ludzie na ekranie głównym, wykonaj następujące czynności, aby dodać widżet do ekranu głównego.

1. Naciśnij przycisk EKRAN GŁÓWNY, a następnie stuknij przycisk  > Widżet > Ludzie.
2. Wybierz styl widżetu, a następnie stuknij **Wybierz**.
3. Wybierz grupę, którą chcesz dodać do widżetu.
4. Przeciągnij widżet w puste miejsce na ekranie głównym i tam go upuść.

Wybieranie domyślnej metody komunikacji

1. Naciśnij przycisk EKRAN GŁÓWNY, a następnie przejdź do widżetu Ludzie.
2. Stuknij kontakt na widżecie.
3. Na ekranie Wybierz domyślne działanie, stuknij metodę komunikacji, którą wybierasz dla danego kontaktu.

Zmiana domyślnej metody komunikacji

Jeśli chcesz zmienić domyślne działanie związane z komunikacją z danym kontaktem na widżecie Ludzie, musisz najpierw usunąć ten kontakt z grupy. Dodaj kontakt ponownie do grupy, a następnie wybierz metodę komunikacji.

1. Usuń kontakt z grupy. Zapoznaj się z częścią „Dodawanie lub usuwanie kontaktów z grupy”.
2. Dodaj kontakt ponownie do grupy. Zapoznaj się z częścią „Dodawanie lub usuwanie kontaktów z grupy”.
3. Wybierz domyślną metodę komunikacji. Zapoznaj się z częścią „Wybieranie domyślnej metody komunikacji”.

Kontaktowanie się z daną osobą

1. Naciśnij przycisk EKRAN GŁÓWNY, a następnie przejdź do widżetu Ludzie.
2. Stuknij kontakt (zdjęcie, nie nazwisko) na widżecie. Zostanie nawiązane połączenie za pomocą domyślnej metody.



Stuknij nazwisko kontaktu, aby otworzyć ekran szczegółów danego kontaktu.

Jeśli domyślna metoda komunikacji nie została wybrana, zostanie otwarty ekran Wybierz domyślne działanie. Szczegółowe informacje można znaleźć w sekcji „Wybieranie domyślnej metody komunikacji” w tym rozdziale.

Klawiatura

Korzystanie z klawiatury ekranowej

Po uruchomieniu programu lub wybraniu pola wymagającego wpisania tekstu lub cyfr, wyświetlana jest klawiatura ekranowa.

Korzystanie z poziomej klawiatury ekranowej

Wprowadzając tekst, możesz skorzystać z poziomej klawiatury ekranowej. Odwróć telefon do pozycji poziomej, aby móc korzystać z większej klawiatury, która umożliwia łatwe pisanie za pomocą dwóch kciuków.

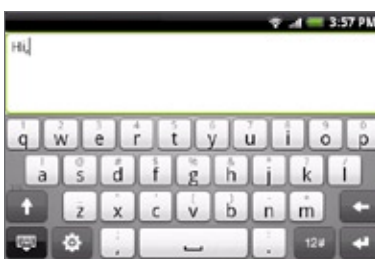

- Pole wyboru **Orientacja** w lokalizacji **EKRAN GŁÓWNY > MENU > Ustawienia > Dźwięk i wyświetlanie**, aby zmiana orientacji ekranu następowała automatycznie.
- Nie wszystkie aplikacje obsługują poziomą klawiaturę ekranową.









Zmiana układu klawiatury ekranowej

Możesz wybrać jeden z trzech układów klawiatury, który najbardziej odpowiada Twojemu stylowi pisania. Aby zmienić układ klawiatury, wykonaj następujące czynności:

1. Na klawiaturze ekranowej stuknij .
2. Stuknij **Typy klawiatury**, aby wybrać żądany typ klawiatury. Wybierz jeden element z listy:
 - **QWERTY**. Jest to klawiatura podobna do klawiatury w komputerze stacjonarnym. Jest to domyślny układ klawiatury.
 - **Klawiatura telefonu**. Ten układ przypomina tradycyjną klawiaturę telefonu komórkowego.
 - **Mały układ QWERTY**. W tym układzie, na jednym przycisku znajdują się dwie litery. Przyciski są nieco większe, niż w przypadku pełnego układu QWERTY.

Wprowadzanie tekstu

Korzystaj z następujących przycisków wprowadzając tekst przy użyciu klawiatury ekranowej:

	Naciśnij i przytrzymaj przyciski z szarymi znakami na górze, aby wprowadzać liczby, symbole lub litery alfabetu narodowego. Szary znak widoczny na przycisku, to znak, który zostanie wstawiony po naciśnięciu i przytrzymaniu przycisku. Na niektórych przyciskach znajduje się więcej znaków niż jeden.
	To jest przycisk Shift. Wybierz go, aby wprowadzić wielką literę. Kolejna litera, będzie wielką literą. Wybierz dwukrotnie, aby pisać wielkimi literami.
	Stuknij, aby przełączyć się do klawiatury numerycznej i symboli.
	To jest przycisk Enter. Stuknij go, aby utworzyć nowy wiersz.
	To jest przycisk Backspace. Stuknij go, aby usunąć poprzedni znak.
	Stuknij, aby zamknąć klawiaturę ekranową.
	Stuknij, aby otworzyć Ustawienia wprowadzania dotykowego, aby zmienić typ klawiatury, włączyć lub wyłączyć tryb uzupełniania na klawiaturze QWERTY i dostosować inne ustawienia wpisywania.
	Stuknij, aby się przełączyć między trybami Multitap i XT9 korzystając z Małego układu QWERTY lub klawiatury telefonu. Aby uzyskać więcej informacji, zapoznaj się z częścią "Wprowadzanie tekstu poprzez uzupełnianie".

Wprowadzanie tekstu poprzez uzupełnianie

Klawiatura ekranowa posiada funkcję uzupełniania pomagającą w szybkim i dokładnym pisaniu. Funkcja uzupełniania tekstu jest domyślnie włączona i w miarę pisania wyświetlane są sugerowane słowa.

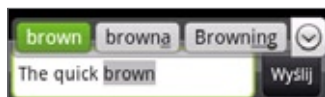

Aby wpisać słowo w trybie uzupełniania, wykonaj jedną z poniższych czynności:

- Jeśli sugerowane słowo jest podświetlone na zielono lub pomarańczowo, wystarczy stuknąć spacją, aby wprowadzić to słowo do tekstu.
- Jeśli wpisywane słowo jest widoczne jako sugestia, przed zakończeniem wpisywania stuknij to słowo, aby wprowadzić je do tekstu.
- Jeśli po prawej stronie listy sugerowanych słów widoczna jest strzałka, stuknij ją, aby zobaczyć więcej sugestii.

Dodawanie słów do słownika uzupełniania.

W telefonie znajduje się lista słów, która jest wykorzystywana podczas pisania z funkcją uzupełniania. Czasami może zachodzić potrzeba dodania słowa do słownika wykorzystywanego do uzupełniania, na przykład imiona lub specyficzne słowa techniczne.

Wpisując tekst z wykorzystaniem klawiatury QWERTY, jeśli stukniesz słowo z listy słów sugerowanych, jest ono automatycznie dodawane do słownika wykorzystywanego do uzupełniania, jeśli jeszcze w tym słowniku się nie znajduje.

Możliwe jest także ręczne dodawanie słów.

1. Na klawiaturze ekranowej stuknij .
2. Stuknij **Słownik użytkownika**.
3. Stuknij **Dodaj nowe**.
4. Wprowadź dodawane słowo, a następnie stuknij **OK**.

Edytowanie lub usuwanie słowa ze słownika użytkownika

Możesz edytować lub usuwać słowa, które zostały wcześniej dodane do słownika wykorzystywanego do uzupełniania.

1. Na klawiaturze ekranowej stuknij .
2. Stuknij **Słownik użytkownika**.
 - Aby edytować słowo, stuknij je.
 - Aby usunąć słowo, stuknij ikonę **X** znajdującą się po prawej stronie słowa.

Dostosowanie ustawień wprowadzania dotykowego.

Aby otworzyć ustawienia wprowadzania dotykowego, wykonaj jedną z następujących czynności:

- Za pomocą dowolnego układu klawiatury, stuknij , aby otworzyć ustawienia wprowadzania dotykowego.
- Na ekranie głównym, naciśnij MENU, a następnie stuknij **Ustawienia > Język i klawiatura > Wprowadzanie dotykowe**.

Ustawienia wprowadzania dotykowego

Typy klawiatury

Stuknij, aby wybrać żądany typ klawiatury. Możesz wybrać układ QWERTY, Klawiaturę telefonu lub Mały układ QWERTY.

Język klawiatury

Stuknij, aby wybrać język klawiatury.

Wprowadzanie tekstu

Stuknij, aby ustawić opcje wprowadzania tekstu, skalibrować klawiaturę oraz ustawić dźwięk i/lub wibrację jako sygnał klawiszy. Aby uzyskać szczegółowe informacje, zapoznaj się z częścią „Wprowadzanie tekstu”.

Samouczek

Skorzystaj z interaktywnego samouczka, aby zapoznać się z zasadami korzystania z klawiatury ekranowej.

Słownik użytkownika

Dodawaj, edytuj lub usuwaj słowa ze słownika wykorzystywanego do uzupełniania. Aby uzyskać więcej informacji, zapoznaj się z częścią „Wprowadzanie tekstu poprzez uzupełnianie”.

Wprowadzanie tekstu

QWERTY

Przewidywanie

Wybierz, aby włączyć funkcję proponowania słów, w której przedstawiane są listy możliwych słów, uwzględniającej znaki na wybranych klawiszach oraz znaki na klawiszach sąsiednich.

Weryfikacja ortograficzna

Wybierz, aby poprawiać błędy pisowni poprzez wybranie pozycji z listy możliwych słów, uwzględniającej znaki na wybranych klawiszach oraz znaki na klawiszach sąsiednich.

Klawiatura telefonu i Mały układ QWERTY

Weryfikacja ortograficzna

Wybierz, aby poprawiać błędy pisowni poprzez wybranie pozycji z listy możliwych słów, uwzględniającej znaki na wybranych klawiszach oraz znaki na klawiszach sąsiednich.

Uzupełnianie wyrazów

Korzystanie z Małego układu QWERTY lub Klawiatury telefonu umożliwia wybór z listy dostępnych kombinacji opartych o znaki widoczne na wybranych klawiszach.

Inne ustawienia

Dźwięk potwierdzenia

Wybierz, aby emitowane było kliknięcie po każdym stuknięciu klawisza na klawiaturze.

Wibruj podczas pisania

Wybierz, aby włączyć potwierdzenie wibracją każdego dotknięcia klawisza.

Precyzja stukania palcem

Narzędzie kalibracyjne

Stuknij, aby dokonać ponownej kalibracji dokładności dotyku klawiatury. Przeprowadź ponowną kalibrację przycisków klawiatury, jeśli masz wrażenie, że przyciski nie reagują odpowiednio na stuknięcia.

Resetuj kalibrację

Stuknij, aby zresetować kalibrację do ustawień domyślnych.

Wiadomości

Informacje o aplikacji Wiadomości

Aplikacja **Wiadomości** umożliwia redagowanie i wysyłanie wiadomości tekstowych (SMS) i multimedialnych (MMS) do innych telefonów komórkowych.

Aby otworzyć skrzynkę odbiorczą, naciśnij **EKRAN GŁÓWNY**, a następnie stuknij  > **Wiadomości**.

Jeśli lista wiadomości nie mieści się na ekranie, możesz przewinąć ekran w dół, aby wyświetlić więcej wiadomości. W tym celu przesunij palec po ekranie lub kulce optycznej.

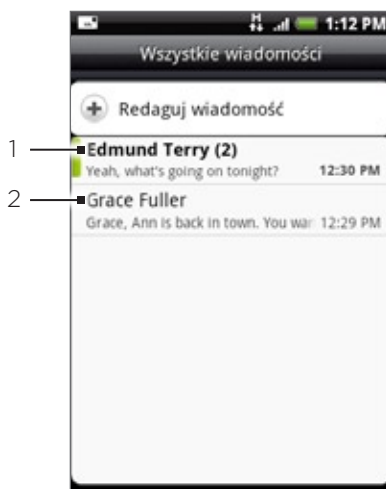

1 Tłusty druk oznacza nieprzeczytane wiadomości w wątku.

2 Stuknij, aby otworzyć wiadomość lub wątek wiadomości i odczytać wiadomość tekstową lub obrazkową.

Wysyłanie wiadomości tekstowych i multimedialnych

Wysyłaj krótkie wiadomości tekstowe (SMS) i wiadomości multimedialne (MMS) do innych telefonów komórkowych. Po przekroczeniu ograniczenia liczby znaków pojedynczej wiadomości tekstowej zostanie ona dostarczona jako jedna, lecz rozliczona jako kilka wiadomości. Są to wiadomości połączone.

Wiadomości multimedialne mogą zawierać tekst i obraz, plik audio lub wideo, pokaz slajdów, kartę kontaktów (vCard) lub terminu (vCalendar).



Aplikacja **Wiadomości** automatycznie dokonuje konwersji wiadomości tekstowej na wiadomość multimedialną po wpisaniu adresu e-mail w polu **Do**, dodaniu tematu lub załączeniu elementu lub w przypadku stworzenia bardzo długiej wiadomości.

Wysyłanie wiadomości tekstowych

1. Naciśnij **EKRAN GŁÓWNY**, a następnie stuknij  > **Wiadomości**.

2. Na ekranie **Wszystkie wiadomości** stuknij **Utwórz nową wiadomość**. Zostanie otwarty ekran redagowania wiadomości.

3. Wybierz jednego lub kilku odbiorców. Możesz:
 - Wpisać numery telefonów bezpośrednio w polu Do. W przypadku wysyłania wiadomości do wielu odbiorców, oddziel numery telefonów przecinkami. W czasie wpisywania numerów telefonów, zostaną wyświetlone wszystkie odpowiadające numery, które znajdują się na Twojej liście kontaktów. Stuknij numer z listy, aby wprowadzić go bezpośrednio.
 - Stuknij ikonę , a następnie wybierz numery telefonów, do których chcesz wysłać wiadomość. Jako odbiorców możesz także wybrać grupy kontaktów. Po wybraniu wszystkich odbiorców wiadomości, stuknij **Gotowe**.
4. Stuknij pole tekstowe „Stuknij, aby utworzyć” i rozpocznij redagowanie wiadomości.

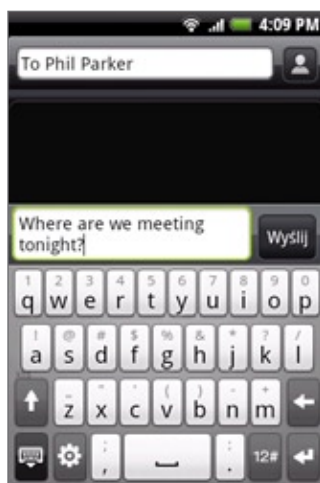



5. Po zakończeniu stuknij **Wyślij**, aby wysłać wiadomość tekstową.



Aby otrzymywać raporty doręczenia i wiedzieć o odebraniu wiadomości tekstowej, naciśnij MENU na ekranie Wszystkie wiadomości, a następnie stuknij **Ustawienia**. W ustawieniach wiadomości SMS zaznacz pole wyboru **Raporty dostarczenia**.

Wysyłanie wiadomości multimedialnej (MMS)

1. Naciśnij EKRAN GŁÓWNY, a następnie stuknij  > **Wiadomości**.
2. Na ekranie Wszystkie wiadomości stuknij **Utwórz nową wiadomość**. Zostanie otwarty ekran redagowania wiadomości.
3. Wybierz jednego lub kilku odbiorców. Możesz:
 - Wpisać numery telefonów lub adresy e-mail bezpośrednio w polu Do. W przypadku wysyłania wiadomości do wielu odbiorców, oddziel numery telefonów lub adresy e-mail przecinkami. W czasie wpisywania numerów telefonów, zostaną wyświetlone wszystkie odpowiadające numery lub adresy, które znajdują się na Twojej liście kontaktów. Stuknij numer z listy, aby wprowadzić go bezpośrednio.
 - Stuknij ikonę , a następnie wybierz kontakty, do których chcesz wysłać wiadomość. Jako odbiorców możesz także wybrać grupy kontaktów. Po wybraniu wszystkich odbiorców wiadomości, stuknij **Gotowe**.





Możesz dodać pole tematu naciskając MENU, a następnie stukając polecenie **Dodaj temat**.

4. Stuknij pole tekstowe „Stuknij, aby utworzyć” i rozpocznij redagowanie wiadomości.

5. Naciśnij MENU, a następnie stuknij **Załącz**.
6. W oknie załączania wybierz jeden z następujących załączników:
 - **Obraz**. Wybierz **Aparat**, aby zrobić zdjęcie i załączyć je lub **Zdjęcia**, aby załączyć zdjęcie z karty pamięci.
 - **Film**. Wybierz **Kamera**, aby nagrać film i załączyć go lub **Filmy**, aby załączyć film z karty pamięci.
 - **Audio**. Wybierz **Rejestrator głosu**, aby nagrać głos i załączyć nagranie lub **Muzyka i dźwięki**, aby załączyć plik muzyczny lub nagranie głosowe z karty pamięci.
 - **Lokalizacja**. Możesz załączyć informację dotyczącą lokalizacji. Wyślij swoją aktualną lokalizację (wymaga włączonego GPS), lokalizację zachowaną w Footprints lub lokalizację wybraną na mapie. Aby uzyskać więcej informacji na temat GPS, map i Footprints, zapoznaj się z rozdziałem Mapy i lokalizacja.
 - **Kontakt (vCard)**. Wybierz kontakt z telefonu, a następnie zdecyduj, które informacje o kontakcie chcesz załączyć.
 - **Termin (vCalendar)**. Wybierz wydarzenie w kalendarzu, które chcesz załączyć.
 - **Pokaz slajdów**. Powoduje otwarcie ekranu Edytuj pokaz slajdów. Stuknij **Dodaj slajd**, aby utworzyć nowy slajd. Stuknij utworzony slajd (na przykład Slajd 1), stuknij opcję **Wstaw zdjęcie** i wybierz zdjęcie, które chcesz dodać do slajdu. Możesz także przejść do pola tekstowego i dodać podpis do zdjęcia. Po zakończeniu stuknij opcję **Gotowe**, aby załączyć pokaz slajdów do wiadomości.



- W przypadku edycji wielu slajdów stuknij , aby edytować następny slajd lub , aby powrócić do poprzedniego slajdu.
- Podczas edycji pokazu slajdów naciśnij przycisk MENU, aby wyświetlić podgląd pokazu slajdów, dodać plik muzyczny lub wideo, usunąć slajd itp.

7. Po zakończeniu redagowania wiadomości multimedialnej stuknij **Wyślij**.



Aby otrzymywać raporty doręczenia i wiedzieć o odebraniu wiadomości ze zdjęciem naciśnij przycisk MENU na ekranie Wszystkie wiadomości, a następnie stuknij opcję Ustawienia. Zaznacz pole wyboru Raporty dostarczenia pod ustawieniami wiadomości MMS.

Zapisywanie i wznawianie wersji roboczej wiadomości



Podczas redagowania wiadomości tekstowej lub multimedialnej naciśnij przycisk **WRÓĆ**, aby automatycznie zapisać wiadomość, jako wersję roboczą. Aby wznowić tworzenie wiadomości:

1. Na ekranie Wszystkie wiadomości, naciśnij MENU, a następnie stuknij **Wersja robocza**.
2. Stuknij wiadomość, aby wznowić jej edycję.
3. Po zakończeniu edytowania wiadomości stuknij **Wyślij**.

Powiadomienia o nowej wiadomości

W zależności od ustawień powiadomień, w momencie otrzymania nowej wiadomości tekstowej lub multimedialnej odtworzony zostanie dźwięk, telefon będzie wibrował lub wiadomość zostanie przez chwilę wyświetlona w pasku stanu. Aby zmienić sposób powiadamiania o nowych wiadomościach tekstowych i multimedialnych, zapoznaj się z częścią „Konfiguracja opcji wiadomości tekstowych i multimedialnych” w tym rozdziale.



W obszarze powiadomień paska stanu, zostanie także wyświetlona ikona nowej wiadomości , informując o nowej wiadomości tekstowej lub multimedialnej. Ikona aplikacji Wiadomości (jeśli jest widoczna na ekranie głównym) wyświetla także liczbę nowych wiadomości .

Aby otworzyć wiadomość, naciśnij i przytrzymaj pasek stanu, następnie przesunij go w dół, aby otworzyć Panel powiadomień. Stuknij nową wiadomość, aby ją otworzyć i odczytać. Aby uzyskać więcej informacji na temat odczytywania i odpowiadania na wiadomości, zapoznaj się z częścią „Zarządzanie rozmowami” w tym rozdziale.

Wiadomości WAP push

Wiadomości WAP push zawierają łącza do stron internetowych. Często łącze będzie służyło do pobierania plików, na przykład dzwonek.

Po odebraniu nowej wiadomości WAP push, na pasku stanu zostaje wyświetlona ikona powiadomienia .

Otwieranie łącza zawartego w wiadomości WAP push

1. Naciśnij i przytrzymaj pasek tytułu, następnie przesunij palec w dół, aby otworzyć Panel powiadomień.
2. Stuknij nową wiadomość.
3. Stuknij **Odwiedź stronę**.

Przeglądanie wszystkich wiadomości WAP push

1. Naciśnij EKRAN GŁÓWNY, a następnie stuknij  > **Wiadomości**.
2. Naciśnij MENU, a następnie stuknij **Wiadomości push**.

Zarządzanie rozmowami

Wiadomości tekstowe i multimedialne wysyłane i otrzymywane od kontaktu (lub numeru) są grupowane w rozmowy lub wątki wiadomości na ekranie Wszystkie wiadomości. Wątki wiadomości tekstowych lub multimedialnych pozwalają przeglądać na ekranie wiadomości wymieniane z kontaktem (podobnie jak w komunikatorze).

Odczytywanie wiadomości tekstowych

Wykonaj jeden z następujących kroków:

- Na ekranie Wszystkie wiadomości stuknij wiadomość tekstową lub wątek wiadomości, aby otworzyć ją i przeczytać.
- Jeśli otrzymałeś powiadomienie o nowej wiadomości naciśnij i przytrzymaj pasek tytułu, następnie przesun go w dół, aby otworzyć Panel powiadomień. Stuknij nową wiadomość, aby ją otworzyć i odczytać.

Aby powrócić do ekranu Wszystkie wiadomości z wątku wiadomości tekstowych, naciśnij przycisk MENU, a następnie stuknij opcję **Wszystkie wiadomości**.



- Aby wyświetlić szczegóły danej wiadomości, w wątku wiadomości naciśnij i przytrzymaj wiadomość, aby otworzyć menu opcji, następnie stuknij **Przełóżaj szczegóły wiadomości**.
- Jeżeli wiadomość zawiera łącze do strony internetowej, stuknij wiadomość, a następnie stuknij łącze, aby otworzyć je w przeglądarce internetowej.
- Jeśli wiadomość zawiera numer telefonu, stuknij wiadomość, a następnie stuknij numer telefonu, aby go wykręcić lub dodać go do kontaktów.

Wyświetlanie wiadomości multimedialnej

1. Naciśnij EKRAN GŁÓWNY, a następnie stuknij  > **Wiadomości**.
2. Na ekranie Wszystkie wiadomości stuknij wiadomość multimedialną lub wątek wiadomości, aby ją otworzyć.
3. Stuknij załącznik, aby go otworzyć. Jeśli załącznikiem jest kontakt vCard, zostanie on zaimportowany do listy kontaktów telefonu. Aby uzyskać więcej informacji na temat kontaktów, zapoznaj się z rozdziałem Ludzie. Jeśli załącznikiem jest plik vCalendar, możesz wybrać kalendarz, do którego chcesz zapisać wydarzenie. Aby uzyskać więcej informacji w sprawie korzystania z kalendarza, zapoznaj się z rozdziałem Kalendarz.
4. Aby zapisać załącznik na karcie pamięci, naciśnij i przytrzymaj imię nadawcy lub jego numer, a następnie stuknij **Zapisz [typ załącznika]** w menu opcje.



- Kiedy w ustawieniach wiadomości MMS funkcja **Automatyczne pobieranie** jest wyłączona, pobrany zostanie tylko nagłówek wiadomości. Aby pobrać całość wiadomości, stuknij przycisk **Pobierz** z prawej strony wiadomości. Aby uzyskać szczegółowe informacje, zapoznaj się z częścią „Konfiguracja opcji wiadomości tekstowych i multimedialnych” w tym rozdziale.
- Jeśli nie chcesz pobierać zbyt dużych ilości danych, sprawdź rozmiar wiadomości przed pobraniem.

Odpowiadanie na wiadomość tekstową lub multimedialną

1. Naciśnij EKRAN GŁÓWNY, a następnie stuknij  > **Wiadomości**.
2. Na ekranie Wszystkie wiadomości stuknij wątek wiadomości tekstowej lub multimedialnej, aby ją otworzyć.
3. Stuknij pole tekstowe u dołu ekranu, wpisz odpowiedź, a następnie stuknij **Wyślij**.



Aby odpowiedzieć wiadomością multimedialną na wiadomość tekstową, otwórz tekst wiadomości, naciśnij MENU, a następnie stuknij **Więcej** > **Dodaj temat** lub **Załącz**. Nastąpi automatyczna konwersja wiadomości tekstowej na multimedialną.

Chronienie wiadomości przed usunięciem

Możesz zablokować wiadomość w taki sposób, aby nie została usunięta podczas usuwania innych wiadomości z danej rozmowy.

1. Naciśnij EKRAŃ GŁÓWNY, a następnie stuknij  > **Wiadomości**.
2. Na ekranie Wszystkie wiadomości, stuknij wątek wiadomości.
3. Naciśnij i przytrzymaj wiadomość, którą chcesz zablokować.
4. Stuknij **Zablokuj wiadomość** w opcjach menu.

Po prawej stronie wiadomości wyświetlana jest ikona blokady .

Usuwanie wątku wiadomości

1. Naciśnij EKRAŃ GŁÓWNY, a następnie stuknij  > **Wiadomości**.
2. Na ekranie Wszystkie wiadomości stuknij wątek wiadomości, który chcesz usunąć.
3. Naciśnij MENU, a następnie stuknij **Usuń**.
4. Gdy zostanie wyświetlony monit o potwierdzenie, stuknij OK.



Zablokowane wiadomości w wątku nie zostaną usunięte, chyba że zostanie zaznaczone pole wyboru **Usuń zablokowane wiadomości**.

Usuwanie kilku wątków wiadomości

1. Naciśnij EKRAŃ GŁÓWNY, a następnie stuknij  > **Wiadomości**.
2. Na ekranie Wszystkie wiadomości, naciśnij MENU, a następnie stuknij **Usuń**.
3. Wybierz wątki wiadomości, które chcesz usunąć.
4. Stuknij **Usuń**. Zablokowane wiadomości nie zostaną usunięte.

Usuwanie pojedynczej wiadomości

1. Podczas wyświetlania wątku wiadomości naciśnij i przytrzymaj wiadomość, którą chcesz usunąć.
2. Jeśli wiadomość jest zablokowana, stuknij **Odblokuj wiadomość** w menu opcji, a następnie naciśnij i przytrzymaj wiadomość, aby ponownie wyświetlić menu opcji.
3. Stuknij **Usuń wiadomość** w opcjach menu.
4. Gdy zostanie wyświetlony monit o potwierdzenie, stuknij OK.

Przeglądanie danych osób i komunikacja z nimi

Po otrzymaniu wiadomości od kogoś, kogo dane są zachowane na liście kontaktów, możesz stuknąć zdjęcie tej osoby lub ikonę w wątku wiadomości, aby otworzyć menu opcji. Zależnie od zachowanych informacji o danej osobie, możesz zobaczyć jej dane, zadzwonić do niej, wysłać e-mail itp.

Konfiguracja opcji wiadomości tekstowych i multimedialnych

Naciśnij EKРАН GŁÓWNY, a następnie stuknij  > **Wiadomości**. Na ekranie Wszystkie wiadomości naciśnij przycisk MENU, a następnie stuknij opcję **Ustawienia**, aby ustawić opcje wiadomości tekstowych lub multimedialnych. Możesz skonfigurować następujące opcje:

Ustawienia pamięci

Usuń stare wiadomości

Zaznacz tę opcję, aby starsze wiadomości były automatycznie usuwane po osiągnięciu poniższych limitów. Zablokowane wiadomości nie zostaną usunięte. Aby uzyskać informacje na temat blokowania wiadomości, zapoznaj się z częścią „Chronienie wiadomości przed usunięciem” w tym rozdziale.

Limit wiadomości tekstowych

Wybierz maksymalną liczbę wiadomości tekstowych, które mają być przechowywane w każdym wątku wiadomości (nie dotyczy to zablokowanych wiadomości).

Limit wiadomości multimedialnych

Wybierz maksymalną liczbę wiadomości multimedialnych, które mają być przechowywane w każdym wątku wiadomości (nie dotyczy to zablokowanych wiadomości).

Ustawienia wiadomości SMS

Raporty dostarczenia

Zaznacz tę opcję, aby otrzymywać raporty dotyczące statusu dostarczenia wiadomości.

Centrum serwisowe

Wyświetla używany numer centrum serwisowego wiadomości. Stuknij, aby zmienić numer. Zaleca się, aby nie zmieniać numeru, ponieważ może powodować to problemy z otrzymywaniem i wysyłaniem wiadomości.

Zarządzaj wiadomościami na karcie SIM

Stuknij, aby wyświetlić wiadomości tekstowe zapisane na karcie SIM. Możesz także usunąć lub skopiować te wiadomości do pamięci telefonu.

Ustawienia wiadomości multimedialnych

Raporty dostarczenia

Zaznacz tę opcję, aby otrzymywać raporty dotyczące statusu dostarczenia wiadomości.

Raporty odczytu

Zaznacz tę opcję, jeśli chcesz otrzymywać raporty o odczytaniu wiadomości przez odbiorcę lub o usunięciu wiadomości bez odczytywania.

Autoodbieranie

Zaznacz tę opcję, aby ręcznie pobierać wszystkie wiadomości MMS w całości. Po zaznaczeniu, nagłówek, treść i załączniki do wiadomości MMS będą automatycznie pobierane do telefonu. Po usunięciu zaznaczenia tego pola na ekranie Wszystkie wiadomości będzie pobierany i wyświetlany tylko nagłówek wiadomości MMS.

Autoodbieranie w roamingu

Zaznacz tę opcję, aby ręcznie pobierać wszystkie wiadomości MMS w całości podczas roamingu. Może się to wiązać z wysokimi opłatami.

Ustawienie priorytetu

Ustaw priorytet wysyłanej wiadomości MMS.

Maksymalny rozmiar wiadomości

Ustaw maksymalny rozmiar pliku wiadomości MMS. Wiadomość MMS nie zostanie wysłana, jeśli jej rozmiar przekroczy ustawiony limit.

Odbieranie wiadomości

Powiadomienie o otrzymaniu

Zaznacz tę opcję, jeśli chcesz otrzymywać powiadomienia w pasku stanu o nadejściu nowej wiadomości tekstowej lub multimedialnej.

Odtwórz dźwięk powiadomienia

Zaznacz tę opcję, jeśli chcesz, aby telefon dzwonił w momencie otrzymania nowej wiadomości.

Dźwięk powiadomienia

Wybierz dzwonek charakterystyczny dla nowych wiadomości tekstowych i multimedialnych. W momencie wybrania dźwięku, zostanie on przez chwilę odtworzony.

Wibracje

Zaznacz tę opcję, jeśli chcesz, aby telefon wibrował w momencie otrzymania nowej wiadomości tekstowej lub multimedialnej.

Wiadomości wysłane

Powiadomienie o wysłaniu

Zaznacz tę opcję, jeśli chcesz otrzymywać powiadomienia w pasku stanu o wysłaniu wiadomości.

Powiadomienie o niepowodzeniu

Zaznacz tę opcję, jeśli chcesz otrzymywać powiadomienia w pasku stanu o niepowodzeniu w wysłaniu wiadomości.

Odtwórz dźwięk powiadomienia

Zaznacz tę opcję, jeśli chcesz, aby telefon dzwonił w momencie otrzymania powiadomienia o wysłaniu lub niepowodzeniu w wysłaniu.

Dźwięk powiadomienia

Wybierz dzwonek charakterystyczny dla powiadomień o wysłaniu lub niepowodzeniu w wysłaniu. W momencie wybrania dźwięku, zostanie on przez chwilę odtworzony.

Wibracje

Zaznacz tę opcję, jeśli chcesz, aby telefon wibrował w momencie otrzymania nowej wiadomości tekstowej lub multimedialnej.

Dodawanie widżetu Wiadomości

Dodanie widżetu Wiadomości umożliwia odczytywanie wiadomości na ekranie głównym. Aby dowiedzieć się, jak dodawać widżety, zapoznaj się z częścią „Dodawanie widżetu do ekranu głównego” w rozdziale Personalizacja.

Konta i synchronizacja

Synchronizacja z kontami online

Telefon może synchronizować informacje i otrzymywać aktualne dane z kont Google™ i Microsoft® Exchange ActiveSync®, a także popularnych serwisów online, takich jak Facebook®, Twitter™ i Flickr™.

Oto przykładowe informacje, które można synchronizować:

- Poczty e-mail Gmail™/Google Mail i Exchange ActiveSync.
- Kontakty Google i Exchange ActiveSync, a także informacje kontaktowe o znajomych z serwisu Facebook. Aby uzyskać więcej informacji na temat kontaktów, zapoznaj się z rozdziałem Ludzie.
- Zdarzenia zapisane w kalendarzu podstawowego konta Google i Exchange ActiveSync. Aby uzyskać więcej informacji w sprawie korzystania z kalendarza, zapoznaj się z rozdziałem Kalendarz.
- Aktualizacje statusu i łącza udostępnione przez znajomych i Ciebie w sieciach społecznościowych, takich jak Facebook i Twitter. Aby uzyskać szczegółowe informacje, zapoznaj się z rozdziałem Społeczności.
- Nowe zdjęcia w serwisach Flickr i Facebook. Aby uzyskać szczegółowe informacje na temat zdjęć, zapoznaj się z rozdziałem Zdjęcia.

Dodawanie konta sieci społecznościowej

Możesz zsynchronizować telefon z kontami w popularnych serwisach internetowych, takich jak Facebook, Twitter i Flickr.

1. Naciśnij przycisk EKTRAN GŁÓWNY > MENU, a następnie stuknij **Ustawienia > Konta i synchronizacja**.
2. Stuknij **Dodaj konto**, a następnie stuknij typ konta, które chcesz dodać.
3. Aby wprowadzić informacje dotyczące konta, postępuj zgodnie z instrukcjami wyświetlanymi na ekranie.

Po zakończeniu konto zostanie dodane do listy na ekranie Konta i synchronizacja. Zależnie od konfiguracji konta, rozpocznie się synchronizacja informacji w telefonie.

Synchronizacja z kontem Google

Zalogowanie się do konta Google umożliwia synchronizację poczty Gmail/Google Mail, kontaktów Google oraz kalendarza pomiędzy telefonem, a danymi w Internecie. Aby skorzystać z aplikacji Google, np. Google Talk™ i Android Market, konieczne jest zalogowanie się do konta Google.

Do telefonu można dodać więcej, niż jedno konto Google. Jednakże w kolejnych kontach Google możliwa jest tylko synchronizacja poczty Gmail/Google Mail i kontaktów. Dla potrzeb innych usług Google wykorzystywane jest pierwsze dodane konto Google.

1. Naciśnij przycisk EKRAN GŁÓWNY > MENU, a następnie stuknij **Ustawienia > Konta i synchronizacja**.
2. Stuknij **Dodaj konto > Google**.
3. Postępuj zgodnie z wyświetlanymi instrukcjami, aby zalogować się do konta lub stworzyć nowe konto.

Synchronizacja z kontem Microsoft Exchange ActiveSync

Możesz dodać tylko jedno konto Microsoft Exchange ActiveSync w telefonie. W celu dokonania synchronizacji wymagane jest pobranie oprogramowania w wersji Microsoft Exchange Server 2003 Service Pack 2 (SP2) lub nowszej.

1. Naciśnij przycisk EKRAN GŁÓWNY > MENU, a następnie stuknij **Ustawienia > Konta i synchronizacja**.
2. Stuknij **Dodaj konto > Exchange ActiveSync**.
3. Wpisz szczegóły konta Exchange ActiveSync, a następnie stuknij **Dalej**.



Serwer Exchange Server musi obsługiwać funkcję automatycznego wykrywania telefonu, aby automatycznie skonfigurować konto Exchange ActiveSync. Jeśli Twój firmowy serwer Exchange nie obsługuje funkcji automatycznego wykrywania, należy wejść do ustawień serwera Exchange po stuknięciu **Dalej**. Uzyskaj dane szczegółowe od administratora serwera Exchange Server.

4. Wybierz rodzaje informacji, które mają być synchronizowane, a następnie stuknij **Zakończ konfigurację**.

Zarządzanie kontami

Zmiana ogólnych ustawień synchronizacji

1. Naciśnij przycisk EKRAN GŁÓWNY > MENU, a następnie stuknij **Ustawienia > Konta i synchronizacja**.
2. Zaznacz lub usuń zaznaczenie następujących opcji:
 - **Dane w tle.** Po wybraniu tej opcji, aplikacje mogą wysyłać i otrzymywać informacje online o koncie, nawet jeśli nie są one aktualnie używane.
 - **Autosynchronizacja.** Po wybraniu tej opcji, aplikacje mogą korzystać z harmonogramu określonego w ustawieniach konta. Jeśli ta opcja jest odznaczona, konieczna będzie ręczna synchronizacja kont. Aby uzyskać instrukcje dotyczące tej opcji, proszę zapoznać się z częścią „Ręczna synchronizacja konta”.

Zmiana ustawień konta

Możesz zmienić ustawienia, takie jak częstotliwość synchronizacji i typy synchronizowanych informacji, rodzaj otrzymywanych powiadomień oraz sposób, w jaki są wyświetlane informacje o koncie.

1. Naciśnij przycisk EKRAN GŁÓWNY > MENU, a następnie stuknij **Ustawienia > Konta i synchronizacja**.
2. Stuknij konto, które chcesz edytować.
3. Edytuj ustawienia konta.

Ręczna synchronizacja konta

1. Naciśnij przycisk **EKRAN GŁÓWNY > MENU**, a następnie stuknij **Ustawienia > Konta i synchronizacja**.
2. Stuknij konto, które chcesz synchronizować.
3. Stuknij **Synchronizuj teraz**.

Usuwanie konta

Możesz usunąć konto, aby pozbyć się z telefonu tego konta oraz wszystkich informacji z nim związanych, na przykład wiadomości, kontakty lub ustawienia. Usunięcie konta nie powoduje skasowania informacji zawartych w usłudze online.



Nie można usunąć niektórych kont, takich jak pierwsze skonfigurowane w telefonie konto Google, za wyjątkiem sytuacji, kiedy poprzez twardy restart usuwane są z telefonu wszystkie informacje osobiste. Aby uzyskać informacje dotyczące wykonywania tej czynności, zapoznaj się z częścią „Wykonywanie twardego restartu” w rozdziale Kopia zapasowa, aktualizacja i ponowne uruchamianie.

1. Naciśnij przycisk **EKRAN GŁÓWNY > MENU**, a następnie stuknij **Ustawienia > Konta i synchronizacja**.
2. Stuknij konto, które chcesz usunąć.
3. Stuknij **Usuń konto**, a następnie potwierdź, że chcesz usunąć konto.

Korzystanie z HTC Sync

Korzystasz na komputerze z programów Microsoft Outlook lub Outlook Express? Za pomocą programu **HTC Sync** możesz zsynchronizować kontakty i kalendarz programu Outlook lub kontakty programu Outlook Express ze swoim telefonem. Przed przywróceniem fabrycznych ustawień telefonu lub aktualizacją swojego telefonu (ROM), możesz także za pomocą HTC Sync utworzyć kopię zapasową i zsynchronizować te informacje z informacjami w komputerze.

Oto czynności niezbędne do instalacji, konfiguracji i korzystania z HTC Sync w komputerze:

1. Zainstaluj program HTC Sync, używając instalatora zapisanego na dołączonej karcie pamięci microSD. Aby uzyskać informacje dotyczące instalacji zapoznaj się z częścią „Instalacja programu HTC Sync zapisanego na karcie pamięci microSD”.
Możesz także pobrać i zainstalować HTC Sync ze strony pomocy HTC. Aby uzyskać szczegółowe informacje, zapoznaj się z częścią „Pobieranie najnowszej wersji HTC Sync”.
2. Podłącz telefon do komputera za pomocą dostarczonego kabla USB i skonfiguruj program HTC Sync w taki sposób, aby rozpoznawał telefon. Postępuj zgodnie z instrukcjami zawartymi w części „Konfiguracja HTC Sync umożliwiająca rozpoznanie telefonu”.
3. Zdecyduj, jakie informacje chcesz zsynchronizować między komputerem a telefonem oraz w jaki sposób chcesz dokonać synchronizacji.
 - Aby w łatwy sposób skonfigurować synchronizację korzystając z kreatora HTC Sync, postępuj zgodnie z instrukcjami zawartymi w części „Konfiguracja synchronizacji”.
 - Aby wybrać spośród większej liczby opcji synchronizacji, zapoznaj się z częścią „Konfiguracja kolejnych opcji synchronizacji”.
4. Synchronizuj komputer z telefonem automatycznie lub ręcznie. Aby uzyskać więcej informacji, zapoznaj się z częścią „Synchronizacja telefonu”.

Oto kolejne możliwości, jakie są dostępne dzięki HTC Syn:

- Jeśli korzystasz na komputerze z aplikacji innych producentów (nie pochodzących z Android Market), możesz skorzystać z HTC Sync, aby zainstalować je na telefonie bezpośrednio z komputera. Aby uzyskać więcej informacji, zapoznaj się z częścią „Instalacja na telefonie aplikacji z komputera”.
- W razie potrzeby napraw dane o kontaktach i/lub dane w kalendarzu.

Instalacja programu HTC Sync zapisanego na karcie pamięci microSD

HTC Syn w wersji zapisanej na karcie microSD, która jest dołączona do telefonu może być instalowana w systemach operacyjnych Windows 7, Windows Vista i Windows XP.

Upewnij się, że karta microSD jest umieszczona w telefonie. Skopiuj plik instalacyjny HTC Syn z karty microSD na komputer i przeprowadź instalację.



- Aby możliwe było połączenie i synchronizacja z telefonem, program HTC Sync wymaga, aby komputer był wyposażony w złącze USB 2.0. Kompletną listę wymagań dotyczących komputera i oprogramowania można znaleźć na stronie służącej do pobierania programu HTC Sync w serwisie pomocy HTC:
www.htc.com/Support
- Aby instalacja przebiegła bezproblemowo, przed rozpoczęciem instalacji programu HTC Sync, najpierw zamknij wszystkie działające programy, chwilowo zamknij też program antywirusowy.

1. Podłącz telefon do komputera za pomocą kabla USB dołączonego do telefonu.
2. Na wyświetlaczu telefonu pojawi się ekran Nawiązywanie połączenia z komputerem. Stuknij **Dysk**, a następnie stuknij **Gotowe**.
3. Po wybraniu w telefonie opcji umożliwiającej rozpoznanie telefonu jako dysk, komputer rozpozna telefon jako przenośny dysk (jak normalny napęd USB). Otwórz ten przenośny dysk, aby przejrzeć zawartość karty pamięci microSD.
4. Skopiuj plik **HTCSync.exe** do komputera.
5. Po zakończeniu kopiowania odłącz dysk przenośny (tzn. podłączony telefon) w sposób wymagany przez używany system operacyjny, aby bezpiecznie go usunąć.
6. Kliknij dwukrotnie ikonę **HTCSync.exe** na komputerze i postępuj zgodnie z wyświetlanymi instrukcjami, aby zainstalować program HTC Sync.

Konfiguracja HTC Sync umożliwiająca rozpoznanie telefonu

Po zakończeniu instalacji skonfiguruj program HTC Sync, aby rozpoznawał telefon.

1. Podłącz telefon do komputera za pomocą dostarczonego przewodu USB. Lub jeśli telefon jest już podłączony, naciśnij i przytrzymaj pasek stanu i przeciągnij palec w dół, aby otworzyć Panel powiadomień. Następnie stuknij status „Zaznacz, aby zmienić typ połączenia USB”.
2. Na ekranie Nawiązywanie połączenia z komputerem w telefonie stuknij **HTC Sync**, a następnie stuknij **Gotowe**.
3. Telefon podejmie próbę odnalezienia aplikacji HTC Sync na komputerze. Odczekaj kilka sekund na zakończenie procesu.



Jeżeli na ekranie telefonu zostanie wyświetlony komunikat informujący o tym, że aplikacja HTC Sync nie została znaleziona, odłącz i ponownie podłącz kabel USB, a następnie powtórz krok 2.

4. Gdy telefon wykryje program HTC Sync, na komputerze zostanie wyświetlony kreator podłączania telefonu. Kliknij **Dalej**.
5. Wprowadź nazwę dla swojego telefonu, a następnie stuknij **Zakończ**.
6. Sprawdź, czy w prawym dolnym rogu ekranu komputera widoczna jest ikona HTC Sync. Jeśli ma ona kolor zielony, oznacza to, że telefon został z powodzeniem podłączony do komputera i prawidłowo rozpoznany przez program HTC Sync.



Konfiguracja synchronizacji

Możesz skonfigurować program HTC Sync, aby synchronizował z telefonem kontakty programu Outlook i zdarzenia w kalendarzu. Jeśli korzystasz na komputerze z programu Outlook Express, możesz skonfigurować z telefonem tylko kontakty.



Przed rozpoczęciem konfiguracji synchronizacji, sprawdź, czy program HTC Sync został skonfigurowany w taki sposób, że możliwe jest wykrycie telefonu. Jeśli nie zrobiłeś tego wcześniej, postępuj zgodnie z instrukcjami zawartymi w części „Konfiguracja HTC Sync umożliwiająca rozpoznanie telefonu”.

1. Sprawdź na ekranie komputera, czy ikona HTC Sync  w prawym dolnym rogu ma kolor zielony, co oznacza, że telefon jest połączony z HTC Sync.
2. Kliknij dwukrotnie na komputerze zieloną ikonę programu HTC Sync, aby otworzyć HTC Sync.
3. Kliknij **Synchronizuj teraz**. (Możesz także kliknąć **Sync Manager > Ustawienia**.)
4. W oknie kreatora ustawień synchronizacji kliknij przycisk **Dalej**.
5. W następnych oknach dialogowych wybierz, czy będzie przeprowadzana synchronizacja z programem Outlook lub Outlook Express, wybierz rodzaj informacji do synchronizacji (kontakty i/lub kalendarz) oraz wybierz, czy synchronizacja z telefonem ma się odbywać automatycznie, czy ręcznie.
6. Kliknij **Zakończ**.

Następnie program HTC Sync się uruchomi, aby zsynchronizować telefon i komputer. Poczekaj, aż synchronizacja się zakończy.

7. Zostanie wyświetlony raport podsumowujący. Kliknij **Zamknij**.

Konfiguracja kolejnych opcji synchronizacji

HTC Sync daje możliwość swobodnej konfiguracji wielu opcji, takich jak ustawienia harmonogramu synchronizacji, sposób rozwiązywania konfliktów, w przypadku znalezienia na komputerze i w telefonie tych samych elementów itp.

1. Sprawdź na ekranie komputera, czy ikona HTC Sync  w prawym dolnym rogu ma kolor zielony, co oznacza, że telefon jest połączony z HTC Sync.
2. Jeśli program HTC Sync nie jest otwarty, kliknij dwukrotnie zieloną ikonę HTC Sync, aby go otworzyć.
3. Kliknij **Sync Manager > Ustawienia**.
4. W oknie dialogowym kreatora ustawień synchronizacji, kliknij **Ustawienia ręczne**.
5. W lewej części okna dialogowego Ustawienia Sync Manager, kliknij typ ustawienia, które chcesz zmienić, a następnie dokonaj wyboru spośród opcji dostępnych po prawej stronie. Do ustawień, które mogą być zmienione należą:

Folder Kontakty lub Kalendarz, z którym ma być dokonywana synchronizacja

Dokonaj tej zmiany, tylko jeśli utworzyłeś osobisty folder w programie Outlook i chcesz dokonywać synchronizacji z tym folderem osobistym. Kliknij **Kontakty** lub **Kalendarz** po lewej stronie okna dialogowego, kliknij przycisk **Właściwości**, a następnie wybierz osobisty folder, z którym ma nastąpić synchronizacja.

Zdarzenia w kalendarzu, z którymi ma nastąpić synchronizacja

Wybierz liczbę dni, dla których ma być dokonywana synchronizacja z kalendarzem. Kliknij **Kalendarz** po lewej stronie okna dialogowego, kliknij przycisk **Właściwości**, a następnie ustaw liczbę dni w opcji **Zakres czasowy**.

Zasady dotyczące konfliktów

W przypadku występowania zarówno w telefonie, jak i w kalendarzu tych samych kontaktów i/lub wydarzeń w kalendarzu, zdecyduj które dane mają być pozostawione.

Kiedy wykonywać synchronizację

Kliknij **Automatyczna synchronizacja** po lewej stronie okna dialogowego. Następnie zdecyduj, czy chcesz dokonać synchronizacji ręcznie, czy też automatycznie za każdym razem, kiedy telefon jest podłączany do komputera lub też dokonywać synchronizacji według określonego harmonogramu.

6. Kliknij **Zastosuj**, aby zapisać opcje synchronizacji, a następnie kliknij **OK**.

Synchronizacja telefonu

Po zainstalowaniu i skonfigurowaniu HTC Sync, możesz synchronizować telefon z komputerem.

Automatyczna synchronizacja telefonu z komputerem

W pierwszej kolejności wykonaj następujące czynności, aby sprawdzić, czy telefon będzie automatycznie synchronizować informacje z komputerem:

1. Naciśnij przycisk EKRAŃ GŁÓWNY > MENU, a następnie stuknij **Ustawienia > Aplikacje > Dla programistów**.
2. Sprawdź, czy jest zaznaczone pole wyboru **Debugowanie USB**.

Synchronizacja będzie wykonywana automatycznie po podłączeniu telefonu do komputera. Poczekaj, aż synchronizacja się zakończy.

Ręczna synchronizacja telefonu z komputerem

1. Podłącz telefon do komputera za pomocą dostarczonego przewodu USB. Lub jeśli telefon jest już podłączony, naciśnij i przytrzymaj pasek stanu i przeciągnij palec w dół, aby otworzyć Panel powiadomień. Następnie stuknij status „Zaznacz, aby zmienić typ połączenia USB”.
2. Na ekranie Nawiązywanie połączenia z komputerem w telefonie stuknij **HTC Sync**, a następnie stuknij **Gotowe**.
3. Sprawdź na ekranie komputera, czy ikona HTC Sync  w prawym dolnym rogu ma kolor zielony, co oznacza, że telefon jest połączony z HTC Sync.
4. Na telefonie stuknij **Synchronizuj teraz**.

Pobieranie najnowszych aktualizacji programu HTC Sync

Co jakiś czas warto odwiedzać stronę pomocy technicznej HTC (www.htc.com/support), aby sprawdzać dostępność najnowszych aktualizacji programu HTC Sync i mieć możliwość ich pobierania oraz instalacji na komputerze.

Po zakończeniu instalacji najnowszej wersji, skonfiguruj ponownie program HTC Sync, aby wykrywał i przeprowadzał synchronizację z telefonem. Postępuj zgodnie z instrukcjami zawartymi w części „Konfiguracja HTC Sync umożliwiająca rozpoznanie telefonu” i „Konfiguracja synchronizacji”.

Instalowanie w telefonie aplikacji zapisanych na komputerze.

Jeśli korzystasz na komputerze z aplikacji (pliki .apk), możesz skorzystać z HTC Sync, aby zainstalować je na telefonie. Zdecydowanie zalecamy instalowanie tylko aplikacji, którym ufasz.

1. Na telefonie naciśnij przycisk **EKRAN GŁÓWNY > MENU**, stuknij **Ustawienia > Aplikacje**, a następnie zaznacz pole wyboru **Nieznane źródła**, aby umożliwić instalację w telefonie aplikacji znajdujących się w komputerze.



Krok ten należy wykonać tylko raz. Nie ma potrzeby wykonywania tego kroku ponownie podczas instalowania w telefonie kolejnej aplikacji z komputera.

2. Podłącz telefon do komputera za pomocą dostarczonego przewodu USB. Lub jeśli telefon jest już podłączony, naciśnij i przytrzymaj pasek stanu i przeciągnij palec w dół, aby otworzyć Panel powiadomień. Następnie stuknij status „Zaznacz, aby zmienić typ połączenia USB”.
3. Na ekranie Nawiązywanie połączenia z komputerem w telefonie stuknij **HTC Sync**, a następnie stuknij **Gotowe**.
4. Kliknij dwukrotnie na komputerze zieloną ikonę programu HTC Sync , aby otworzyć HTC Sync.
5. W programie HTC Sync kliknij **Instalator aplikacji**.
6. W oknie dialogowym typu plików w Instalatorze aplikacji zaznacz pole wyboru **Instalator plików Android OS (apk)**, a następnie kliknij **OK**.



To okno dialogowe pojawia się tylko podczas pierwszego użycia Instalatora aplikacji.

7. Kliknij **Dalej**.
8. Kliknij **Przeglądaj**, zlokalizuj aplikację (.apk) w komputerze, a następnie kliknij **Otwórz**.
9. Po wybraniu aplikacji, kliknij **Dalej**.
10. Kliknij **Zakończ**. Sprawdź, czy na ekranie telefonu wyświetlone zostały dodatkowe instrukcje dotyczące instalacji.

Spółeczności

Aplikacja Facebook dla HTC Sense i Android

Facebook dla HTC Sense

Przeglądaj aktualizacje swojego konta Facebook® za pomocą aplikacji w telefonie. Po zarejestrowaniu się w Facebook dla HTC Sense, kontakty z serwisu Facebook i dane ich kontaktów są pobierane do aplikacji Ludzie, w aplikacji tej możesz także przeglądać albumy ze zdjęciami Facebook oraz sprawdzać status w serwisie Facebook za pomocą aplikacji Friend Stream. Aby dowiedzieć się, w jaki sposób zarejestrować się w Facebook dla HTC Sense, zapoznaj się z rozdziałem Konta i synchronizacja.

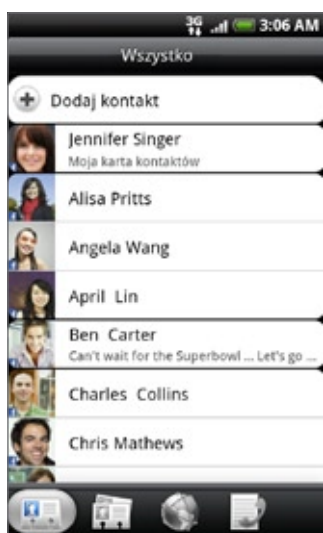

Ludzie

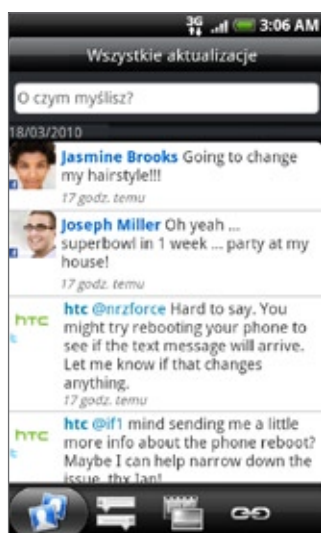

Friend Stream

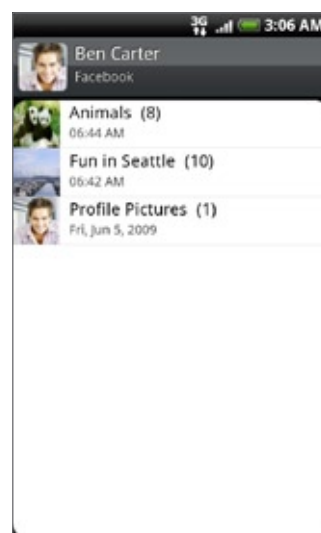

Zdjęcia

Aplikacja Facebook dla systemu Android

Aplikacja Facebook w telefonie pozwala na utrzymywanie kontaktu ze znajomymi z serwisu Facebook. Oferuje ona większość funkcji, które poznałeś korzystając z serwisu Facebook w komputerze.



Jeżeli posiadasz więcej niż jedno konto w serwisie Facebook, możesz zalogować się w aplikacji Facebook, wprowadzając dane innego konta.

Korzystanie z aplikacji Facebook

1. Naciśnij **EKRAN GŁÓWNY**, a następnie stuknij  > Facebook.
2. Jeśli korzystasz z serwisu Facebook po raz pierwszy, postępuj zgodnie z instrukcjami na ekranie, aby zalogować się na koncie Facebook.
3. Na ekranie Kanał wiadomości naciśnij przycisk **MENU**, a następnie stuknij **Ekran główny**, aby uzyskać dostęp do innych funkcji.



- Na ekranie głównym serwisu Facebook naciśnij przycisk **MENU**, a następnie stuknij **Ustawienia**, aby ustawić opcje odświeżania i powiadomień.
- Na niektórych ekranach Facebook możesz nacisnąć i przytrzymać dany element, aby otworzyć menu opcji.

Za pomocą aplikacji Facebook możesz:

- Publikować swoje myśli i sprawdzać aktualizacje stanu innych osób.
- Przeglądać listę swoich znajomych i pisać na ścianie innych osób.
- Komentować i wyrażać opinię na temat wpisów innych osób.
- Wyświetlać informacje o innych osobach, w tym ich albumy zdjęć.
- Sprawdzać powiadomienia Facebook.
- Wykonywać zdjęcia i ładować je bezpośrednio do konta w serwisie Facebook.

Dodawanie widżetu Facebook

Dodaj widżet Facebook do ekranu głównego, aby móc szybko dzielić się swoimi myślami i sprawdzać aktualny status swoich znajomych.



Widżet będzie powiązany z kontem Facebook, na które zalogowałeś się przy użyciu samodzielnej aplikacji Facebook.

1. Naciśnij przycisk EKRAN GŁÓWNY, a następnie stuknij  > Widżet > Facebook.
2. Przeciągnij widżet w puste miejsce na ekranie głównym i tam go upuść.

Różnice między aplikacjami Facebook dla HTC Sense i Android

- Facebook dla HTC Sense nie jest samodzielną aplikacją. Jest ona zintegrowana z aplikacjami Kontakty, Friend Stream i Zdjęcia, dzięki czemu są w nich dostępne zaktualizowane informacje dotyczące kontaktów z serwisu Facebook (aktualizacje statusu i nowe zdjęcia).
- Facebook dla systemu Android to samodzielna aplikacja. Za jej pomocą możesz wykonywać prawie wszystkie czynności, które można wykonywać w przeglądarce internetowej komputera używanej w celu uzyskania dostępu do konta Facebook, takie jak dodawanie znajomych czy podpisów do wysyłanych zdjęć.
- Obie aplikacje używają różnych danych logowania. Zalogowanie się w Facebook dla HTC Sense nie powoduje zalogowania w aplikacji Facebook i odwrotnie. Jeżeli chcesz korzystać z tego samego konta Facebook w obu aplikacjach, musisz się w nich zalogować, używając tych samych danych.

Korzystanie z serwisu Twitter w telefonie

Peep to klient Twitter™, który umożliwia korzystanie z usługi w telefonie. Za pomocą telefonu możesz wysyłać, odczytywać i odbierać tweet od znajomych, wyszukiwać nowych użytkowników usługi Twitter, za którymi chcesz podążać.

1. Naciśnij EKРАН GŁÓWNY, a następnie stuknij  > Peep.
2. Jeśli nie zalogowałeś się do konta Twitter po włączeniu telefonu po raz pierwszy, postępuj zgodnie z instrukcjami na ekranie, aby zalogować się do konta Twitter.
3. Aplikacja Peep otwierana jest na karcie **Wszystkie tweet**. Przesuń palec w dolnym rzędzie, aby przejść do żądanej karty.

Ekran Peep



1 Dotknij, aby wyświetlić profil użytkownika usługi Twitter. Wyświetlone także zostaną wszystkie tweet od tego użytkownika.

2 Dotknij, aby wprowadzić treść tweet do wysłania.

3 Naciśnij i przytrzymaj element, aby otworzyć menu opcji i odpowiedzieć, wysłać wiadomość bezpośrednią, wysłać Retweet, dodać do ulubionych i wyświetlić profil.



4 Wyświetla wszystkie wiadomości od osób, które śledzisz oraz wiadomości, które wysłałeś.

5 Wyświetla wszystkie wiadomości, w których pojawia się Twoja nazwa użytkownika wykorzystując konwencję „@[Twoja nazwa użytkownika]”



6 Wyświetla wszystkie prywatne/bezpośrednie wiadomości, które otrzymałeś lub wysłałeś.

7 Wyświetla wiadomości, które zostały oznaczone jako ulubione.

Wysyłanie tweeta

1. Naciśnij EKRAN GŁÓWNY, a następnie stuknij  > Peep.
2. Na karcie **Wszystkie tweety** stuknij pole zawierające tekst „Co się dzieje?”.
3. Wpisz swój tweet, a następnie stuknij **Aktualizuj**. Zanim stukniesz **Aktualizuj** możesz:
 - Stuknąć , aby wysłać zdjęcie z aplikacji Zdjęcia lub Aparat do domyślnego hosta zdjęć i dodać łącze do zdjęcia w tweet.
 - Stuknąć , aby wstawić lokalizację w tweet. Możesz dodać łącze do mapy, wstawić nazwę lokalizacji lub współrzędne pozycji.

Wyszukiwanie użytkowników serwisu Twitter do śledzenia

1. Naciśnij EKRAN GŁÓWNY, a następnie stuknij  > Peep.
2. Na ekranie aplikacji Peep naciśnij przycisk WYSZUKAJ.
3. Stuknij pole z tekstem „Przeszukaj serwis Twitter”, a następnie wprowadź kryteria wyszukiwania i stuknij .
4. Na ekranie Wynik wyszukiwania przewiń listę, a następnie stuknij użytkownika usługi twitter, za którym chcesz podążać.



W wynikach wyszukiwania podane będą również tweety, zawierające wyszukiwane słowo.

5. Naciśnij przycisk MENU, a następnie stuknij **Podążaj**.

Zaprzestanie podążania za użytkownikiem Twitter

1. Naciśnij EKRAN GŁÓWNY, a następnie stuknij  > Peep.
2. Na karcie **Wszystkie tweety** stuknij użytkownika, za którym chcesz przestać podążać.
3. Naciśnij przycisk MENU, a następnie stuknij **Przestań podążać**.

Wysyłanie wiadomości bezpośrednio

Bezpośrednią wiadomość możesz wysłać tylko do kogoś, kto za Tobą podąża.

1. Naciśnij EKRAN GŁÓWNY, a następnie stuknij  > Peep.
2. Naciśnij przycisk MENU, a następnie stuknij **Nowa wiadomość**.



Bezpośrednie wiadomości możesz wysłać także z karty **Wszystkie tweety** lub **Wiadomość bezpośrednia**. Na karcie **Wszystkie tweety** lub **Wiadomość bezpośrednia** naciśnij i przytrzymaj osobę, do której chcesz wysłać wiadomość bezpośrednią, a następnie w menu opcji stuknij **Wyślij wiadomość bezpośrednią**.

3. Stuknij pole **Do**, a następnie wprowadź nazwę. Podczas wpisywania znaków, zaczną pojawiać się nazwy użytkowników serwisu Twitter odpowiadające wpisanym znakom. Jeśli wpisywana nazwa pojawi się na ekranie, stuknij ją.
4. Wpisz swoją wiadomość, a następnie stuknij **Aktualizuj**.

Ustawianie opcji Peep

1. Naciśnij EKTRAN GŁÓWNY, a następnie stuknij  > Peep.
2. Naciśnij przycisk MENU, a następnie stuknij **Więcej** > **Ustawienia**. Możesz skonfigurować następujące opcje:

Ustawienia konta

Wylogowanie się z konta Twitter

Ustawienia ogólne

Zdecyduj, czy chcesz, aby wyświetlane były nazwy osób, za którymi podążasz, czy też ich prawdziwe nazwiska.

Wyślij i odbierz

Ustaw częstotliwość sprawdzania, czy dostępne są nowe tweety oraz ustaw liczbę pobieranych tweetów.

Usługi

Ustaw hosta swoich zdjęć, jakość zdjęć, opcje lokalizacji i hosta skracania adresów.

Ustawienia powiadomienia

Zdecyduj, kiedy i w jaki sposób chcesz być powiadamiany.

Dodawanie widżetu Twitter

Dodaj widżet Twitter, aby wysyłać i podążać za tweetami na Ekranie głównym.

1. Naciśnij przycisk EKTRAN GŁÓWNY, a następnie stuknij  > **Widżet** > **Twitter**.
2. Wybierz styl widżetu, a następnie stuknij **Wybierz**.
3. Przeciągnij widżet w puste miejsce na ekranie głównym i tam go upuść.

Korzystanie zFriend Stream

Korzystaj z kont w sieciach społecznościowych za pośrednictwem Friend Stream. Jednocześnie aktualizuj swój status, przeglądaj aktualizacje statusów oraz przeglądaj nowe zdjęcia w serwisach Facebook, Twitter i na innych kontach sieci społecznościowych korzystając z aplikacji Friend Stream.

1. Naciśnij EKRAN GŁÓWNY, a następnie stuknij  > Friend Stream.
2. Jeżeli nie zalogowałeś się na żadnym koncie sieci społecznościowej, naciśnij przycisk MENU, stuknij **Ustawienia** > **Konta i synchronizacja**, a następnie wybierz konto, na którym chcesz się zalogować.
3. Aplikacja Friend Stream otwiera się na karcie **Wszystkie aktualizacje**. Przesuń palec w dolnym rzędzie, aby przejść do żądanej karty.

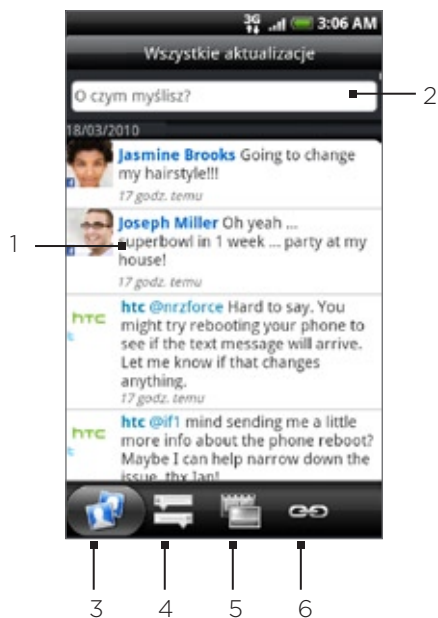

Ekran Friend Stream

Pokazane zostaną tylko aktualizacje z kont, do których jesteś zalogowany. Aktualizacje wyświetlane w aplikacji Friend Stream możesz przefiltrować, naciskając przycisk MENU i wybierając **Ustawienia** > **Pokaż aktualizacje**.



-
- 1 W zależności od rodzaju wiadomości stuknij, aby otworzyć Peep, zamieścić komentarz Facebook, przejrzeć album Flickr lub otworzyć łącze w przeglądarce internetowej.
 - 2 Stuknij, aby wpisać i wysłać aktualizację statusu.
 - 3 Wyświetla wszystkie wiadomości z kont w sieciach społecznościowych, do których jesteś zalogowany.
 - 4 Wyświetla tylko aktualizacje statusu z serwisu Facebook i Twitter.
 - 5 Wyświetla tylko aktualizacje zdjęć z serwisu Facebook i Twitter.
 - 6 Wyświetla tylko łącza zamieszczone w serwisie Facebook.
-

Aktualizacja statusu

1. Naciśnij EKTRAN GŁÓWNY, a następnie stuknij  > Friend Stream.
2. Na karcie **Wszystkie aktualizacje** stuknij pole zawierające tekst „Co się dzieje?”.
3. Stuknij , a następnie w oknie dialogowym Aktualizuj status wybierz na których kontaktach chcesz umieścić aktualizację statusu. Stuknij **Gotowe**.



W oknie dialogowym zostaną wyświetlone tylko konta, do których jesteś zalogowany.

4. Wprowadź aktualizację statusu, a następnie stuknij **Aktualizuj**.

Dodawanie widżetu Friend Stream

Dodaj widżet Friend Stream, aby możliwa była jednoczesna aktualizacja statusu i przeglądanie aktualizacji statusu z kont sieci społecznościowych bezpośrednio na ekranie głównym.

1. Naciśnij przycisk EKTRAN GŁÓWNY, a następnie stuknij  > Widżet > Friend Stream.
2. Wybierz styl widżetu, a następnie stuknij **Wybierz**.
3. Przeciągnij widżet w puste miejsce na ekranie głównym i tam go upuść.

Rozmowa za pomocą aplikacji Google Talk

Google Talk to komunikator firmy Google. Umożliwia komunikację z osobami, które także używają Google Talk.

Rejestracja w usłudze Google Talk

Jeśli zalogowałeś się do konta Google podczas pierwszej konfiguracji telefonu, jesteś także zalogowany do usługi Google Talk.

1. Naciśnij EKРАН GŁÓWNY, a następnie stuknij  > Rozmowa > Dalej > Zaloguj się.
2. Wpisz nazwę użytkownika konta Google oraz hasło, a następnie stuknij Zaloguj się.

Po zalogowaniu się do Google Talk, Twój status online w Google Talk pojawi się także w innych aplikacjach Google, takich jak Gmail/Google Mail i Mapy Google.

Wylogowywanie z Google Talk

Jeśli nie zamierzasz korzystać z Google Talk przez dłuższy czas, zalecamy wylogowanie się z serwisu, aby wydłużyć żywotność baterii.

1. Naciśnij EKРАН GŁÓWNY, a następnie stuknij  > Rozmowa.
2. Na ekranie Lista znajomych naciśnij przycisk MENU, a następnie stuknij Więcej > Wyloguj się.

Czatowanie ze znajomymi

Rozpoczynanie czatu

1. Naciśnij EKРАН GŁÓWNY, a następnie stuknij  > Rozmowa.
2. Stuknij wpis oznaczający znajomego znajdujący się na ekranie Lista znajomych.
3. Czatuj ze znajomym wpisując tekst do pola tekstowego u dołu ekranu.



Aby wstawić emotikon, naciśnij przycisk MENU, a następnie stuknij Więcej > Wstaw emotikon. Stuknij emotikon, która ma być umieszczony w tekście.

4. Po wprowadzeniu wiadomości stuknij Wyślij.

Przyjmowanie zaproszenia do czatu

Otrzymasz powiadomienie, kiedy znajomy wyśle do Ciebie wiadomość Google Talk. Na ekranie Lista znajomych kolor wpisu osoby wysyłającej wiadomość zmieni się na biały, a wiadomość zostanie wyświetlona.

Wykonaj jeden z następujących kroków:

- Na ekranie Lista znajomych stuknij wpis oznaczający osobę, która wysłała Ci zaproszenie do czatu.
- Otwórz Panel powiadomień, a następnie stuknij powiadomienie o czacie. Aby uzyskać informacje na temat otwierania Panelu powiadomień, zapoznaj się z częścią „Otwieranie Panelu powiadomień” w rozdziale Ustawienia podstawowe.

Powrót do listy znajomych

Na ekranie czatu naciśnij przycisk MENU, a następnie stuknij Lista znajomych.

Przełączanie się między aktywnymi czatami

Jeśli uczestniczysz w więcej niż jednym czacie, możesz przełączać się pomiędzy nimi.

1. Na ekranie czatu naciśnij przycisk MENU, a następnie stuknij **Przełącz czaty**.
2. Na wyświetlonym ekranie stuknij wpis oznaczający znajomego, z którym chcesz czatować.

Zapraszanie znajomego do czatu grupowego

1. Na ekranie czatu naciśnij przycisk MENU, a następnie stuknij **Dodaj czat**.
2. Stuknij wpis oznaczający znajomego, którego chcesz zaprosić do czatu. Znajomy, którego zaprosiłeś i aktualni uczestnicy czatu otrzymają zaproszenie do czatu grupowego. Każdy, kto zaakceptuje zaproszenie przyłączy się do czatu grupowego.

Czatowanie z lub bez archiwum

Wiadomości Google Talk są zachowywane, tak więc możliwy jest powrót do nich w późniejszym czasie, a także wyszukiwanie ich w folderze Czaty poczty Gmail/Google Mail. Jeśli wolisz, aby wiadomości nie były przechowywane możesz zrezygnować z archiwum.

1. Na ekranie czatu naciśnij przycisk MENU **Czat nierejestrowany**.

Aby wznowić zapisywanie wiadomości z czatu, naciśnij przycisk MENU, a następnie stuknij **Czat rejestrowany**.



Kończenie czatu

Wykonaj jeden z następujących kroków:

- Na ekranie Lista znajomych naciśnij i przytrzymaj wpis oznaczający znajomego, z którym chcesz zakończyć czatowanie, a następnie, w otwartym menu stuknij **Zakończ czat**.
- Na ekranie czatu naciśnij przycisk MENU, a następnie stuknij **Zakończ czat**.

Zmiana statusu online i opisu



Zmiana statusu online

1. Naciśnij EKRAN GŁÓWNY, a następnie stuknij  > **Rozmowa**.
2. Na ekranie Lista znajomych stuknij ikonę statusu online  obok nazwy użytkownika i wybierz żądany status z menu opcji.

Poza standardowymi ustawieniami statusu opisanymi w tabeli możesz wybrać także wprowadzony wcześniej komunikat. Możesz także stuknąć **Wyczyść komunikaty niestandardowe**, aby je skasować i zacząć od początku.

Twój status i wszelkie komunikaty pojawiają się na ekranach Lista znajomych osób, które znajdują się na liście Twoich kontaktów oraz w innych miejscach, w których wyświetlany jest Twój status lub komunikaty o statusie.

Zmiana komunikatu o statusie

1. Naciśnij EKRAN GŁÓWNY, a następnie stuknij  > **Rozmowa**.
2. Na ekranie Lista znajomych stuknij pole tekstowe znajdujące się po lewej stronie Twojego statusu online, a następnie wpisz swój komunikat dotyczący statusu.
3. Na klawiaturze ekranowej stuknij .

Zmiana zdjęcia

1. Naciśnij EKRAN GŁÓWNY, a następnie stuknij  > **Rozmowa**.
2. Na ekranie Lista znajomych stuknij zdjęcie znajdujące się po lewej stronie komunikatu dotyczącego statusu.
3. Na ekranie Wybierz album stuknij album, w którym znajduje się zdjęcie, którego chcesz użyć.
4. Stuknij zdjęcie, które chcesz użyć.
5. Przeciągnij zieloną ramkę, aby odpowiednio przyciąć zdjęcie, a następnie stuknij **Zapisz**.

Zarządzanie listą znajomych

Dodawanie znajomego

Możesz zaprosić każdą osobę posiadającą konto Google, aby stała się Twoim znajomym Google Talk i abyście mogli rozmawiać i widzieć wzajemnie swój status online.

1. Naciśnij EKRAN GŁÓWNY, a następnie stuknij  > **Rozmowa**.
2. Na ekranie Lista znajomych naciśnij przycisk MENU, a następnie stuknij **Dodaj znajomego**.
3. Wprowadź identyfikator czatu Google Talk lub adres e-mail Google znajomego, którego chcesz dodać.

Przyjmowanie zaproszenia, aby stać się znajomym innej osoby

Jeśli ktoś zaprosi Cię, abyś stał się jego znajomym Google Talk, otrzymasz powiadomienie na pasku stanu, a zaproszenie pojawi się na ekranie Lista znajomych.

1. Naciśnij EKRAN GŁÓWNY, a następnie stuknij  > **Rozmowa**.
2. Na ekranie Lista znajomych naciśnij **Zaproszenie do czatu**.
3. Wykonaj jeden z następujących kroków:
 - W otwartym menu stuknij **Zaakceptuj**, aby zaakceptować zaproszenie.
 - Stuknij **Anuluj**, jeśli nie chcesz czatować i wymieniać się statusem Google Talk z tą osobą.

Przeglądanie listy bieżących zaproszeń

1. Naciśnij EKRAN GŁÓWNY, a następnie stuknij  > **Rozmowa**.
2. Na ekranie Lista znajomych naciśnij przycisk MENU, a następnie stuknij **Zaprasza**.
Wszystkie osoby, do których wysłałeś zaproszenia, aby stali się znajomymi Google Talk pojawią się na liście do czasu zaakceptowania lub odrzucenia przez nie zaproszenia.
3. Stuknij bieżące zaproszenie, a następnie stuknij **Zaakceptuj** lub **Odmów**.

Przeglądanie wszystkich lub najbardziej popularnych znajomych

Domyślnie, wyłącznie znajomi, z którymi często się komunikujesz (najpopularniejsi) znajdują się na ekranie Lista znajomych. Możliwe jest jednak umieszczenie na tej liście wszystkich znajomych.

1. Naciśnij EKTRAN GŁÓWNY, a następnie stuknij  > **Rozmowa**.
2. Na ekranie Lista znajomych naciśnij przycisk MENU, a następnie stuknij **Wszyscy znajomi**. Aby powrócić do listy osób z którymi czatujesz najczęściej, stuknij w menu **Najpopularniejsi**.

Sprawianie, aby znajomy stał się popularny

1. Naciśnij EKTRAN GŁÓWNY, a następnie stuknij  > **Rozmowa**.
2. na ekranie Lista znajomych naciśnij i przytrzymaj nazwisko znajomego.



Jeśli znajomy nie jest widoczny, naciśnij przycisk MENU, a następnie stuknij **Wszyscy znajomi**.

3. W opcjach menu stuknij **Zawsze pokazuj znajomego**.

Blokowanie znajomego

Możesz zablokować otrzymywanie wiadomości od znajomego. Po zablokowaniu znajomy jest także usuwany z listy Znajomi.

1. Naciśnij EKTRAN GŁÓWNY, a następnie stuknij  > **Rozmowa**.
2. W ekranie Lista znajomych naciśnij i przytrzymaj nazwisko znajomego, którego chcesz zablokować.



Jeśli znajomy nie jest widoczny, naciśnij przycisk MENU, a następnie stuknij **Wszyscy znajomi**.

3. W opcjach menu stuknij **Zawsze pokazuj znajomego**. Znajomy zostanie usunięty z listy znajomych i dodany do listy zablokowanych znajomych.





Aby odblokować znajomego na ekranie Lista znajomych naciśnij przycisk MENU, a następnie stuknij **Zablokowano**. Na liście zablokowanych znajomych stuknij nazwę znajomego, którego chcesz odblokować, następnie dotknij **OK** po wyświetleniu monitu.

Zmiana ustawień Google Talk

Ustawianie powiadomień dla nowych wiadomości Google talk

Możesz skonfigurować telefon tak, aby w przypadku otrzymania nowej wiadomości czatu odtwarzał dźwięk, wibrował lub wyświetlał ikonę powiadomienia w pasku stanu.

1. Naciśnij EKTRAN GŁÓWNY, a następnie stuknij  > **Rozmowa**.
2. Na ekranie Lista znajomych naciśnij przycisk MENU, a następnie stuknij **Więcej > Ustawienia**.
3. Zaznacz pole wyboru **Powiadomienia o czacie**, aby na pasku stanu wyświetlane było powiadomienie () o nowej wiadomości czatu.
4. Wykonaj następujące czynności:
 - Stuknij **Wybierz dzwonek**, aby wybrać dźwięk, za pomocą którego sygnalizowane będzie otrzymanie nowej wiadomości czatu. W momencie wybrania dźwięku, zostanie on przez chwilę odtworzony. Jeśli nie chcesz, aby w momencie nadejścia nowej wiadomości Google Talk odtwarzany był dzwonek, stuknij **Cichy**.
 - Zaznacz pole wyboru **Wibracja**, jeśli chcesz, żeby telefon sygnalizował otrzymanie nowej wiadomości Google Talk wibracją.

Pokazywanie znajomym, że łączę się z telefonu komórkowego

Możesz sprawdzić urządzenie, jakiego znajomy używa do czatu przez Google Talk. W liście znajomych sprawdź obraz, który wyświetlany jest z prawej strony nazwy znajomego.

1. Naciśnij EKTRAN GŁÓWNY, a następnie stuknij  > **Rozmowa**.
2. Na ekranie Lista znajomych naciśnij przycisk MENU, a następnie stuknij **Więcej > Ustawienia**.
3. Wybierz opcję **Wskaźnik telefonu komórkowego**.

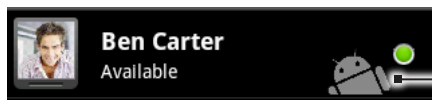

Oznacza, że znajomy korzysta z telefonu Android.

Ustawianie automatycznego logowania się do serwisu Google Talk

Możesz automatycznie logować się do konta Google Talk automatycznie po każdym włączeniu telefonu.

1. Naciśnij przycisk EKTRAN GŁÓWNY, a następnie stuknij  > **Rozmowa**.
2. Na ekranie Lista znajomych naciśnij przycisk MENU, a następnie stuknij **Więcej > Ustawienia**.
3. Zaznacz pole wyboru **Automatyczne logowanie**.

E-mail

Korzystanie z Gmail/Google Mail

Gmail/Google Mail to usługa poczty elektronicznej firmy Google. Konto Gmail konfigurowane jest przy pierwszym uruchomieniu telefonu. W zależności od ustawień synchronizacji, konto Gmail w telefonie jest automatycznie synchronizowane z jednym lub większą liczbą kont Gmail/Google Email w Internecie. Więcej informacji na temat synchronizacji można uzyskać w części „Synchronizacja z kontem Google” w rozdziale Konta i synchronizacja.

Przeglądanie skrzynki odbiorczej Gmail/Google Mail

Domyślnym widokiem aplikacji Gmail/Google Mail jest lista rozmów w Skrzynce odbiorczej. Wszystkie otrzymywane wiadomości e-mail dostarczane są do Skrzynki odbiorczej.

Aplikacja Gmail grupuje każdą wysłaną wiadomość razem ze wszystkimi otrzymanymi odpowiedziami. Lista rozmów rozszerzana jest w miarę, jak otrzymywane są nowe odpowiedzi, więc zawsze możesz wyświetlać wiadomości w kontekście. Nowa wiadomość lub zmiana tematu bieżącej wiadomości spowoduje rozpoczęcie nowej rozmowy.

1. Naciśnij EKРАН GŁÓWNY, a następnie stuknij  > Gmail/Google Mail.
2. Aby przewinąć listę rozmów, przesunij palec w górę/w dół na ekranie lub na optycznej kulce.

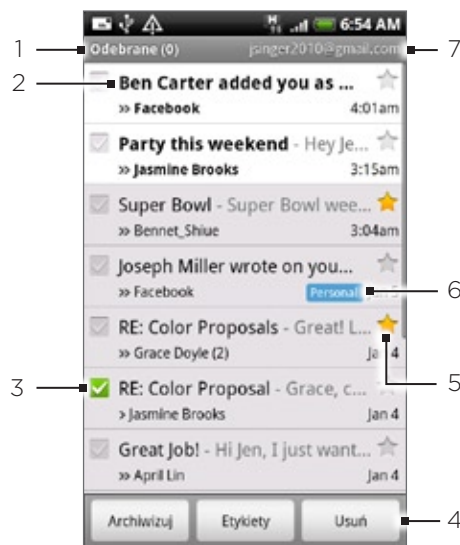

-
- 1 Folder (lub etykieta) oraz liczba nieprzeczytanych wiadomości e-mail.
 - 2 Nieprzeczytane wiadomości są pogrubione.
 - 3 Zaznaczona wiadomość e-mail. Zaznacz jedną lub więcej wiadomości e-mail, aby zastosować działanie.
Uwaga: Wymagane jest włączenie funkcji działania na wielu plikach.
 - 4 Działania na zaznaczonych wiadomościach e-mail. Opcja nie będzie wyświetlana, jeśli żaden element w Skrzynce odbiorczej nie został zaznaczony.
 - 5 Wiadomość oznaczona gwiazdką. Dotknij, aby dodać lub usunąć gwiazdkę. Aby uzyskać więcej informacji, zapoznaj się z częścią „Oznaczanie wiadomości gwiazdką” w tym rozdziale.
 - 6 Etykieta wiadomości.
 - 7 Obecnie używane konto Google. Aby zobaczyć inne konto, zapoznaj się z częścią „Przełączanie się do innego konta Google”.
-

Przełączanie się do innego konta Google

Jeśli skonfigurowałeś w swoim telefonie więcej, niż jedno konto Google, możesz przełączać się między kontami w poczcie Gmail/Google Mail. Aby uzyskać więcej informacji na temat konfigurowania kont Google, zapoznaj się z częścią „Synchronizacja z kontem Google” w rozdziale Konta i synchronizacja.

1. W Skrzynce odbiorczej naciśnij MENU, a następnie stuknij **Konta**.
2. Stuknij konto, na które chcesz się przełączyć.

Odczytywanie wiadomości

W zależności od ustawień powiadomień w momencie otrzymania nowej wiadomości e-mail odtworzony zostanie dźwięk, telefon będzie wibrował lub wiadomość zostanie przez chwilę wyświetlona w pasku stanu. W obszarze powiadomień paska stanu zostanie także wyświetlona ikona  informująca o nowej wiadomości e-mail. Aby uzyskać więcej informacji na temat ustawień powiadomień o nowych wiadomościach e-mail, zapoznaj się z częścią „Zmiana ustawień Gmail/Google Mail” w tym rozdziale.

Aby uzyskać więcej informacji na temat automatycznej synchronizacji poczty e-mail, zapoznaj się z częścią „Zmiana ustawień synchronizacji Gmail/Google Mail”.



Aby ręcznie odświeżyć skrzynkę odbiorczą, naciśnij MENU, a następnie stuknij **Odśwież**.

1. Wykonaj jeden z następujących kroków:
 - Po otrzymaniu powiadomienia o nowej poczcie e-mail, naciśnij i przytrzymaj pasek stanu, a następnie przesunij palec w dół ekranu, aby otworzyć Panel powiadomień. Dotknij nową wiadomość e-mail, aby ją wyświetlić.
 - W Skrzynce odbiorczej dotknij nieprzeczytaną wiadomość lub rozmowę zawierającą nieprzeczytaną wiadomość, aby ją odczytać.
2. Aby przewijać wiadomości w danej rozmowie, przesunij palec w górę/w dół na ekranie lub na optycznej kulce.

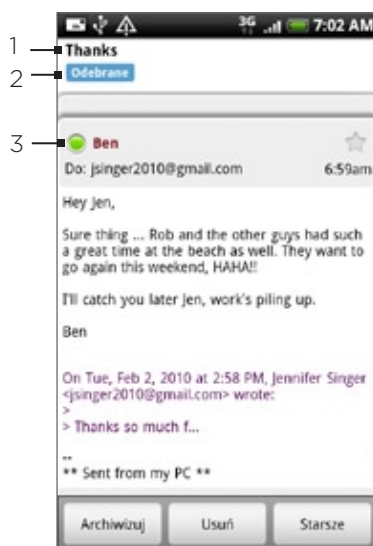

-
- 1 Temat wiadomości.
 - 2 Etykieta wiadomości.
 - 3 Status online. Wyświetlane w przypadku zalogowania do Google Talk, jeśli kontakt jest znajomym w komunikatorze.
-

3. Aby zarządzać wiadomościami e-mail lub rozmowami wykonaj jedną z poniższych czynności:

- Stuknij **Archiwum**, aby usunąć rozmowę ze skrzynki odbiorczej, lecz pozostawić ją na koncie Google.



Aby wyświetlić zarchiwizowane wiadomości, w Skrzynce odbiorczej naciśnij przycisk MENU, a następnie dotknij opcję Wyświetl etykiety > Wszystkie wiadomości e-mail.

- Stuknij **Usuń**, aby usunąć rozmowę z konta Google. Jeśli rozmowa zostanie usunięta przypadkowo, możesz stuknąć **Cofnij** na żółtym pasku w górnej części ekranu, aby cofnąć usunięcie.
- Stuknij **Starsze**, aby zobaczyć poprzednią rozmowę w skrzynce odbiorczej.
- Naciśnij przycisk MENU, aby zobaczyć więcej opcji.

Odpowiadanie na wiadomości lub przekazywanie wiadomości e-mail

1. W wątku wiadomości przewiń w dół do końca rozmowy.
2. Stuknij **Odpowiedz**, **Odpowiedz wszystkim** lub **Przełącz dalej**.

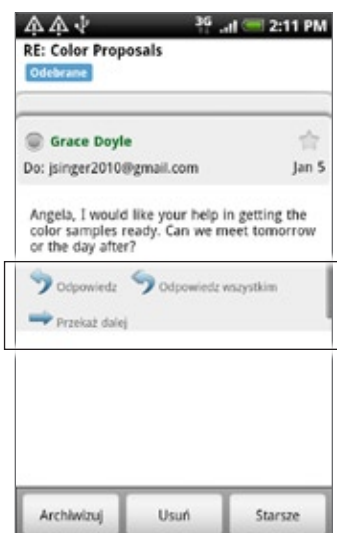

3. Wykonaj jeden z następujących kroków:

- W przypadku wybrania opcji **Odpowiedz** lub **Odpowiedz wszystkim**, wpisz odpowiedź
- W przypadku wybrania opcji **Przełącz**, określ odbiorców wiadomości.

4. Stuknij **Wyślij**.

Wyciszanie rozmowy

Jeśli bierzesz udział w długiej rozmowie, która nie jest istotna, możesz ją „wyciszyć”, aby nie otrzymywać kolejnych wiadomości do Skrzynki odbiorczej.

Podczas przeglądania wątku, naciśnij MENU, a następnie stuknij **Więcej** > **Wycisz**.

Zgłaszanie rozmowy jako spam

Usługa poczty Gmail/Google Mail dba o właściwe filtrowanie spamu (niechcianej i nieoczekiwanej poczty stanowiącej „śmieci”) trafiającego do skrzynki odbiorczej. Jednak jeśli spam mimo to przedostanie się do niej, możesz pomóc w udoskonalaniu usługi zgłaszając daną rozmowę jako spam.

Podczas przeglądania wątku, naciśnij MENU, a następnie stuknij **Więcej > Zgłoś spam**.

Wysyłanie wiadomości

1. Naciśnij **EKRAN GŁÓWNY**, a następnie stuknij  > **Gmail/Google Mail**.
2. W **Skrzynce odbiorczej** naciśnij **MENU**, a następnie stuknij **Utwórz**.
3. Wprowadź adres e-mail odbiorcy w polu **Do**. W przypadku wysyłania wiadomości do wielu odbiorców, oddziel adresy e-mail przecinkami. Możesz dodać dowolną liczbę odbiorców wiadomości. W czasie wpisywania adresów e-mail, zostaną wyświetlone wszystkie odpowiadające adresy, które znajdują się na Twojej liście kontaktów. Stuknij adres z listy, aby wprowadzić go bezpośrednio.



Jeśli chcesz wysłać kopię (DW) lub kopię ukrytą wiadomości do innych odbiorców (UDW), naciśnij przycisk **MENU**, a następnie stuknij **Dodaj DW/UDW**.

4. Wprowadź temat wiadomości, następnie jej treść.
5. Jeśli chcesz dodać załącznik w postaci zdjęcia, naciśnij **MENU**, a następnie stuknij **Załącz**. Przejdź do zdjęcia, które chcesz załączyć, a następnie stuknij to zdjęcie.

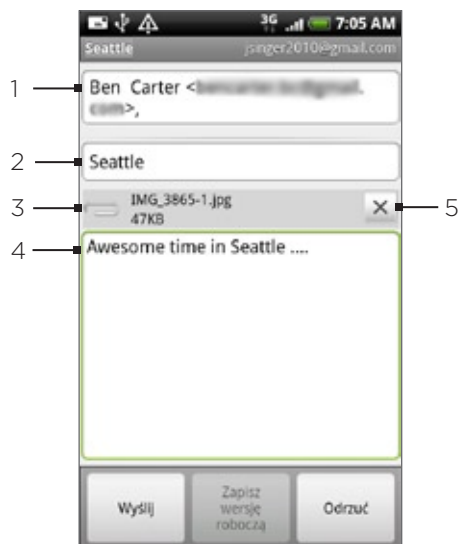

-
- 1 Odbiorca.
 - 2 Temat.
 - 3 Załącznik.
 - 4 Tutaj wpisz wiadomość.
 - 5 Dotknij, aby usunąć załącznik.
-

6. Po zakończeniu tworzenia wiadomości stuknij **Wyślij**.



Podczas redagowania wiadomości stuknij **Zapisz wersję roboczą** lub naciśnij przycisk **WRÓĆ**, aby zapisać wiadomość jako wersję roboczą. Aby wyświetlić wersje robocze wiadomości e-mail w skrzynce odbiorczej, naciśnij przycisk **MENU**, a następnie dotknij opcję **Wyświetl etykiety > Wersje robocze**.

Dodawanie podpisu do wiadomości

Możesz dodać podpis do wysyłanych wiadomości e-mail.

1. W Skrzynce odbiorczej naciśnij **MENU**, a następnie stuknij **Ustawienia > Podpis**.
2. Wprowadź podpis w polu tekstowym, następnie stuknij **OK**.



Można utworzyć podpis składający się z wielu wierszy tekstu. Na końcu każdego wiersza stuknij  na klawiaturze ekranowej, aby utworzyć nowy wiersz.

Wyświetlanie wysłanych wiadomości

W Skrzynce odbiorczej naciśnij **MENU**, a następnie stuknij **Wyświetl etykiety > Wysłane**.

Zarządzanie rozmowami i wiadomościami

Wyszukiwanie wiadomości

Możesz wyszukiwać wiadomości, które w treści, adresie, temacie, etykiecie itp. zawierają jedno lub większą liczbę słów. W czasie wyszukiwania uwzględnione zostają wszystkie wiadomości na koncie Gmail/Google Mail w sieci (poza wiadomościami oznaczonymi jako Kosz lub Spam), a nie tylko te, które zostały zsynchronizowane z telefonem.

1. W Skrzynce odbiorczej naciśnij **SZUKAJ**.
2. Wpisz wyszukiwane słowo lub słowa.
3. Stuknij  lub stuknij przycisk **Enter** na klawiaturze ekranowej.

Zostanie otwarta lista rozmów zawierająca wszystkie rozmowy z wiadomościami, które zawierają wyszukiwane słowa. Wyszukiwane słowa są wyświetlone w pasku tytułu. Z rozmowami znajdującymi się na tej liście można postępować tak samo, jak z rozmowami w Skrzynce odbiorczej lub z jakimikolwiek innymi listami rozmów.

Oznaczanie wiadomości gwiazdką

Ważne wiadomości można oznaczyć gwiazdką, aby można je było łatwo odnaleźć. Rozmowy zawierające wiadomości oznaczone gwiazdką są wyświetlane zarówno w Skrzynce odbiorczej, jak i na innych listach rozmów także z gwiazdką. Aby zobaczyć tylko rozmowy zawierające wiadomości oznaczone gwiazdką zapoznaj się z częścią „Przeglądanie konwersacji według etykiety” w tym rozdziale.

Wykonaj jeden z następujących kroków:

- Czytając wiadomość dotknij gwiazdkę w jej nagłówku.
- Przeglądając rozmowę, dotknij jej gwiazdkę, aby otworzyć najnowszą wiadomość w rozmowie.

Aby usunąć oznaczenie wiadomości gwiazdką, dotknij gwiazdkę ponownie. Można także dotknąć gwiazdkę na liście rozmów, aby usunąć zaznaczenie gwiazdką wszystkich wiadomości w danej rozmowie.

Oznaczanie rozmowy etykietą

Rozmowy można organizować oznaczając je etykietami. Gmail/Google Mail oferuje kilka gotowych etykiet, z których można skorzystać, jednakże korzystając z poczty Gmail/Google Mail w sieci można także dodawać własne etykiety.

1. Przeglądając wiadomości w rozmowie naciśnij MENU, a następnie dotknij **Zmień etykiety**.
2. Wybierz etykiety, które chcesz przypisać do rozmowy, a następnie stuknij **OK**.

Przeglądanie rozmowy według etykiet

Możesz przejrzeć listę rozmów, które mają tę samą etykietę.

1. Przeglądając Skrzynkę odbiorczą lub inną listę rozmów, naciśnij MENU, a następnie dotknij **Wyświetl etykiety**.
2. Dotknij etykietę, aby zobaczyć listę oznaczonych nią rozmów.

Lista rozmów przypomina Skrzynkę odbiorczą, jednak w pasku tytułu „Skrzynka odbiorcza” została zastąpiona etykietą. Z listą rozmów oznaczonych etykietą należy postępować tak samo, jak ze skrzynką odbiorczą.

Zmiana ustawień synchronizacji Gmail/Google Mail

1. Naciśnij EKRAŃ GŁÓWNY, a następnie stuknij  > Gmail/Google Mail.
2. Naciśnij MENU, a następnie stuknij **Ustawienia > Etykiety**.
3. Aby ustawić liczbę dni, które mają zostać zsynchronizowane stuknij **Liczba dni do zsynchronizowania**.
4. Aby ustawić synchronizację dla danej etykiety, stuknij etykietę. Możesz zdecydować o wyborze synchronizacji domyślnej liczby dni lub możesz zsynchronizować wszystkie wiadomości oznaczone etykietami lub nie synchronizować żadnej z nich.

Praca z wieloma rozmowami

Możesz archiwizować, oznaczać etykietami, usuwać lub wykonywać inne czynności jednocześnie na wielu rozmowach w Skrzynce odbiorczej lub na innej liście rozmów oznaczonych etykietami.

1. W Skrzynce odbiorczej lub na innej liście rozmów zaznacz pola wyboru odnoszące się do rozmów, z którymi chcesz pracować łącznie. Po zaznaczeniu pól wyboru przyciski **Archiwizuj**, **Etykiety** i **Usuń** zostaną wyświetlone w dolnej części ekranu.

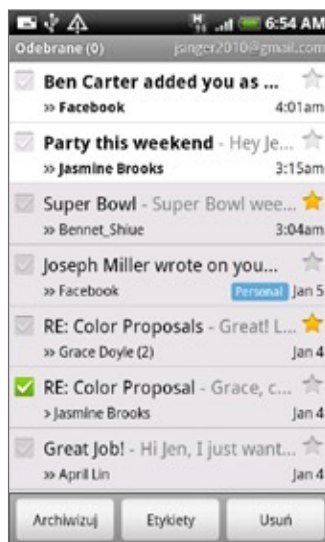

2. Stuknij przycisk **Archiwizuj**, **Etykiety** lub **Usuń**, aby wykonać te czynności na wielu rozmowach lub naciśnij **MENU**, aby uzyskać dostęp do większej liczby opcji.

Zmiana ustawień Gmail/Google Mail

1. Naciśnij **EKRAN GŁÓWNY**, a następnie stuknij  > **Gmail/Google Mail**.
2. W **Skrzynce odbiorczej** naciśnij **MENU**, a następnie stuknij **Ustawienia**.
3. Skonfiguruj następujące opcje:
 - **Podpis**. Stuknij, aby wpisać podpis dołączany na końcu wiadomości e-mail.
 - **Potwierdź usunięcie**. Zaznacz pole wyboru, aby wyświetlać potwierdzenie w przypadku usuwania rozmowy.
 - **Operacje na wielu rozmowach**. Jeśli opcja ta jest wybrana, po lewej stronie każdej konwersacji pojawia się pole wyboru umożliwiające jej dodanie do grupy. Zapoznaj się z częścią „Praca z wieloma rozmowami” powyżej.
 - **Wyczyść historię wyszukiwania**. Usuń przeprowadzone wyszukiwania.
 - **Etykiety**. Stuknij, aby zdecydować, które etykiety Gmail/Google Mail mają być zsynchronizowane i w jakim okresie czasu.
 - **Powiadomienia o poczcie e-mail**. Zaznacz to pole, aby na pasku stanu wyświetlana była ikona powiadomienia o nowej wiadomości e-mail.
 - Stuknij **Wybierz dzwonek**, jeśli chcesz, aby otrzymanie nowej wiadomości e-mail sygnalizowane było dzwonkiem. Z menu dzwonka wybierz dźwięk dla nowych wiadomości e-mail. W momencie wybrania dźwięku, zostanie on przez chwilę odtworzony. Jeśli nie chcesz, aby w chwili nadejścia nowej wiadomości e-mail odtwarzany był dzwonek, stuknij **Cichy**. Aby potwierdzić wybór dzwonka, stuknij **OK**.
 - Wybierz **Wibracja**, jeśli chcesz, żeby telefon sygnalizował otrzymanie nowej wiadomości e-mail wibracją.



Poczta

Aplikacja Poczta pozwala wysyłać i odbierać pocztę e-mail ze strony pocztowej lub innego konta za pomocą protokołów POP3 lub IMAP.

Pozwala ona także na dostęp do poczty Exchange ActiveSync i innych funkcji telefonu.

Aby uzyskać więcej informacji, zapoznaj się z tematem „Poczta Exchange ActiveSync email” w tym rozdziale.

Dodawanie konta e-mail POP3/IMAP

1. Naciśnij EKRAN GŁÓWNY, a następnie stuknij  > Poczta.
2. Wykonaj jeden z następujących kroków:
 - Jeśli pierwszy raz dodajesz konto e-mail do aplikacji Poczta, stuknij **Inne (POP3/IMAP)** na ekranie **Wybierz usługodawcę poczty**.
 - Jeśli dodałeś już konto e-mail do aplikacji Poczta, stuknij  w prawym górnym rogu, a następnie stuknij **Nowe konto**. Po wyświetleniu ekranu **Wybierz usługodawcę poczty**, stuknij **Inne (POP3/IMAP)**.
3. Wpisz **Adres e-mail** i **Hasło** konta e-mail, a następnie stuknij **Dalej**.
Jeżeli typ konta, które chcesz skonfigurować nie jest dostępny w bazie danych telefonu, zostaniesz poproszony o wprowadzenie szeregu informacji.
4. Wprowadź **Nazwę konta** i **Twoją nazwę**, a następnie **Zakończ konfigurację**.

Przeglądanie skrzynki odbiorczej wiadomości e-mail

1. Naciśnij EKRAN GŁÓWNY, a następnie stuknij  > Poczta.
2. Stuknij kartę u dołu ekranu, aby filtrować skrzynkę odbiorczą.



-
- 1 Stuknij, aby zobaczyć inne konto e-mail lub dodać nowe konto e-mail.

 - 2 Karty filtrowania. Szczegółowe informacje można znaleźć w części „Karty filtrowania skrzynki odbiorczej”.

 - 3 Zaznaczone (tylko konto Exchange ActiveSync)

 - 4 Zaproszenie na spotkanie (tylko konto Exchange ActiveSync).

 - 5 Liczba nieprzeczytanych wiadomości e-mail.
-

Karty filtrowania skrzynki odbiorczej



Odebrane

Wyświetla wszystkie wiadomości e-mail jako pojedyncze pozycje.



Rozmowy

Wyświetla wiadomości jako rozmowy grupowane według tematu. Stuknij temat na liście, aby zobaczyć rozmowę e-mail.



Grupa VIP

Wyświetla wiadomości od osób z grupy VIP. Aby dodać kontakty do grupy VIP z tej karty, stuknij polecenie **Dodaj kontakt do grupy**, zaznacz kontakty, które chcesz dodać, a następnie stuknij **Zapisz**. Więcej informacji na temat grup kontaktów można znaleźć w części „Grupy kontaktów” w rozdziale Ludzie.



Nieprzeczytane

Wyświetla nieprzeczytane wiadomości.



Zaznaczone (tylko konto Exchange ActiveSync)

Wyświetla wszystkie oflagowane wiadomości.



Zaproszenia na spotkania (tylko konto Exchange ActiveSync)

Wyświetla zaproszenia na spotkania, które nie zostały jeszcze przyjęte lub odrzucone.



Załączniki

Wyświetla wszystkie wiadomości, które mają załączniki.

Odświeżanie konta e-mail

Bez względu na ustawienia automatycznej synchronizacji, w dowolnym czasie możliwa jest także ręczna synchronizacja wysłanych i otrzymanych wiadomości e-mail.

Korzystając z konta, które chcesz zsynchronizować, naciśnij MENU, a następnie stuknij **Odśwież**.

Sortowanie wiadomości e-mail

1. W Skrzynce odbiorczej konta e-mail stuknij MENU, a następnie stuknij **Sortuj**.
2. Z listy opcji wybierz możliwość sortowania wiadomości e-mail według daty otrzymania, priorytetu, tematu, nadawcy lub rozmiaru.

Usuwanie wiadomości e-mail

1. W Skrzynce odbiorczej konta e-mail, naciśnij i przytrzymaj wiadomość, którą chcesz usunąć.
2. W opcjach menu stuknij **Usuń**.

Usuwanie wielu wiadomości e-mail

1. W Skrzynce odbiorczej konta e-mail stuknij MENU, a następnie stuknij **Usuń**.
2. Wybierz wiadomości, które chcesz usunąć, a następnie stuknij **Usuń**.

Poczta Exchange ActiveSync

Jeśli telefon jest zsynchronizowany z kontem Exchange ActiveSync, możliwe jest czytanie, zarządzanie i wysyłanie wiadomości e-mail w taki sam prosty sposób, w jaki odbywa się to za pomocą konta POP3/IMAP. Możliwe jest także skorzystanie z niektórych funkcji Exchange.

Aby uzyskać informacje na temat konfigurowania konta Exchange ActiveSync, zapoznaj się z częścią „Synchronizacja z kontem Microsoft Exchange ActiveSync” w rozdziale Konta i synchronizacja.

Konfiguracja powiadomień o nieobecności

Możesz ustawić status „Poza biurem” oraz automatyczne wysyłanie wiadomości bezpośrednio z poziomu telefonu.

1. Naciśnij EKRAŃ GŁÓWNY, a następnie stuknij  > Poczta.
2. Przełącz się do konta Exchange ActiveSync.
3. Naciśnij MENU, a następnie stuknij **Więcej > Nieobecny**.
4. Stuknij poniższe pole **Aktualnie jestem**, a następnie wybierz **Nieobecny**.
5. Wybierz daty i godziny nieobecności.
6. Wpisz treść automatycznej odpowiedzi.
7. Stuknij **Zapisz**.

Wysyłanie wezwania na spotkanie

1. Naciśnij EKRAN GŁÓWNY, a następnie stuknij  > Poczta.
2. Przełącz się do konta Exchange ActiveSync.
3. Naciśnij MENU, a następnie stuknij **Więcej > Nowe zaproszenie na spotkanie**.
4. Wpisz szczegóły spotkania, a następnie stuknij **Wyślij**.



Ustawianie priorytetu wiadomości e-mail

Możesz ustawić priorytet wiadomości e-mail wysyłanej za pomocą konta Exchange ActiveSync.

1. Tworząc wiadomość, naciśnij MENU.
2. Stuknij **Priorytet**.
3. Wybierz priorytet wiadomości.

Po wybraniu wysokiego lub niskiego priorytetu, pojawi się on pod linią tematu wiadomości.

Tworzenie i wysyłanie wiadomości e-mail

1. Naciśnij EKRAN GŁÓWNY, a następnie stuknij  > Poczta.
2. W Skrzynce odbiorczej konta e-mail stuknij MENU, a następnie stuknij **Utwórz**.
3. Wybierz jednego lub kilku odbiorców. Możesz:
 - Wpisać adres e-mail bezpośrednio w polu Do. W przypadku wysyłania wiadomości do wielu odbiorców, oddziel adresy e-mail przecinkami. W czasie wpisywania adresów e-mail, zostaną wyświetlone wszystkie odpowiadające adresy, które znajdują się na Twojej liście kontaktów. Stuknij adres z listy, aby wprowadzić go bezpośrednio.
 - Stuknij ikonę , a następnie wybierz kontakty, do których chcesz wysłać wiadomość. Jeśli w telefonie utworzyłeś konto Exchange ActiveSync, jako odbiorców możesz także wybrać grupy kontaktów lub dodać kontakty z firmowej książki kontaktów. Po wybraniu wszystkich odbiorców wiadomości stuknij **OK**.



Jeśli chcesz wysłać kopię (DW) lub kopię ukrytą wiadomości do innych odbiorców (UDW), naciśnij przycisk MENU, a następnie stuknij **Pokaż DW/UDW**.

4. Wprowadź temat, następnie zredaguj wiadomość.



5. Aby dodać załącznik, naciśnij MENU, stuknij **Dodaj załącznik** i wybierz jedną z następujących możliwości:
 - **Obraz.** Wybierz **Aparat**, aby zrobić zdjęcie i załączyć je lub **Zdjęcia**, aby załączyć zdjęcie z karty pamięci.
 - **Film.** Wybierz **Kamera**, aby nagrać film i załączyć go lub **Filmy**, aby załączyć film z karty pamięci.
 - **Audio.** Wybierz **Rejestrator głosu**, aby nagrać głos i załączyć nagranie lub **Muzyka i dźwięki**, aby załączyć plik muzyczny lub nagranie głosowe z karty pamięci.
 - **Lokalizacja.** Możesz załączyć informację dotyczącą lokalizacji. Wyślij swoją aktualną lokalizację (wymaga włączonego GPS), lokalizację zachowaną w Footprints lub lokalizację wybraną na mapie. Aby uzyskać więcej informacji na temat GPS, map i Footprints, zapoznaj się z rozdziałem *Mapy i lokalizacja*.
 - **Dokument.** Załącz plik PDF lub dokument programu Office, taki jak plik tekstowy lub arkusz kalkulacyjny.
6. Stuknij **Wyślij**, aby natychmiast wysłać wiadomość lub stuknij **Zapisz jako wersję roboczą**, jeśli chcesz wysłać ją później.



Aby otworzyć wersje robocze e-maili w skrzynce odbiorczej, naciśnij MENU, a następnie stuknij **Foldery > Wersje robocze**.

Wyświetlanie i odpowiadanie na wiadomości e-mail

1. Naciśnij **EKRAN GŁÓWNY**, a następnie stuknij  > **Poczta**.
2. W Skrzynce odbiorczej konta e-mail dotknij wiadomość e-mail, którą chcesz wyświetlić.
3. Stuknij **Odpowiedz** lub **Odpowiedz wszystkim**, aby odpowiedzieć na e-mail.

W przypadku konta Exchange ActiveSync możesz oznaczyć wiadomość e-mail. Aby oznaczyć wiadomość e-mail, stuknij białą flagę  w prawym górnym rogu ekranu. Po oznaczeniu wiadomości kolor flagi zostanie zmieniony na czerwony .



Możesz skopiować, wyszukać, przetłumaczyć lub udostępnić tekst z wiadomości e-mail. Aby dowiedzieć się, jak to zrobić, zapoznaj się z częścią „Kopiowanie tekstu, wyszukiwanie informacji i udostępnianie” w rozdziale *Internet*.

Edytowanie ustawień konta e-mail

1. Naciśnij EKTRAN GŁÓWNY, a następnie stuknij  > Poczta.
2. Przełącz się do konta e-mail, które chcesz edytować.
3. Naciśnij MENU, a następnie stuknij **Więcej** > **Ustawienia**.
4. Wybierz spośród następujących ustawień:

Ustawienia konta

Zmień ustawienia konta e-mail, np. nazwisko, adres e-mail, hasło i opis.

Ustawienia ogólne

Ustaw rozmiar czcionki podczas czytania wiadomości e-mail, włącz, wyłącz lub ustaw podpis, ustaw konto jako domyślne konto e-mail i ustaw miejsce zapisu załączników do wiadomości e-mail.

Wyślij i odbierz

Ustaw maksymalny rozmiar otrzymywanych wiadomości e-mail, częstotliwość sprawdzania nowych wiadomości oraz ich liczbę. Możesz także wybrać opcję przesyłania wysyłanych wiadomości jako UDW do siebie.

Ustawienia powiadomienia

Skonfiguruj ustawienia powiadomień o wiadomościach e-mail.

Usuń konto

Stuknij, aby usunąć konto e-mail.

5. Aby zapisać zmiany, naciśnij przycisk **WRÓĆ**.

Usuwanie konta e-mail

1. Naciśnij EKTRAN GŁÓWNY, a następnie stuknij  > Poczta.
2. Przełącz się do konta e-mail, które chcesz usunąć.
3. Naciśnij MENU, a następnie stuknij **Więcej** > **Ustawienia** > **Usuń konto**.

Dodawanie widżetu Poczta

Dodaj widżet Wiadomości e-mail, aby wyświetlać wiadomości e-mail z kont POP3/IMAP lub Exchange ActiveSync na Ekranie głównym. Aby dowiedzieć się, jak dodawać widżety, zapoznaj się z częścią „Dodawanie widżetu do ekranu głównego ” w rozdziale Personalizacja.

Kalendarz

O aplikacji Kalendarz

Aplikacja **Kalendarz** służy do tworzenia i zarządzania wydarzeniami, spotkaniami i terminami. Telefon można także ustawić w taki sposób, że synchronizuje się on z następującymi rodzajami kalendarzy:

- Za pomocą telefonu zaloguj się do swojego konta Google, aby możliwa była synchronizacja kalendarza telefonu z kalendarzem Google online. Jeśli jeszcze nie zarejestrowałeś swojego konta Google, zapoznaj się z rozdziałem **Konta i synchronizacja**, aby dowiedzieć się, jak to zrobić.



Tworzenie wielu kalendarzy Google jest możliwe tylko za pomocą strony **Kalendarz Google** w sieci. Po ich utworzeniu w sieci za pomocą **Kalendarz Google**, będzie można zobaczyć je w aplikacji **Kalendarz** telefonu.

Aby uzyskać więcej informacji na temat tworzenia i zarządzania wieloma kalendarzami Google, proszę odwiedzić stronę Google pod adresem <http://calendar.google.com>.

- Jeśli w swoim komputerze korzystasz z programu Microsoft Outlook, możesz skonfigurować aplikację HTC Sync w komputerze, aby synchronizowała kalendarz aplikacji Outlook z kalendarzem telefonu. Aby uzyskać szczegółowe informacje, zapoznaj się z częścią „Korzystanie z aplikacji HTC Sync”.
- Jeśli posiadasz konto Microsoft Exchange ActiveSync i dodałeś je do swojego telefonu, możesz skonfigurować kalendarz swojego telefonu z wydarzeniami w kalendarzu Exchange ActiveSync. Aby uzyskać szczegółowe informacje, zapoznaj się z rozdziałami **Email oraz Konta i synchronizacja**.

Tworzenie wydarzeń w kalendarzu

Możliwe jest tworzenie wydarzeń, które pojawią się tylko w telefonie, jak również wydarzeń, które zostaną zsynchronizowane z kalendarzem Google, kalendarzem programu Outlook w komputerze lub kalendarzem Exchange ActiveSync.

1. Naciśnij **EKRAN GŁÓWNY**, a następnie stuknij , później stuknij **Kalendarz**.
2. W dowolnym widoku **Kalendarz** naciśnij **MENU**, a następnie stuknij **Nowe wydarzenie**.



Aby utworzyć nowe wydarzenie, w widoku **Miesiąc** lub **Plan** można także stuknąć  w dolnym prawym rogu ekranu.

3. Jeśli korzystasz z większej liczby kalendarzy, wybierz kalendarz, w którym chcesz dodać wydarzenie:
 - Wybierz **Mój kalendarz**, aby stworzyć wydarzenie, które będzie widoczne tylko w telefonie.
 - Wybierz swoje konto Google, aby stworzyć wydarzenie w kalendarzu Google. Jeśli korzystasz w sieci z większej liczby kalendarzy Google, wybierz kalendarz, w którym chcesz dodać wydarzenie.

- Wybierz **PC Sync**, aby stworzyć wydarzenie w kalendarzu programu Outlook zsynchronizowane z komputerem.
 - Wybierz **Exchange**, aby stworzyć wydarzenie w kalendarzu programu Exchange ActiveSync.
4. Wpisz nazwę wydarzenia.
 5. Aby określić datę i czas wydarzenia, wykonaj jedną z następujących czynności:
 - Jeśli dla wydarzenia przewidziane są ramy czasowe, stuknij datę i czas **Od i Do**, aby je wybrać.
 - Jeśli jest to wydarzenie specjalne, np. urodziny lub wydarzenie całodzienne, ustaw datę **Od i Do**, a następnie zaznacz pole wyboru **Cały dzień**.
 6. Wpisz lokalizację i opis wydarzenia.
 7. Ustaw czas przypomnienia.
-  Do wydarzenia w kalendarzu Google można dodać kolejny czas przypomnienia. Naciśnij MENU, a następnie stuknij **Dodaj przypomnienie**.
8. Jeśli wydarzenie odbywa się regularnie, stuknij pole wyboru **Powtarzanie**, a następnie zdecyduj, jak często wydarzenie ma miejsce.
 9. Przewiń ekran w dół i stuknij **Dodaj**.

Zapraszanie gości na swoje wydarzenie (tylko konto Google)

Jeśli chcesz zaprosić gości na swoje wydarzenie, musisz utworzyć i dodać wydarzenie w kalendarzu Google. Zaproszenie zostanie wysłane do gości pocztą e-mail za pośrednictwem konta Google.

1. Otwórz aplikację Kalendarz i utwórz nowe wydarzenie. Stuknij pole **Kalendarz**, a następnie wybierz konto Google (lub jeden z pozostałych kalendarzy Google). Aby uzyskać więcej szczegółów, zapoznaj się z częścią „Tworzenie wydarzenia w kalendarzu”.
2. Dodaj szczegóły dotyczące wydarzenia, takie jak data i czas, miejsce itp.
3. W polu **Goście** wpisz adresy e-mail wszystkich osób, które chcesz zaprosić na wydarzenie. Poszczególne adresy rozdziel przecinkiem (,).

Jeśli osoby, do których wysłałeś zaproszenie korzystają z kalendarza Google, otrzymają oni zaproszenie w kalendarzu i pocztą e-mail.

4. Stuknij **Dodaj**, aby dodać wydarzenie do kalendarza Google.

Wysyłanie zaproszenia na spotkanie (tylko Exchange ActiveSync)

Jeśli w swoim telefonie skonfigurowałeś konto Exchange ActiveSync, możesz korzystać z kalendarza, aby tworzyć terminarze spotkań i wysyłać pocztę e-mail z zaproszeniami na spotkania do osób, które chcesz zaprosić na spotkanie.

1. Otwórz kalendarz i utwórz nowe wydarzenie. Stuknij pole **Kalendarz**, a następnie wybierz **Wymień**. Aby uzyskać więcej szczegółów, zapoznaj się z częścią „Tworzenie wydarzenia w kalendarzu”.
2. Dodaj szczegóły dotyczące spotkania, takie jak data i czas, miejsce itp.
3. Naciśnij MENU, a następnie stuknij **Zaproszenie na spotkanie**.
4. Stuknij  i wybierz uczestników z listy swoich kontaktów lub z firmowej książki telefonicznej.
5. Wprowadź wiadomość, a następnie stuknij **Wyślij**.
6. Stuknij **Dodaj**, aby dodać spotkanie do kalendarza Exchange ActiveSync.

Zmiana widoków kalendarza



Kiedy otworzysz kalendarz, domyślnie wyświetlany jest widok Miesiąc. Kalendarz można także wyświetlić w widoku Plan, Dzień lub Tydzień. Aby zmienić widok, naciśnij MENU, a następnie wybierz rodzaj widoku, z którego chcesz korzystać.

Widok Miesiąc

W widoku Miesiąc, zobaczysz znaczki na dniach, w których mają miejsce wydarzenia.



W widoku Miesiąc:

- Stuknij  w dolnej lewej części ekranu, aby przejść do widoku Plan. Stuknij  w dolnej prawej części ekranu, aby stworzyć nowe wydarzenie.
- Stuknij dzień, aby zobaczyć wydarzenia, które wtedy właśnie mają miejsce.
- Naciśnij i przytrzymaj dzień, aby otworzyć opcje menu, za pomocą których można także stworzyć wydarzenie lub przechodzić do widoków Dzień lub Plan.
- Przesuwaj palcem po ekranie w górę lub w dół, aby zobaczyć poprzednie lub kolejne miesiące.

Widoki Dzień i Plan

W widoku Dzień wyświetlana jest lista wydarzeń danego dnia, a w dolnej części ekranu, podczas przeglądania wydarzeń danego dnia, wyświetlane są informacje pogodowe. W widoku Plan wyświetlana jest lista wydarzeń w porządku chronologicznym.

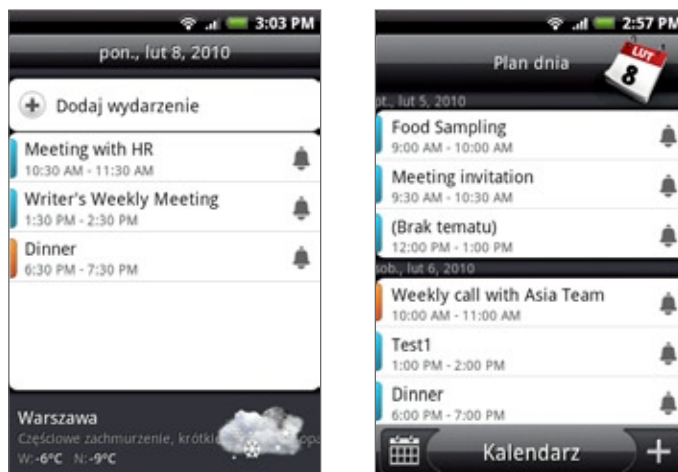

Kolorowe paski po lewej stronie wydarzenia wskazują rodzaj kalendarza, którego częścią jest wydarzenie. Aby dowiedzieć się, co oznacza każdy kolor, naciśnij MENU, a następnie stuknij **Więcej > Kalendarze**.

W widoku Dzień, przesuwaj palcem w lewo lub w prawo, aby zobaczyć poprzednie lub kolejne dni.



- W widoku Dzień, informacje o pogodzie pojawiają się tylko jeśli wydarzenie ma mieć miejsce w ciągu pięciu dni, dla których dostępna jest prognoza pogody.
- Informacje o pogodzie nie są wyświetlane w widoku Dzień, kiedy jest on wyświetlany w postaci listy godzin. Szczegóły znajdują się w części „Zmiana ustawień kalendarza”.

Widok Tydzień

W widoku Tydzień wyświetlana jest tabela wydarzeń z jednego tygodnia.



W widoku Tydzień:

- Możesz nacisnąć i przytrzymać okienko czasowe, aby stworzyć nowe wydarzenie w danym czasie.
- Stuknij wydarzenia, aby zobaczyć jego szczegóły.
- Przesuwaj palcem po ekranie w lewo lub w prawo, aby zobaczyć poprzednie lub kolejne tygodnie.



Jeśli w danym tygodniu zapisanych jest wiele wydarzeń, łatwiej wybierać je posługując się optyczną kulką. Po wybraniu wydarzenia, naciśnij kulkę optyczną, aby zobaczyć jego szczegóły.

Przeglądanie, edytowanie lub usuwanie wydarzeń

Możliwe jest przeglądanie, edytowanie lub usuwanie wydarzeń, które zostały wcześniej stworzone. Można przeglądać także zaproszenia do wydarzeń przysłane przez inne osoby.

Przeglądanie i edytowanie wydarzeń

1. Naciśnij EKTRAN GŁÓWNY, a następnie stuknij , później stuknij **Kalendarz**.
2. W widoku Miesiąc, stuknij dzień, w którym wydarzenie ma miejsce, a następnie stuknij to wydarzenie, aby je otworzyć.
Zostaje otwarty ekran szczegółów wydarzenia, na którym widoczne jest podsumowanie informacji o wydarzeniu.
3. Przeglądając podsumowanie wydarzenia, można wykonać następujące czynności:
 - Znaleźć lokalizację wydarzenia na mapie.
 - Jeśli jest to wydarzenie w kalendarzu Google lub Exchange ActiveSync, można wybrać uczestników wydarzenia.
 - Zmienić czas przypomnienia.
 - Jeśli jest to wydarzenie w kalendarzu Google, można odpowiedzieć, czy weźmie się udział w wydarzeniu.
 - Naciśnij przycisk WRÓĆ na telefonie, aby zachować zmiany wprowadzone na ekranie szczegółów wydarzenia.
4. Aby edytować szczegóły wydarzenia, naciśnij MENU mając otwarty ekran szczegółów wydarzenia, a następnie stuknij **Edytuj wydarzenie**.
5. Wprowadź zmiany w wydarzeniu.
6. Po zakończeniu edycji, przewiń ekran w dół i stuknij **Zapisz**.

Usuwanie wydarzenia

Dostępnych jest wiele sposobów usuwania wydarzenia.

- Przeglądając podsumowanie wydarzenia na ekranie szczegółów wydarzenia, naciśnij MENU, a następnie stuknij **Usuń wydarzenie**.
- W widoku Dzień, Plan lub Tydzień, naciśnij i przytrzymaj wydarzenie, a następnie stuknij **Usuń wydarzenie**.
- Edytując wydarzenie, przewiń ekran w dół i stuknij **Usuń**.

Jeśli wydarzenie się powtarza, zostaniesz zapytany, czy chcesz usunąć tylko to jedno wydarzenie, to i wszystkie przyszłe wydarzenia lub wszystkie przeszłe i przyszłe wydarzenia.

Przypomnienia o wydarzeniach w kalendarzu

Jeśli ustawione zostało przynajmniej jedno powiadomienie o wydarzeniu, w obszarze powiadomień paska stanu wyświetlona zostanie ikona nadchodzącego wydarzenia  informująca o wydarzeniu.

Przeglądanie, odrzucanie lub odkładanie przypomnień

1. Dotknij pasek stanu, następnie przesunij palec w dół ekranu, aby otworzyć Panel powiadomień.
2. Wykonaj jeden z następujących kroków:
 - Stuknij **Wyczyść**, aby odrzucić przypomnienia o wydarzeniu i wszystkie inne powiadomienia. Powiadomienia innego rodzaju, takie jak nowe wiadomości i nieodebrane połączenia zostaną także usunięte.
 - Po otwarciu panelu powiadomień, stuknij przypomnienie o wydarzeniach w kalendarzu. Wyświetlona zostanie lista bieżących powiadomień o wydarzeniach. Stuknij **Odłóż wszystkie**, aby odłożyć wszystkie przypomnienia o wydarzeniach o pięć minut lub stuknij **Odrzuć wszystkie**, aby odrzucić wszystkie przypomnienia o wydarzeniach.
 - Dotknij przycisk **WRÓĆ**, aby zachować oczekujące przypomnienia w obszarze powiadomień paska stanu.

Wyświetlanie i synchronizacja kalendarzy

Można wybrać, które kalendarze będą pokazywane lub ukrywane w kalendarzu telefonu i które mają być zsynchronizowane.

Pokazywanie lub ukrywanie kalendarzy

W dowolnym widoku kalendarza naciśnij MENU, stuknij **Więcej > Kalendarze**, a następnie zaznacz lub odznacz kalendarz, który ma być odpowiednio pokazywany lub ukryty. Stuknij **Wszystkie kalendarze**, aby wyświetlić wszystkie kalendarze.

Kalendarze są zsynchronizowane w telefonie, bez względu na to, czy są pokazywane, czy też ukryte.

Decydowanie, które kalendarze Google są zsynchronizowane w telefonie

Można zdecydować, które kalendarze Google pozostają zsynchronizowane w telefonie, a synchronizacja których zostaje wstrzymana.

Wstrzymywanie synchronizacji kalendarza Google

1. W dowolnym widoku Kalendarz, naciśnij MENU, a następnie stuknij **Więcej > Kalendarze**.
2. Naciśnij ponownie MENU, a następnie stuknij **Usuń kalendarze**.
3. Wybierz kalendarz Google, który ma zostać usunięty z listy kalendarzy, a następnie stuknij OK.
4. Naciśnij **WRÓĆ**, aby aktualizować kalendarz wprowadzając nowe zmiany i powrócić do poprzedniego widoku kalendarza.

Kalendarze, które zostaną usunięte z listy kalendarzy nie będą synchronizowane w telefonie, jednak nadal są one aktywne i można z nich korzystać w sieci poprzez Kalendarz Google.

Dodawanie kalendarza Google do synchronizacji

Tylko kalendarze, które zostały stworzone lub subskrybowane w sieci, jednak wcześniej zostały usunięte z listy kalendarzy, są widoczne na liście kalendarzy, które można dodać.

1. W dowolnym widoku Kalendarz, naciśnij MENU, a następnie stuknij **Więcej > Kalendarze**.
2. Ponownie naciśnij MENU, a następnie stuknij **Dodaj kalendarze**.
3. Wybierz kalendarz Google, który ma być dodany do listy kalendarzy, a następnie stuknij OK.
4. Naciśnij **WRÓĆ**, aby aktualizować kalendarz wprowadzając nowe zmiany i powrócić do poprzedniego widoku kalendarza.

Zmiana ustawień kalendarza

Możliwa jest zmiana ustawień kalendarza, aby określić sposób, w jaki wydarzenia są wyświetlane i w jaki kalendarz dokonuje powiadomienia o zbliżających się zdarzeniach. W dowolnym widoku kalendarza naciśnij MENU, a następnie stuknij **Więcej > Ustawienia**, aby uzyskać dostęp do ustawień kalendarza.

Ustawienia przypomnienia

Zdecyduj, w jaki sposób kalendarz ma dokonywać przypomnienia o zbliżających się wydarzeniach.

Wszystkie kalendarze

Zaznacz to pole wyboru, aby zastosować te same ustawienia dotyczące przypomnień do kalendarzy wszystkich rodzajów. Jeśli to pole wyboru nie jest zaznaczone, możliwe jest dokonanie różnych ustawień dotyczących przypomnień dla każdego kalendarza.

Ustawienia ostrzeżeń i powiadomień

Skonfiguruj przypomnienia o wydarzeniach, aby otworzyć ostrzeżenie, wysłać powiadomienia lub wyłączyć w telefonie powiadomienia o wydarzeniach.

Domyślna godzina przypomnienia

Zdecyduj z jakim wyprzedzeniem chcesz otrzymywać powiadomienie o wydarzeniu.

Wybierz dzwonek

Wybierz dzwonek, jaki chcesz usłyszeć, kiedy otrzymasz przypomnienie o wydarzeniu.

Wibracje

Zdecyduj, czy chcesz, aby telefon wibrował, kiedy otrzymasz powiadomienie o wydarzeniu.

Ukryj odrzucone wydarzenia

Zdecyduj, czy chcesz pokazać, czy ukryć wydarzenia, na które odrzuciłeś zaproszenia.

Ustawienia widoków kalendarza

Zdecyduj, jakie elementy pojawiają się na kalendarzu po jego otwarciu w widoku Dzień, Tydzień i Miesiąc.

Rozpocznij od

Zdecyduj, który kalendarz ma zostać wyświetlony, jako domyślny, kiedy otwierasz aplikację Kalendarz.

Widoki z uwzględnieniem dni

Zdecyduj, czy widok Dzień ma zostać wyświetlony w formie listy wydarzeń, czy listy godzin.

Pierwszy dzień tygodnia

Zdecyduj, czy pierwszym dniem tygodnia w widoku Miesiąc i Tydzień ma być niedziela czy poniedziałek.

Uwzględnij pogodę

Zaznacz to pole wyboru, aby informacje o pogodzie były widoczne na liście wydarzeń w widoku Dzień.

Miasto

Domyślnie w widoku Dzień wyświetlana jest pogoda dla bieżącej lokalizacji. Ustawienie to można zmienić, aby widoczna była pogoda dla innego miasta.

Wysyłanie vCalendar

Za pomocą Bluetooth możliwe jest wysłanie wydarzenia w kalendarzu w formacie vCalendar na telefon innej osoby lub do własnego komputera. Można je także wysłać wraz z wiadomością jako załącznik w formie pliku.

1. Naciśnij EKRAŃ GŁÓWNY, stuknij , a następnie stuknij **Kalendarz**.
2. W widoku Miesiąc, stuknij dzień, w którym ma miejsce dane wydarzenie.
3. Naciśnij i przytrzymaj wydarzenie w kalendarzu, które chcesz wysłać, a następnie stuknij **Udostępnij vCalendar**.
4. Zdecyduj, czy chcesz wysłać wydarzenie poprzez Bluetooth, czy pocztą email.
5. Jeśli zdecydujesz się na wysłanie wydarzenia przez Bluetooth, w kilku kolejnych krokach zostaniesz poproszony o włączenie transmisji Bluetooth w telefonie i połączenie się z urządzeniem odbierającym, aby możliwe było wysłanie vCalendar. Postępuj zgodnie z instrukcjami zawartymi w części „Wysyłanie informacji z telefonu do innego urządzenia” w rozdziale Bluetooth.

Jeśli zdecydujesz się na wysłanie wydarzenia pocztą email, zostanie otwarte okno nowej wiadomości zawierające vCalendar jako załącznik. Wiadomość zostanie wysłana z domyślnego konta email, które jest wybrane w aplikacji Mail. Aby uzyskać więcej informacji dotyczących korzystania z aplikacji Mail, zapoznaj się z rozdziałem Email.



vCalendar można także wysłać w wiadomości multimedialnej. Aby dowiedzieć się więcej na temat wysyłania wiadomości multimedialnych, zapoznaj się z rozdziałem Wiadomości.

Informacje dotyczące widżetu Kalendarz

Do ekranu głównego można dodać widżet **Kalendarz**, który pozwala na otwieranie kalendarza w różnych widokach. Stuknięcie dnia lub wydarzenia na widżecie powoduje przejście do aplikacji Kalendarz.

Aby dowiedzieć się, jak dodać widżet zapoznaj się z częścią „Personalizacja ekranu głównego widżetami” w rozdziale Personalizacja.

Zegar i pogoda

Informacje na temat widżetu Zegar HTC

Widżet Zegar HTC, który jest domyślnie dodawany na ekranie głównym pokazuje aktualną datę, czas i lokalizację. Na widżecie tym można kliknąć obraz pogody, aby otworzyć aplikację Pogoda i sprawdzić prognozę. Szczegółowe informacje można znaleźć w części „Sprawdzanie pogody”.



Dostępna jest możliwość wyboru spośród różnych wygląków i kształtów widżetu Zegar HTC. Jeśli chcesz korzystać z kolejnego zegara, który pokazuje czas i miejscowość, do rozszerzonego ekranu głównego można dodać kolejny widżet zegara. Aby dowiedzieć się, jak dodać widżet, zapoznaj się z częścią „Personalizacja ekranu głównego widżetami” w rozdziale Personalizacja.

Informacje na temat aplikacji Zegar

Aplikacja **Zegar** to więcej niż tylko zwykły zegar i informacja o dacie. Działa ona jak zegar na biurko, który pokazuje datę, czas i informacje pogodowe, ale może on zmienić się w zegar nocny lub wygaszasz ekranu. Posiada on funkcję zegara światowego, który pokazuje bieżący czas w różnych miejscach świata. Dostępny jest także budzik, stoper i minutnik.

Otwieranie aplikacji Zegar:

- Naciśnij EKRAN GŁÓWNY, a następnie na ekranie głównym stuknij widżet Zegar HTC.
- Możesz także nacisnąć EKRAN GŁÓWNY, stuknąć , a następnie stuknąć **Zegar**.

Stuknij karty w dolnym rzędzie lub przesun palcem po kartach, aby przełączać się pomiędzy różnymi funkcjami aplikacji Zegar.



- | | |
|---|-----------------------|
| 1 | Karta Zegar na biurko |
| 2 | Karta Zegar światowy |
| 3 | Karta Budzik |
| 4 | Karta Stoper |
| 5 | Karta Minutnik |

Korzystanie z ekranu Zegar na biurko

Otwarcie aplikacji Zegar powoduje bezpośrednie przejście do ekranu Zegar na biurko.

Zegar na biurko wyświetla bieżącą datę, czas i pogodę, wskazanie budzika oraz poziom naładowania akumulatora. Ekran można przyciemnić, aby na ekranie Zegar na biurko widoczne były tylko czas i data.



- 1 Wskaźnik budzika informuje, czy budzik jest włączony, czy wyłączony. Aby dowiedzieć się, jak włączyć i ustawić budzik, zapoznaj się z częścią „Ustawianie budzika”.
- 2 Pod datą i czasem widoczne są informacje o pogodzie dla miejsca, w którym aktualnie jesteś. Stuknięcie informacji o pogodzie powoduje przejście do aplikacji Pogoda, gdzie można zobaczyć prognozę pogody na następne kilka dni. Zapoznaj się z częścią „Sprawdzanie pogody”, gdzie znajduje się więcej informacji na temat aplikacji Pogoda.
- 3 Wskaźnik ładowania akumulatora wskazuje poziom naładowania akumulatora. Jest on widoczny tylko, kiedy telefon jest podłączony do sieci zasilającej za pomocą zasilacza lub jest podłączony do komputera.
- 4 Stuknij ten przycisk, aby na karcie Zegar na biurko przyciemnić ekran i wyświetlić tylko czas i datę. Aby ponownie podświetlić ekran, stuknij dowolne miejsce na ekranie lub naciśnij na telefonie przycisk WSTECZ.
- 5 Stuknij ten przycisk, aby przyciemnić ekran i przejść do trybu wygaszacza ekranu. W trybie wygaszacza ekranu, czas i data co kilka minut zmieniają pozycję na ekranie. Aby ponownie podświetlić ekran, stuknij dowolne miejsce na ekranie lub naciśnij na telefonie przycisk WSTECZ.

Ekran Zegar na biurko można zmienić, aby wyświetlana była data i czas w innej strefie czasowej. Aby dowiedzieć się, jak wybrać inną strefę czasową, zapoznaj się z częścią „Ustawianie strefy czasowej, daty i czasu”.

Korzystanie z ekranu Zegar światowy

Skorzystaj z ekranu Zegar światowy aplikacji Zegar, aby jednocześnie sprawdzać aktualny czas w różnych miejscach na świecie. Do listy zegara światowego można dodać swoje miasto lub inne miasta i ręcznie ustawić strefę czasową, datę i czas.

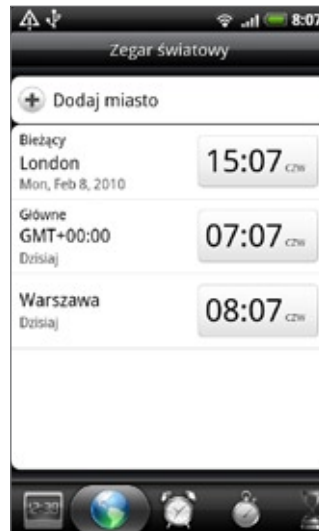

Ustawianie swojego miasta

1. Naciśnij EKRAN GŁÓWNY, a następnie na ekranie głównym stuknij widżet Zegar HTC.
2. Stuknij kartę **Zegar światowy**.
3. Naciśnij MENU, a następnie stuknij **Ustawienia własne**.
4. Wprowadź nazwę swojego miasta. Podczas wpisywania nazwy lista jest filtrowana i wyświetlane są pasujące miasta i kraje.
5. Przewiń listę i stuknij nazwę swojego miasta.

Ustawianie strefy czasowej, daty i czasu

Aby ręcznie ustawić w telefonie strefę czasową, datę i czas, należy najpierw wyłączyć automatyczną synchronizację.

1. Naciśnij EKRAN GŁÓWNY, a następnie na ekranie głównym stuknij widżet Zegar HTC.
2. Stuknij kartę **Zegar światowy**.
3. Naciśnij MENU, a następnie stuknij **Ustawienia lokalnej strefy czasowej**, aby otworzyć ekran ustawień daty i czasu.
4. Usuń zaznaczenie pola wyboru **Automatycznie**.
5. Stuknij **Wybierz strefę czasową**. Przewiń listę i stuknij strefę czasową, którą chcesz zastosować.
6. Aby zmienić datę, stuknij **Ustaw datę**. Ustaw datę przewijając na ekranie dzień, miesiąc i rok, a następnie stuknij **Gotowe**.
7. Aby zmienić czas, stuknij **Ustaw czas**. Ustaw czas przewijając na ekranie godziny i minuty, a następnie stuknij **Gotowe**.
8. Stuknij pole wyboru **Użyj formatu 24-godzinnego**, aby przełączyć się pomiędzy formatem 12-godzinnym a 24-godzinnym.
9. Stuknij **Wybierz format daty**, a następnie wybierz sposób wyświetlania daty. (Wybrany format daty zastosowany zostanie do wyświetlania dat w budziku).



Możesz także nacisnąć EKRAN GŁÓWNY > MENU, a następnie stuknąć **Ustawienia > Data i czas**, aby otworzyć ekran Data i czas.

Dodawanie miasta do ekranu Zegar światowy

Dodaj więcej miast do ekranu Zegar światowy, aby możliwe było ciągłe sprawdzanie daty i czasu w tych miastach. Poza aktualnym i swoim miastem, na ekranie Zegar światowy można wyświetlać do 15 miast.

1. Naciśnij EKRAN GŁÓWNY, a następnie na ekranie głównym stuknij widżet Zegar HTC.
2. Stuknij kartę **Zegar światowy**.
3. Stuknij **Dodaj miasto**. Wprowadź nazwę miasta, które chcesz dodać. Podczas wpisywania nazwy lista jest filtrowana i wyświetlane są pasujące miasta i kraje.
4. Przewiń listę i stuknij miasto, które chcesz dodać.

Ustawianie budzika

Za pomocą ekranu Alarmy aplikacji Budzik można ustawić jeden lub większą liczbę alarmów.

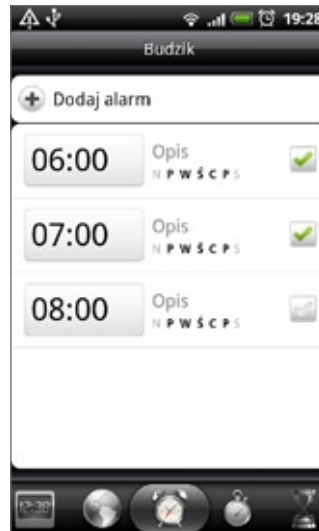

Ustawianie alarmu

1. Naciśnij EKRAN GŁÓWNY, a następnie na ekranie głównym stuknij widżet Zegar HTC.
2. Stuknij kartę Alarmy.
3. Zaznacz pole wyboru alarmu, a następnie stuknij ten alarm.
4. Na ekranie Ustaw alarm, przeciągnij palcem w górę lub w dół, aby przewijać czas i ustawić alarm.
5. Przewiń ekran Ustaw alarmy, aby zobaczyć wszystkie dostępne opcje alarmów. Możesz:
 - Wprowadzić Opis alarmu i wybrać Dźwięk alarmu.
 - Stuknij Powtórz. Wybierz, w jakie dni tygodnia alarm ma się włączać, a następnie stuknij OK.
 - Zaznacz pole wyboru Wibracja, jeśli chcesz, aby telefon także wibrował, kiedy włącza się alarm.
6. Po zakończeniu ustawiania alarmu, stuknij Gotowe.



- Aby wyłączyć budzik, odznacz pole wyboru budzika (stukając je).
- Jeśli chcesz ustawić więcej niż trzy alarmy, naciśnij MENU będąc na ekranie Alarmy, a następnie stuknij Dodaj alarm.

Usuwanie alarmu

1. Naciśnij EKRAN GŁÓWNY, a następnie na ekranie głównym stuknij widżet Zegar HTC.
2. Stuknij kartę Alarmy.
3. Na ekranie Alarmy naciśnij MENU, a następnie stuknij Usuń.
4. Wybierz alarmy, które chcesz usunąć, a następnie stuknij Usuń.

Zmiana ustawień dźwięku alarmu

Jeśli ustawiłeś jeden lub większą liczbę alarmów, możesz zmienić ich ustawienia, takie jak głośność, czas drzemki itp.

1. Naciśnij **EKRAN GŁÓWNY**, a następnie na ekranie głównym stuknij widżet **Zegar HTC**.
2. Stuknij kartę **Alarmy**.
3. Na ekranie **Alarmy** naciśnij **MENU**, a następnie stuknij **Ustawienia**. Można zmienić następujące ustawienia:

Alarm w trybie cichym

Opcja ta jest wybrana domyślnie i pozwala na włączenie się alarmu nawet, jeśli telefon jest przełączony do trybu cichego. Odznacz to pole wyboru, jeśli nie chcesz, aby alarm włączał się, kiedy telefon pracuje w trybie cichym.

Głośność alarmu

Ustaw poziom głośności alarmu.

Czas drzemki

Ustaw czas drzemki między alarmami.

Działanie bocznego przycisku

Ustaw, w jaki sposób ma zachować się alarm, po naciśnięciu bocznego przycisku (**ZWIĘKSZENIE GŁOŚNOŚCI/ZMNIJSZENIE GŁOŚNOŚCI**). Możliwe jest ustawienie drzemki, odrzucenia alarmu lub dezaktywacja przycisku.

Przycisk boczny działa tylko, jeśli ekran telefonu nie jest zablokowany. Kiedy ekran jest zablokowany, stuknij ekranowy przycisk **Drzemka**, aby włączyć drzemkę lub przesunij ekran w dół, aby odrzucić alarm.

Sprawdzanie pogody

Jeśli usługa lokalizacji nie została włączona podczas wykonywania ustawień telefonu po raz pierwszy, na widżecie Zegar HTC ekranu głównego widoczna będzie prognoza pogody aktualnej lokalizacji.

Aby sprawdzić aktualną pogodę i jej prognozę na cztery kolejne dni można także skorzystać z aplikacji Pogoda. Poza pogodą w aktualnym miejscu, aplikacja ta wyświetla także prognozę pogody dla innych miast świata.



Jeśli zrezygnowałeś z włączenia usług lokalizacji podczas przeprowadzania konfiguracji telefonu po raz pierwszy, włącz usługi lokalizacji w ustawieniach telefonu, aby możliwe było sprawdzenie prognozy pogody dla miejsca, w którym aktualnie jesteś za pomocą widżetu Zegar HTC, aplikacji Pogoda i widżetu Pogoda. Naciśnij EKRAN GŁÓWNY > MENU, stuknij **Ustawienia** > **Lokalizacja**, a następnie zaznacz pole wyboru **Użyj sieci Wi-Fi**.

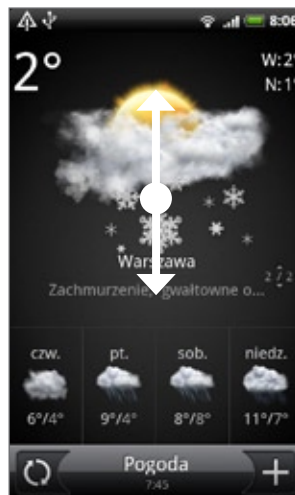

1. Połącz się z Internetem korzystając z łącza Wi-Fi lub transmisji danych. Aby dowiedzieć się, jak to zrobić, zapoznaj się z rozdziałem Internet.
2. Naciśnij EKRAN GŁÓWNY, stuknij , a następnie stuknij **Pogoda**.
3. Na ekranie Pogoda widoczna jest najpierw pogoda dla aktualnej lokalizacji. Aby wyświetlić pogodę w innych miastach, przesunąć palec w górę lub w dół ekranu.





4. Aplikacja Pogoda automatycznie pobiera i wyświetla najbardziej aktualne informacje dotyczące pogody. Najbardziej aktualną prognozę pogody można pobrać klikając .
5. Aby zobaczyć w Internecie więcej szczegółów dotyczących pogody, stuknij **Pogoda** na dole ekranu Pogoda.

Dodawanie miasta do ekranu Pogoda

Dodaj więcej miast do ekranu Pogoda, aby możliwe było natychmiastowe sprawdzenie prognozy pogody dla tych miast. Poza miejscem, w którym aktualnie jesteś, na ekranie Pogoda można wyświetlić do 15 miast.

1. Naciśnij EKTRAN GŁÓWNY, stuknij , a następnie stuknij **Pogoda**.
2. Na ekranie Pogoda stuknij .
3. W polu tekstowym wprowadź lokalizację, którą chcesz dodać. Podczas wpisywania tekstu lista jest filtrowana i wyświetlane są pasujące lokalizacje.
4. Stuknij żądane miasto, aby je wybrać.

Zmiana kolejności miast na ekranie Pogoda

1. Naciśnij EKTRAN GŁÓWNY, stuknij , a następnie stuknij **Pogoda**.
2. Na ekranie Pogoda naciśnij MENU, a następnie stuknij **Zmień kolejność**.
3. Naciśnij i przytrzymaj  na końcu elementu, który chcesz przesunąć. Po podświetleniu tytułu na zielono, przeciągnij go do nowego położenia i zwolnij.
4. Stuknij **Gotowe**.

Usuwanie miast z ekranu Pogoda

1. Naciśnij EKTRAN GŁÓWNY, stuknij , a następnie stuknij **Pogoda**.
2. Na ekranie **Pogoda** naciśnij MENU, a następnie stuknij **Usuń**.
3. Wybierz miasta, które chcesz usunąć, a następnie stuknij **Usuń**.

Zmiana opcji pogody

1. Naciśnij EKTRAN GŁÓWNY, stuknij , a następnie stuknij **Pogoda**.
2. Na ekranie **Pogoda** naciśnij MENU, a następnie stuknij **Ustawienia**.
3. Można zmienić następujące ustawienia dotyczące pogody:
 - Zaznacz lub usuń zaznaczenie pola wyboru **Aktualizuj automatycznie**, zależnie od tego, czy chcesz aby telefon automatycznie pobierał najbardziej aktualne informacje dotyczące pogody.
 - Aby ustawić harmonogram automatycznych aktualizacji, stuknij **Aktualizuj częstotliwość** i wybierz harmonogram.
 - Stuknij **Skala temperatury**, aby zdecydować, czy pogoda ma być wyświetlana w stopniach Celsjusza czy Fahrenheita.

Informacje dotyczące widżetu Pogoda

Korzystaj z widżetu **Pogoda**, aby bez konieczności otwierania aplikacji **Pogoda** błyskawicznie sprawdzić prognozę pogody dla miejsca, w którym aktualnie jesteś i dla innych miast.

Dostępne są różne widoki i style widżetu **Pogoda**. Widżet ten można dodać do ekranu głównego, jeśli nie jest jeszcze do niego dodany. Aby dowiedzieć się, jak dodać widżet, zapoznaj się z częścią „Personalizacja ekranu głównego widżetami” w rozdziale **Personalizacja**.

Internet

Połączenie danych

Telefon zostanie automatycznie skonfigurowany do korzystania z oferowanego przez Twojego operatora komórkowego połączenia danych po pierwszym uruchomieniu telefonu (jeśli zainstalowano kartę SIM).

Sprawdzanie używanego połączenia danych

1. Naciśnij przycisk EKRAN GŁÓWNY > MENU, a następnie stuknij **Ustawienia > Sieci zwykłe i bezprzewodowe**.
2. Stuknij **Sieci komórkowe > Operator sieci lub Nazwy punktu dostępu**.

Włączanie lub wyłączanie połączenia danych.

Wyłączenie połączenia danych może pomóc w wydłużeniu żywotności baterii. Może także pozwolić na oszczędności związane z opłatami za transfer danych. Z drugiej jednak strony, jeśli połączenie danych jest wyłączone, poczta e-mail, konta w sieciach społecznościowych i inne zsynchronizowane wiadomości mogą nie zawsze być automatycznie aktualizowane.

1. Naciśnij przycisk EKRAN GŁÓWNY > MENU, a następnie stuknij **Ustawienia > Sieci zwykłe i bezprzewodowe**.
2. Zaznacz pole **Sieć komórkowa**, aby włączyć połączenie transmisji danych; aby je wyłączyć, usuń zaznaczenie pola.

Tworzenie nowego punktu dostępu

Jeśli chcesz do swojego telefonu dodać kolejne połączenie danych, zdobądź od swojego operatora komórkowego nazwę punktu dostępu i ustawienia (w tym, jeśli to konieczne, nazwę użytkownika i hasło).

1. Naciśnij przycisk EKRAN GŁÓWNY > MENU, a następnie stuknij **Ustawienia > Sieci zwykłe i bezprzewodowe**.
2. Stuknij **Sieci komórkowe > Nazwy punktu dostępu**.
3. Na ekranie APN naciśnij przycisk MENU, a następnie stuknij **Nowe APN**.
4. Na ekranie Edycji punktu dostępu wprowadź ustawienia APN. Aby je edytować, wybierz element **Ustawienia APN**.
5. Po zakończeniu konfiguracji nowego APN naciśnij przycisk MENU i stuknij **Zapisz**.

Zezwalanie na transfer danych w roamingu

Roaming transmisji danych pozwala łączyć się z sieciami partnerów Twojego operatora komórkowego i korzystać z usług transferu danych będąc poza zasięgiem sieci tego operatora.

1. Naciśnij przycisk EKRAN GŁÓWNY > MENU, a następnie stuknij **Ustawienia > Sieci zwykłe i bezprzewodowe**.
2. Stuknij **Sieci komórkowe**, a następnie zaznacz pole wyboru **Roaming danych**.



Korzystając z usług transmisji danych podczas roamingu może wiązać się z wysokimi opłatami. Przed włączeniem usługi roamingu transmisji danych sprawdź taryfy za roaming transmisji danych u operatora komórkowego.

Wi-Fi



Wi-Fi zapewnia bezprzewodowy dostęp do Internetu na odległościach do 100 metrów. Aby skorzystać z komunikacji Wi-Fi w telefonie, wymagany jest dostęp do bezprzewodowego punktu dostępu lub tzw „hotspotu”.



Dostępność oraz zasięg sygnału Wi-Fi zależy od liczby, infrastruktury oraz innych obiektów, przez które sygnał musi przenikać.

Uruchamianie Wi-Fi i łączenie się z siecią bezprzewodową

1. Naciśnij przycisk **EKRAN GŁÓWNY > MENU**, a następnie stuknij **Ustawienia > Język i klawiatura > Wybierz region**.
2. Zaznacz pole wyboru **Wi-Fi**, aby włączyć sieć Wi-Fi. Telefon rozpocznie wyszukiwanie dostępnych sieci bezprzewodowych.
3. Stuknij opcję **Ustawienia Wi-Fi**. Nazwy sieci oraz poziom zabezpieczeń wykrytych sieci Wi-Fi zostaną wyświetlone w części dotyczącej sieci Wi-Fi.
4. Wybierz sieć Wi-Fi, z którą chcesz się połączyć. W przypadku wybrania otwartej sieci, połączenie zostanie nawiązane automatycznie. W przypadku wybrania sieci zabezpieczonej przez WEP wprowadź klucz i stuknij **Połącz**. Zależnie od rodzaju sieci oraz jej ustawień bezpieczeństwa, może zachodzić konieczność wprowadzenia większej liczby informacji lub wybrania certyfikatu bezpieczeństwa.

Kiedy telefon jest podłączony do sieci bezprzewodowej, na pasku stanu wyświetlona jest ikona Wi-Fi , która wskazuje przybliżoną siłę sygnału (liczba wyświetlonych pasków). Jeśli opcja **Powiadomienie sieciowe** w ustawieniach Wi-Fi jest aktywna, za każdym razem, kiedy telefon wykryje w pobliżu sieć bezprzewodową, na pasku stanu wyświetla się ikona .



W trakcie następnego połączenia telefonu z siecią bezprzewodową, do której uzyskano dostęp, nie zachodzi konieczność ponownego wprowadzania klucza lub innych informacji zabezpieczających, chyba że telefon został zresetowany do ustawień fabrycznych.

Łączenie z siecią Wi-Fi z zabezpieczeniem EAP-TLS

Aby można było łączyć się z siecią Wi-Fi z protokołem uwierzytelniania EAP-TLS, należy zainstalować certyfikat sieciowy (.p12).

1. Zapisz plik certyfikatu w folderze głównym karty pamięci.
2. Naciśnij przycisk **EKRAN GŁÓWNY > MENU**, a następnie stuknij **Ustawienia > Bezpieczeństwo**.
3. Stuknij **Zainstaluj z karty SD**.
4. Wybierz certyfikat sieciowy potrzebny do połączenia się z siecią EAP-TLS.
5. Wykonaj kroki w poprzedniej części, aby uzyskać połączenie z siecią Wi-Fi.

Sprawdzanie stanu sieci bezprzewodowej

1. Naciśnij przycisk EKRAN GŁÓWNY > MENU, a następnie stuknij **Ustawienia > Sieci zwykłe i bezprzewodowe**.
2. Na ekranie Sieci zwykłe i bezprzewodowe stuknij **Ustawienia Wi-Fi**, a następnie stuknij sieć bezprzewodową, do której telefon jest obecnie podłączony.

Zostaje wyświetlony komunikat wskazujący nazwę sieci Wi-Fi, stan, prędkość, siłę sygnału itp.

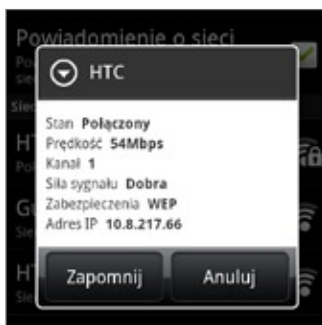

-  Jeśli chcesz usunąć ustawienia sieci bezprzewodowej z telefonu, stuknij **Zapomnij** w tym oknie. Ponowne połączenie z tą siecią bezprzewodową będzie wymagało ponownego wprowadzenia ustawień.

Połączenie z inną siecią Wi-Fi

1. Na ekranie Opcje bezprzewodowe stuknij **Ustawienia Wi-Fi**. W części dotyczącej sieci Wi-Fi zostaną wyświetlone wykryte sieci Wi-Fi. Aby ręcznie wyszukać dostępne sieci Wi-Fi, naciśnij przycisk MENU na ekranie Ustawienia Wi-Fi, a następnie wybierz opcję **Wyszukaj**.
2. Dotknij inną sieć Wi-Fi, aby się z nią połączyć.

-  Jeśli sieć bezprzewodowa, z którą chcesz się połączyć nie znajduje się na liście wykrytych sieci, przewiń ekran w dół i wybierz opcję **Dodaj sieć Wi-Fi**. Wprowadź ustawienia sieci bezprzewodowej, a następnie stuknij **Zapisz**.

Dodawanie połączeń transmisji danych i widżetów Wi-Fi

Dodaj połączenie transmisji danych i/lub widżet Wi-Fi do Ekranu głównego, aby przyspieszyć włączanie i wyłączenie tych połączeń. Wybierz widżet, aby zainicjować lub zakończyć połączenie.



Aby dowiedzieć się, jak dodawać widżety, zapoznaj się z częścią „Dodawanie widżetu do ekranu głównego” w rozdziale Personalizacja.

Łączenie z wirtualną siecią prywatną (VPN)

Za pomocą telefonu możesz dodawać, konfigurować i zarządzać wirtualnymi sieciami prywatnymi (VPN), które umożliwiają łączenie się i uzyskiwanie dostępu do zasobów znajdujących się wewnątrz chronionej sieci lokalnej, na przykład sieci firmowej.

Przygotowanie telefonu do połączenia VPN

Zależnie od rodzaju wykorzystywanej w pracy VPN, przed połączeniem się z firmową siecią lokalną może zachodzić potrzeba wprowadzenia danych logowania i/lub zainstalowania certyfikatów bezpieczeństwa. Informacje w tej sprawie można uzyskać od administratora sieci.

Przed zainicjowaniem połączenia z wirtualną siecią prywatną, telefon musi najpierw utworzyć połączenie Wi-Fi lub połączenie transmisji danych. Aby uzyskać informacje dotyczące konfigurowania i korzystania z tych połączeń w telefonie, proszę zapoznać się z częścią „Połączenie danych” i „Wi-Fi” w tym rozdziale.

Konfiguracja pamięci zabezpieczeń

Jeśli administrator sieci poleci pobranie i zainstalowanie certyfikatów bezpieczeństwa, należy najpierw skonfigurować w telefonie pamięć zabezpieczeń.

1. Naciśnij przycisk **EKRAN GŁÓWNY > MENU**, a następnie stuknij **Ustawienia > Bezpieczeństwo**, a następnie stuknij **Ustaw hasło**.
2. Wprowadź nowe hasło (przynajmniej 8 znaków bez spacji) magazynu danych logowania, przewiń w dół i potwierdź hasło, a następnie stuknij **OK**.
3. Zaznacz pole wyboru **Użyj zabezpieczeń uwierzytelniających**.

Teraz możesz pobrać i zainstalować certyfikaty konieczne do uzyskania dostępu do sieci lokalnej. Informacje dotyczące tego, jak to zrobić można uzyskać od administratora sieci.

Dodawanie połączenia VPN

1. Naciśnij przycisk **EKRAN GŁÓWNY > MENU**, a następnie stuknij **Ustawienia > Sieci zwykłe i bezprzewodowe > Ustawienia wirtualnej sieci prywatnej**.
2. Stuknij **Dodaj wirtualną sieć prywatną**, a następnie stuknij typ wirtualnej sieci prywatnej, którą chcesz dodać.
3. Stuknij ustawienia wirtualnej sieci prywatnej i skonfiguruj je zgodnie z danymi zabezpieczeń otrzymanymi od administratora sieci.
4. Po zakończeniu naciśnij przycisk **MENU**, a następnie stuknij polecenie **Zapisz**.

Wirtualna sieć prywatna jest dodawana do sekcji wirtualnych sieci prywatnych ekranu ustawień wirtualnych sieci prywatnych.

Połączenie z wirtualną siecią prywatną

1. Naciśnij przycisk EKRAN GŁÓWNY > MENU, a następnie stuknij **Ustawienia > Sieci zwykłe i bezprzewodowe > Ustawienia wirtualnej sieci prywatnej**.
2. W sekcji wirtualnych sieci prywatnych stuknij wirtualną sieć prywatną, z którą chcesz się połączyć.
3. Po wyświetleniu monitu wprowadź dane logowania, a następnie stuknij przycisk **Połącz**. Po uzyskaniu połączenia w obszarze powiadomień paska tytułu wyświetlana jest ikona połączenia z wirtualną siecią prywatną .
4. Otwórz przeglądarkę internetową, aby uzyskać dostęp do takich zasobów, jak strony internetowe w sieci firmowej. Aby uzyskać więcej informacji, zapoznaj się z częścią „Korzystanie z aplikacji przeglądarki telefonu”.

Rozłączanie się z wirtualną siecią prywatną

1. Naciśnij i przytrzymaj pasek tytułu, następnie przesuń palec w dół, aby otworzyć Panel powiadomień.
2. Aby powrócić do ekranu ustawień wirtualnej sieci prywatnej, stuknij połączenie z wirtualną siecią prywatną, a następnie stuknij połączenie, z którym chcesz się rozłączyć.

Po rozłączeniu z wirtualną siecią prywatną, w obszarze powiadomień paska tytułu wyświetlana jest ikona rozłączenia .

Korzystanie z przeglądarki internetowej w telefonie

Otwórz przeglądarkę internetową, aby rozpocząć surfowanie po sieci. Przeglądarka jest w pełni zoptymalizowana i wyposażona w zaawansowane funkcje, umożliwiające korzystanie z Internetu za pomocą telefonu.



Aby korzystać z Internetu, konieczne jest połączenie danych lub Wi-Fi.

Otwieranie przeglądarki

Wykonaj jeden z następujących kroków:

- Naciśnij EKРАН GŁÓWNY, a następnie stuknij **Internet**.
- Naciśnij EKРАН GŁÓWNY, a następnie stuknij  > **Internet**.

Przechodzenie do strony internetowej

1. Na ekranie aplikacji Przeglądarka, naciśnij przycisk MENU, a następnie stuknij pole URL w górnej części ekranu.
2. Za pomocą klawiatury wprowadź adres strony internetowej. Podczas wpisywania adresu, na ekranie wyświetlane będą odpowiadające adresy stron internetowych. Stuknij wybrany adres, aby przejść do strony internetowej lub kontynuuj wpisywanie adresu strony internetowej.

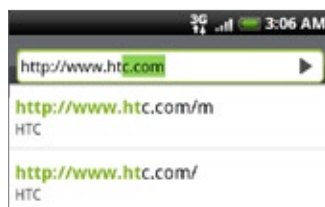

3. Stuknij przycisk Enter lub  na klawiaturze ekranowej.

Ustawianie strony głównej

1. Naciśnij EKРАН GŁÓWNY, a następnie stuknij  > **Internet**.
2. Naciśnij przycisk MENU, następnie stuknij **Więcej** > **Ustawienia** > **Ustaw stronę główną**.
3. Na ekranie **Ustaw stronę główną**, wybierz żadaną stronę główną.

Zmiana orientacji ekranu

Telefon automatycznie zmienia orientację ekranu w zależności od sposobu trzymania telefonu.



Pole wyboru **Orientacja** w menu **STONA GŁÓWNA** > **MENU** > **Ustawienia** > **Dźwięk i wyświetlanie** musi być zaznaczone, aby zmiana orientacji ekranu następowała automatycznie.

Przeglądanie pełnych wersji wszystkich stron

Niektóre strony są wyświetlane w wersji przeznaczony na telefon komórkowy. Możesz zdecydować, że nawet w przypadku tych stron wyświetlane będą pełne wersje.

1. Naciśnij EKRAŃ GŁÓWNY, a następnie stuknij  > Internet.
2. Naciśnij EKRAŃ GŁÓWNY, stuknij Więcej > Ustawienia, a następnie usuń zaznaczenie pola wyboru Widok komórkowy.

Poruszanie się po stronie

Aby przeglądać i poruszać się po innych miejscach strony internetowej, przesuwaj palec po ekranie lub optycznej kulce.



Powiększanie lub zmniejszanie strony internetowej

Stuknij dwukrotnie ekran, aby powiększyć, następnie szybkim ruchem ponownie stuknij dwukrotnie ekran, aby zmniejszyć zdjęcie. Możesz także stuknąć ekranu dwoma palcami i powiększać lub zmniejszać zdjęcie przybliżając i oddalając palce.

Kciukiem oraz palcem wskazującym „rozszerz” stronę internetową, aby ją powiększyć.

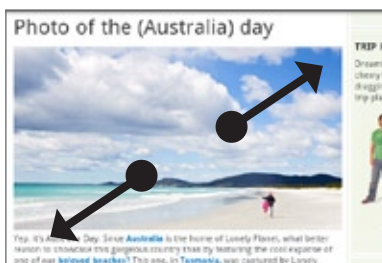

Kciukiem oraz palcem wskazującym „uszczypnij” stronę, aby ją zmniejszyć.

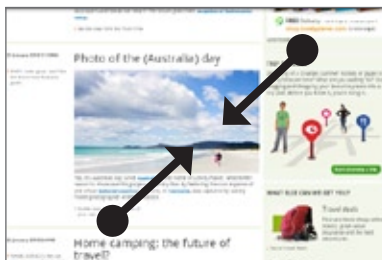

Wybieranie łącza na stronie internetowej

Możesz stuknąć link palcem, aby go otworzyć lub nacisnąć i przytrzymać link, aby zobaczyć więcej opcji.

Łącze	Czynność
Adres strony internetowej (URL)	<ul style="list-style-type: none"> ▪ Dotknij łącza, aby otworzyć stronę internetową. ▪ Naciśnij i przytrzymaj łącze, aby otworzyć menu, które umożliwia otwieranie, dodawanie do zakładek, kopiowanie do schowka lub udostępnianie łącza w wiadomości e-mail.
Adresy e-mail	<ul style="list-style-type: none"> ▪ Dotknij, aby wysłać wiadomość na wskazany adres e-mail. ▪ Naciśnij i przytrzymaj kontakt, a następnie z menu wybierz Kopiuj, aby skopiować adres e-mail do schowka. Możesz wkleić ten adres e-mail podczas tworzenia nowego kontaktu lub wysyłania nowej wiadomości e-mail.

Przeglądarka rozpoznaje także niektóre numery telefonów i adresy, co umożliwia wykonanie połączenia do numeru lub wyszukanie adresu w aplikacji Google Maps™. Po przejściu do rozpoznanego numeru telefonu lub adresu, zostaje on podświetlony.

Łącze	Czynność
Adres lokalizacji	Dotknij adres, aby otworzyć aplikację Mapy Google i wyszukać adres.
Numer telefonu	Stuknij, aby otworzyć ekran telefonu i nawiązać połączenie z wybranym numerem.

Możesz także przejść do linku na stronie internetowej i wybrać go za pomocą optycznej kulki. Rozwiązanie to jest szczególnie przydatne podczas przeglądania tekstu i łączy niewielkich rozmiarów. Po wybraniu łącza zostają otoczone kolorową obwódką.

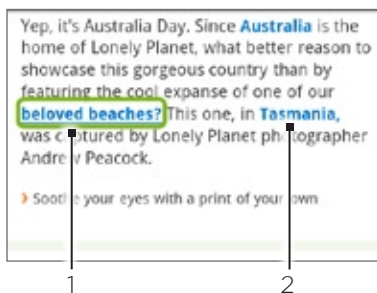

- 1 Łącze jest zaznaczone
- 2 Łącze nie jest zaznaczone.

Po wybraniu łącza za pomocą optycznej kulki, możesz ją nacisnąć, aby otworzyć łącze lub nacisnąć i przytrzymać optyczną kulkę, aby zobaczyć więcej opcji.

Otwieranie nowego okna przeglądarki

Aby ułatwić sobie przechodzenie z jednej strony internetowej do drugiej, warto otworzyć kilka okien przeglądarki. Można otworzyć maksymalnie cztery okna przeglądarki równocześnie.

1. Podczas przeglądania strony internetowej naciśnij przycisk MENU, a następnie stuknij Okna.
2. Stuknij przycisk „+”.

Zostanie wyświetlone nowe okno przeglądarki i nastąpi przejście do ustawionej strony głównej.

Przełączanie się pomiędzy oknami przeglądarki

1. Podczas przeglądania strony internetowej naciśnij przycisk MENU, a następnie stuknij Okna.
2. Aby wybrać żądane okno przeglądarki, przesunij palec po ekranie z prawej strony do lewej.

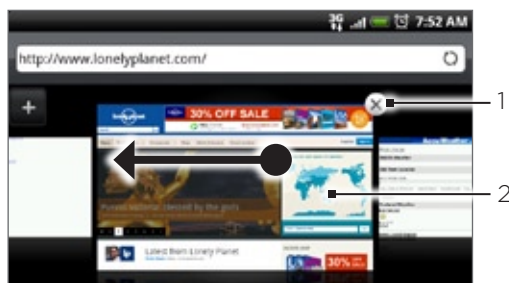

-
- 1 Stuknij, aby zamknąć stronę internetową.
 - 2 Stuknij, aby wyświetlić stronę w trybie pełnoekranowym.
-

Znajdowanie tekstu na stronie internetowej

1. Podczas przeglądania strony internetowej, naciśnij przycisk MENU, a następnie stuknij Więcej > Znajdź na stronie.
2. Wprowadź słowo kluczowe wyszukiwania. Podczas wprowadzania pasujące znaki będą zaznaczane na zielono. Stuknij strzałkę w lewo lub w prawo, aby przejść do poprzedniego lub następnego pasującego wyrazu.

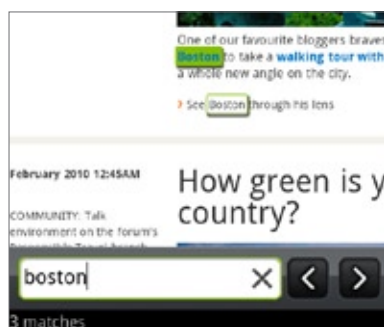

Pobieranie aplikacji z Internetu

Przed rozpoczęciem pobierania aplikacji z Internetu, w ustawieniach telefonu uruchom usługę pobierania.

1. Naciśnij przycisk EKRAN GŁÓWNY > MENU, a następnie stuknij **Ustawienia > Aplikacje**.
2. Zaznacz pole wyboru **Nieznane źródła**.
3. Po wyświetleniu okna dialogowego Uwaga, stuknij **OK**.



Wszystkie pobrane aplikacje są zapisywane na karcie pamięci. Przed pobraniem aplikacji z Internetu, upewnij się, że w telefonie jest zainstalowana karta pamięci. Aby uzyskać informacje instalacji karty pamięci, zapoznaj się z rozdziałem Informacje podstawowe.



Aplikacje pobrane z Internetu mogą pochodzić z niewiadomych źródeł. Aby chronić telefon i dane osobiste, zaleca się pobieranie aplikacji wyłącznie z zaufanych źródeł, takich jak Android Market. Aby uzyskać szczegółowe informacje zapoznaj się z częścią „Znajdowanie i instalowanie aplikacji z Android Market” w rozdziale Więcej aplikacji.

Przeglądanie pobranych elementów

Podczas przeglądania strony internetowej naciśnij przycisk MENU, a następnie stuknij **Więcej > Pobrane pliki**.

Kopiowanie tekstu, wyszukiwanie informacji i udostępnianie

Możesz wybrać tekst a następnie:

- Skopiować go.
- Wyszukać go na stronie Wikipedia lub Google Dictionary.
- Uzyskać tłumaczenie tekstu z Google Translate.
- Udostępnić tekst za pomocą poczty e-mail, komunikatu tekstowego lub multimedialnego oraz poprzez aktualizację swojego konta w sieci społecznościowej.

Wybieranie tekstu

1. Naciśnij i przytrzymaj słowo.



Aby zaznaczyć tekst w łańcuchu, naciśnij i przytrzymaj łańcuch, a następnie stuknij **Skopiuj tekst**.

2. Przeciągnij znaczniki początku i końca, aby zaznaczyć otaczający tekst, który chcesz wybrać.

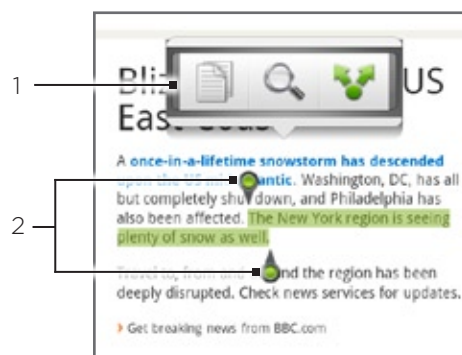

-
- 1 Stuknij, aby skopiować, wyszukać/przetłumaczyć lub udostępnić tekst.
 - 2 Znaczniki początkowe i końcowe. Przecignij, aby zwiększyć lub zmniejszyć obszar zaznaczenia tekstu.
-



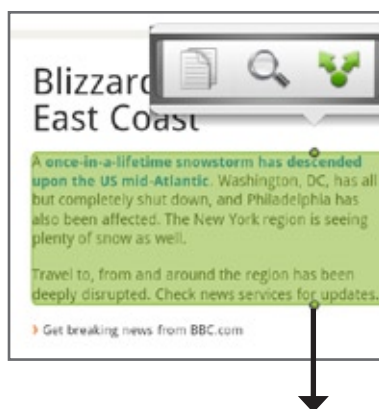

Kiedy wybierasz większy fragment tekstu, wygląd znaczników zmienia się. Możesz przeciągnąć te znaczniki w górę lub w dół, aby zaznaczyć większą liczbę akapitów.



Kopiowanie i wklejanie tekstu

1. Po zaznaczeniu tekstu, który ma być skopiowany, stuknij  Wybrany tekst jest kopiowany do schowka.
2. W polu wpisywania tekstu (na przykład tworząc wiadomość) naciśnij i przytrzymaj w miejscu, w którym chcesz wkleić tekst.
3. Stuknij **Wklej**.

Wyszukiwanie lub tłumaczenie tekstu

1. Po zaznaczeniu tekstu, który ma być wyszukany lub przetłumaczony, stuknij .
2. Stuknij jedną z następujących kart:
 -  **Wikipedia**. Szukaj informacji na stronie Wikipedia posługując się w tym celu zaznaczonym tekstem.
 -  **Google Translate**. Przetłumacz tekst na inny język.
 -  **Google Dictionary**. Wyszukaj zaznaczony tekst w słowniku.

Wklejanie tekstu do nowej wiadomości lub aktualizacja sieci społecznościowej

1. Po zaznaczeniu tekstu, który ma być udostępniony, stuknij .
2. Wybierz tę opcję, aby wkleić zaznaczony tekst do poczty e-mail, komunikatu tekstowego lub multimedialnego oraz aby zaktualizować swoje konto w sieci społecznościowej, takiej jak Twitter. Aby dowiedzieć się więcej o korzystaniu z tych funkcji, zapoznaj się z rozdziałami E-mail, Komunikaty i Sieci społecznościowe.



Przeglądanie zakładek i wcześniej odwiedzanych stron

W telefonie można zapisywać nieograniczoną liczbę zakładek. Możesz także uzyskać łatwy dostęp do historii stron, które odwiedzałeś lub szybko wejść na strony, które odwiedzasz najczęściej.



Dodawanie strony internetowej do zakładek

1. Podczas przeglądania strony internetowej, naciśnij przycisk MENU, a następnie stuknij **Dodaj zakładkę**. Zostanie otwarte okno Nowa zakładka.
2. W razie potrzeby edytuj nazwę zakładki i stuknij **Gotowe**.



Otwieranie zakładki

1. Naciśnij EKTRAN GŁÓWNY, a następnie stuknij  > **Internet**.
2. Naciśnij MENU, a następnie stuknij **Przejdź**.
3. Na karcie Zakładki stuknij , przejdź do zakładki, którą chcesz otworzyć, a następnie stuknij ją.



Edytowanie zakładki

1. Naciśnij EKTRAN GŁÓWNY, a następnie stuknij  > **Internet**.
2. Naciśnij MENU, a następnie stuknij **Przejdź**.
3. Na karcie zakładki stuknij , naciśnij MENU, a następnie stuknij **Edytuj**.
4. Stuknij zakładkę, którą chcesz edytować.
5. Wprowadź zmiany, a następnie stuknij **Gotowe**.



Przeglądanie wcześniej odwiedzanej strony

1. Naciśnij EKTRAN GŁÓWNY, a następnie stuknij  > **Internet**.
2. Naciśnij MENU, a następnie stuknij **Przejdź**.
3. Na karcie Historia , przejdź do strony, którą chcesz zobaczyć, a następnie stuknij tę stronę.



Czyszczenie listy wcześniej odwiedzonych stron

1. Naciśnij EKTRAN GŁÓWNY, a następnie stuknij  > **Internet**.
2. Naciśnij MENU, a następnie stuknij **Przejdź**.
3. Na karcie Historia  naciśnij przycisk MENU, a następnie stuknij **Wyczyść historię**.



Wchodzenie na często odwiedzane strony

1. Naciśnij EKTRAN GŁÓWNY, a następnie stuknij  > Internet.
2. Naciśnij MENU, a następnie stuknij **Przejdź**.
3. Na karcie Popularne , przejdź do strony, którą chcesz zobaczyć, a następnie stuknij tę stronę.

Czyszczenie listy często odwiedzonych stron

1. Naciśnij EKTRAN GŁÓWNY, a następnie stuknij  > Internet.
2. Naciśnij MENU, a następnie stuknij **Przejdź**.
3. Na karcie Popularne  naciśnij przycisk MENU, a następnie stuknij **Wyczyść wszystko**.

Zmiana widoku zakładek lub najczęściej odwiedzanych stron

1. Naciśnij EKTRAN GŁÓWNY, a następnie stuknij  > Internet.
2. Naciśnij MENU, a następnie stuknij **Przejdź**.
3. Na karcie Zakładki  lub Popularne  naciśnij przycisk MENU, a następnie stuknij **Miniatury**, **Lista** lub **Siatka**, aby zmienić widok. Na przykład w widoku Miniatury chcesz zobaczyć zakładki z siatki, naciśnij MENU > **Lista**, a następnie naciśnij przycisk MENU > **Siatka**.

Ustawianie opcji przeglądarki

Ustawienia przeglądarki mogą zostać dostosowane do indywidualnych potrzeb użytkownika. Możesz ustawić opcje wyświetlania, prywatności i bezpieczeństwa podczas korzystania z przeglądarki.

1. Naciśnij EKTRAN GŁÓWNY, a następnie stuknij  > Internet.
2. Naciśnij MENU, a następnie stuknij **Więcej** > **Ustawienia**.

Korzystanie z telefonu, jako z modemu (tethering)

W dowolnym czasie podłącz swój komputer przenośny lub stacjonarny do sieci korzystając z transmisji danych telefonu. Aby uzyskać informacje dotyczące konfigurowania i korzystania z połączenia danych, proszę zapoznać się z częścią „Połączenie danych” w tym rozdziale.



- Aby można było używać telefonu jako modemu, należy najpierw zainstalować oprogramowanie HTC Sync. Aby uzyskać szczegółowe informacje, zapoznaj się z częścią „Korzystanie z aplikacji HTC Sync” w rozdziale Synchronizacja.
 - Aby móc korzystać z telefonu jako modemu komputerowego wymaga zainstalowanej karty SIM.
1. Upewnij się, że połączenie transmisji danych telefonu zostało uruchomione. Aby uzyskać szczegółowe informacje na temat uruchomienia połączenia transmisji danych, zapoznaj się z częścią „Włączanie lub wyłączanie transmisji danych” w tym rozdziale.
 2. Podłącz telefon do komputera za pomocą dostarczonego kabla USB.
 3. Na ekranie Nawiązanie połączenia z komputerem PC wybierz **Udostępnianie Internetu**, a następnie stuknij **Gotowe**.

Korzystając z telefonu jako z modemu funkcja dysku USB jest wyłączona i nie można także korzystać z funkcji HTC Sync.

Bluetooth

Korzystanie ze złącza Bluetooth

Bluetooth jest technologią komunikacji bezprzewodowej na niewielką odległość pozwalającą urządzeniom na wymianę informacji w odległości około ośmiu metrów bez konieczności stosowania połączenia przewodowego.



Wyłącz protokół Bluetooth w celu oszczędzania energii akumulatora lub w miejscach, w których korzystanie z technologii radiowych jest zabronione, np. na pokładach samolotów lub w szpitalach.

Włączanie lub wyłączanie Bluetooth

1. Naciśnij przycisk EKРАН GŁÓWNY > MENU, a następnie stuknij **Ustawienia > Sieci zwykłe i bezprzewodowe**.
2. Zaznacz lub usuń zaznaczenie pola wyboru **Bluetooth**.

Łatwiejszym sposobem włączania lub wyłączania Bluetooth jest skorzystanie z widżetu Bluetooth na ekranie głównym. Aby uzyskać instrukcje dotyczące dodawania widżetu do ekranu głównego, proszę zapoznać się z częścią „Dodawanie widżetu do ekranu głównego” w rozdziale Personalizacja.

Zmiana nazwy telefonu

Nazwa telefonu identyfikuje telefon względem innych urządzeń.

1. Naciśnij przycisk EKРАН GŁÓWNY > MENU, a następnie stuknij **Ustawienia > Sieci zwykłe i bezprzewodowe**.
2. Jeśli pole wyboru nie jest wybrane, proszę je zaznaczyć, aby włączyć **Bluetooth**.
3. Stuknij **Ustawienia Bluetooth > Nazwa urządzenia**.
4. W oknie dialogowym wprowadź nazwę telefonu, a następnie stuknij **OK**.

Podłączanie słuchawek lub zestawu samochodowego Bluetooth

Poprzez słuchawki Bluetooth stereo lub zestaw samochodowy można słuchać muzyki lub prowadzić rozmowy telefoniczne nie angażując rąk. Instalacja słuchawek stereo i zestawu głośnomówiącego odbywa się w taki sam sposób.

Aby możliwe było słuchanie muzyki za pomocą słuchawek lub zestawu samochodowego, urządzenia te muszą obsługiwać profil A2DP.

1. Naciśnij przycisk EKRAN GŁÓWNY > MENU, a następnie stuknij **Ustawienia > Sieci zwykłe i bezprzewodowe > Ustawienia Bluetooth**.
2. Jeśli Bluetooth nie jest włączony, stuknij pole wyboru **Bluetooth**, aby włączyć tę funkcję.
3. Upewnij się, że telefon będzie mógł wykryć słuchawki. Zapoznaj się z instrukcjami dołączonymi do słuchawek, aby dowiedzieć się, jak uruchomić je w taki sposób, aby możliwe było ich wykrycie przez telefon.
4. Stuknij **Skanuj w poszukiwaniu urządzeń**. Telefon rozpocznie skanowanie w poszukiwaniu znajdujących się w zasięgu urządzeń.
5. Kiedy w sekcji urządzeń Bluetooth widoczna jest nazwa słuchawek, stuknij tę nazwę. Telefon automatycznie podejmie próbę utworzenia pary ze słuchawkami.
6. Jeśli automatyczne utworzenie pary nie powiedzie się, wprowadź hasło dostarczone wraz ze słuchawkami.

Stan tworzenia pary i połączenia zostanie wyświetlony poniżej nazwy słuchawek lub zestawu samochodowego na liście urządzeń Bluetooth. Po podłączeniu słuchawek lub zestawu samochodowego do telefonu, na pasku stanu wyświetlona zostanie ikona wskazująca na podłączenie urządzenia z funkcją Bluetooth . Zależnie od typu słuchawek lub zestawu samochodowego, który został podłączony, można rozpocząć korzystanie ze słuchawek lub zestawu samochodowego, aby słuchać muzyki i/lub odbierać lub wykonywać połączenia.

Ponowne podłączanie słuchawek lub zestawu samochodowego

Po utworzeniu pary między słuchawkami i telefonem, możliwe będzie ponowne automatyczne połączenie między urządzeniami poprzez włączenie funkcji Bluetooth w telefonie, a następnie włączenie słuchawek. Jednakże czasami zachodzi konieczność ustanowienia połączenia ręcznie, na przykład w przypadku gdy słuchawki współpracowały wcześniej z innym urządzeniem.

1. Naciśnij przycisk EKRAN GŁÓWNY > MENU, a następnie stuknij **Ustawienia > Sieci zwykłe i bezprzewodowe > Ustawienia Bluetooth**.
2. Jeśli Bluetooth nie jest włączony, stuknij pole wyboru **Bluetooth**, aby włączyć tę funkcję.
3. Upewnij się, że wykrycie słuchawek jest możliwe.
4. Stuknij nazwę słuchawek na liście urządzeń Bluetooth.
5. Jeśli wyświetlone zostanie żądanie hasła, spróbuj wpisać 0000 lub 1234 lub zapoznaj się z dokumentacją słuchawek/zestawu samochodowego, aby odnaleźć hasło.

Jeśli ponowne nawiązanie połączenia ze słuchawkami lub zestawem samochodowym nie jest możliwe, postępuj zgodnie z instrukcjami w części „Rozłączanie pary z urządzeniem Bluetooth” w tym rozdziale, a następnie postępuj zgodnie z instrukcjami zawartymi w części „Podłączanie słuchawek lub zestawu samochodowego Bluetooth”, który znajduje się powyżej.

Odłączanie lub rozłączanie pary z urządzeniem Bluetooth

Odłączanie urządzenia Bluetooth

1. Naciśnij przycisk EKRAN GŁÓWNY > MENU, a następnie stuknij **Ustawienia > Sieci zwykłe i bezprzewodowe > Ustawienia Bluetooth**.
2. Na liście urządzeń Bluetooth, naciśnij i przytrzymaj urządzenie, które ma zostać odłączone.
3. Stuknij **Rozłącz**.

Rozłączanie pary z urządzeniem Bluetooth

Możliwe jest spowodowanie, aby telefon nie pamiętał, że tworzył parę z danym urządzeniem Bluetooth. W razie konieczności połączenia się z innym urządzeniem, konieczne może być ponowne wprowadzenie i potwierdzenie hasła.







1. Naciśnij przycisk EKRAN GŁÓWNY > MENU, a następnie stuknij **Ustawienia > Sieci zwykłe i bezprzewodowe > Ustawienia Bluetooth**.
2. Na liście urządzeń Bluetooth, naciśnij i przytrzymaj urządzenie, z którym para ma zostać rozłączona.
3. Stuknij **Rozłącz parę**.

Wysyłanie i odbieranie informacji z wykorzystaniem Bluetooth

Bluetooth można wykorzystać do przesyłania informacji między telefonem, a innym urządzeniem z włączoną funkcją Bluetooth, takim jak telefon lub komputer przenośny. Przesyłając informacje między telefonem a innym urządzeniem, należy wprowadzić hasło zabezpieczające. Po wykonaniu tej czynności telefon i dane urządzenie będą tworzyć parę i nie będzie konieczności wymiany haseł zabezpieczających, aby w przyszłości przesyłać między nimi informacje.

Wysyłanie informacji z telefonu do innego urządzenia

Możliwe jest przesyłanie informacji następującego rodzaju, zależnie od urządzenia odbierającego:

- Zdjęcia i filmy
 - Zdarzenia w kalendarzu
 - Kontakty
 - Pliki dźwiękowe
1. Ustawianie urządzenia odbierającego do trybu umożliwiającego jego wykrycie. Możliwe jest także, że konieczne będzie dokonanie wyboru między opcją „Odbieraj wiązki” a „Odbieraj pliki”. Proszę zapoznać się z dokumentacją urządzenia, gdzie znajdują się instrukcje dotyczące odbierania informacji przez Bluetooth.
 2. W telefonie otwórz aplikację, która zawiera informację lub plik, który chcesz przesłać. Na przykład, jeśli chcesz wysłać zdjęcie, naciśnij EKRAŃ GŁÓWNY, a następnie stuknij  > Zdjęcia.
 3. Wykonuj czynności przewidziane dla elementów danego typu, które mają być wysłane:
 - **Zdjęcia lub filmy** (w funkcji Aparat). Po wykonaniu zdjęcia, na ekranie podglądu stuknij przycisk Udostępnij , a następnie stuknij **Bluetooth**.
 - **Zdjęcia i filmy** (w funkcji Zdjęcia). Na karcie Albumy  stuknij album. Stuknij przycisk Udostępnij , stuknij **Bluetooth**, wybierz elementy, które chcesz udostępnić, a następnie stuknij **Dalej**.
 - **Zdarzenia w kalendarzu**. W widoku Dzień kalendarzowy, widoku Plan dnia lub widoku Tydzień, naciśnij i przytrzymaj zdarzenie, a następnie stuknij **Udostępnij vCalendar** > **Bluetooth**.
 - **Kontakt**. Na karcie Wszyscy ekranu Ludzie , przyciśnij i przytrzymaj kontakt, a następnie stuknij **Prześlij kontakt jako vCard**. Stuknij ikonę strzałki w dół, a następnie z wyświetlonej listy wybierz **Bluetooth**.
 - **Utwórz muzyczny**. Kiedy utwór muzyczny jest wyświetlany na ekranie Teraz odtwarzane, naciśnij MENU, a następnie stuknij **Udostępnij** > **Bluetooth**.
 - **Nagranie głosowe**. Na głównym ekranie funkcji Rejestrator głosu stuknij przycisk Udostępnij , a następnie stuknij **Bluetooth**.
 4. Jeśli zostaniesz zapytany, czy włączyć Bluetooth, stuknij Tak.
 5. Stuknij nazwę urządzenia odbierającego.

6. Jeśli zostaniesz o to poproszony, zaakceptuj połączenie w urządzeniu odbierającym i wprowadź to samo hasło zabezpieczające zarówno w telefonie, jak i w drugim urządzeniu lub potwierdź automatycznie wygenerowane hasło zabezpieczające.
7. Zaakceptuj plik w urządzeniu odbierającym.

Lokalizacja, w której informacja jest zachowywana jest zależna od rodzaju informacji i od urządzenia odbierającego:

- Jeśli wysłane zostanie zdarzenie w kalendarzu lub kontakt, zwykle są one dodawane bezpośrednio do odpowiedniej aplikacji w urządzeniu odbierającym. Na przykład, jeśli wysłane zostanie zdarzenie w kalendarzu do innego kompatybilnego telefonu, wydarzenie to jest widoczne w aplikacji służącej do obsługi kalendarza w tym telefonie.
- Jeśli wysłany zostanie inny plik do komputera z systemem Windows, zostanie on najprawdopodobniej zapisany w folderze Bluetooth Exchange znajdującym się w folderach dokumentów osobistych.
W przypadku systemu Windows XP ścieżka do tego folderu może być następująca:
C:\Documents and Settings\[your username]\My Documents\Bluetooth Exchange
W przypadku systemu Vista ścieżka do tego folderu może być następująca
C:\Users\[your username]\Documents
- Jeśli plik jest wysyłany do innego urządzenia, lokalizacja może zależeć od typu pliku. Na przykład, jeśli wysyłany jest plik ze zdjęciem do innego telefonu komórkowego, może on zostać zapisany w folderze „Obrazy”.

Odbieranie informacji z innego urządzenia

Za pomocą funkcji Bluetooth urządzenie to może odbierać pliki różnego rodzaju, w tym zdjęcia, utwory muzyczne i dokumenty np. w formacie PDF.

Aby odebrać pliki z innego urządzenia, należy zainstalować w telefonie kartę SD.

1. Naciśnij przycisk **EKRAN GŁÓWNY > MENU**, a następnie stuknij **Ustawienia > Sieci zwykle i bezprzewodowe > Ustawienia Bluetooth**.
2. Jeśli Bluetooth nie jest włączony, stuknij pole wyboru Bluetooth, aby włączyć tę funkcję.
3. Stuknij pole wyboru **Wykrywalny**.
4. Za pomocą urządzenia wysyłającego wyślij do telefonu jeden plik lub większą liczbę plików. Proszę zapoznać się z dokumentacją urządzenia, gdzie znajdują się instrukcje dotyczące wysyłania informacji przez Bluetooth.
5. Jeśli zostaniesz o to poproszony, wprowadź to samo hasło zabezpieczające zarówno w telefonie, jak i w drugim urządzeniu lub potwierdź automatycznie wygenerowane hasło zabezpieczające. Na telefonie zostanie wyświetlona prośba o autoryzację połączenia Bluetooth.
6. Jeśli w przyszłości chcesz automatycznie odbierać pliki z danego urządzenia wysyłającego, zaznacz pole wyboru **Zawsze ufaj urządzeniu**.
7. Stuknij **OK**.
8. Kiedy telefon odbierze zapytanie o transfer pliku, przewiń panel powiadomień do dołu, a następnie stuknij **Akceptuj**.
9. Po zakończeniu przesyłania, wyświetlane jest powiadomienie. Aby szybko otworzyć plik przewiń panel powiadomień do dołu, a następnie stuknij **Akceptuj**.

To co zacznie się dzieć z otrzymanym plikiem po jego otwarciu zależy od rodzaju pliku.

- Pliki multimedialne i dokumenty są zwykle otwierane bezpośrednio w odpowiedniej aplikacji. Na przykład, jeśli otworzysz utwór muzyczny, rozpocznie się jego odtwarzanie w aplikacji Muzyka.
- W przypadku pliku vCalendar, wybierz kalendarz, w którym ma być zapisane wydarzenie, a następnie stuknij Import. vCalendar odnosi się do zdarzeń w kalendarzu. Aby uzyskać więcej informacji w sprawie korzystania z kalendarza, zapoznaj się z rozdziałem Kalendarz.
- W przypadku plików z kontaktami vCard, jeśli na karcie pamięci znajduje się wiele plików vCard, do swojej listy kontaktów można importować jeden, kilka lub wszystkie kontakty.

Dodawanie do ekranu głównego folderu z elementami odebranymi za pośrednictwem Bluetooth

Do ekranu głównego można dodać folder zawierający wszystkie pliki odebrane za pośrednictwem Bluetooth.

1. Naciśnij EKРАН GŁÓWNY, a następnie stuknij .
2. W menu Dodaj do ekranu głównego stuknij Folder > Odebrane przez Bluetooth.
3. Naciśnij i przytrzymaj ikonę folderu Odebrane przez Bluetooth i przeciągnij ją do wybranego miejsca na ekranie głównym.

Aby zobaczyć zawartość folderu, stuknij ikonę folderu. Aby otworzyć plik, stuknij jego nazwę.

Aparat

Podstawowe informacje o aparacie fotograficznym

Zarówno podczas podróży służbowych, jak i wypoczynkowych możesz robić zdjęcia i nagrywać filmy za pomocą wbudowanego aparatu fotograficznego.



Przed skorzystaniem z aparatu w telefonie konieczne jest włożenie karty pamięci microSD. Zdjęcia i filmy wykonane za pomocą aparatu zostaną zachowane na karcie microSD.

Jeśli karta microSD nie została jeszcze zainstalowana w telefonie, postępuj zgodnie z instrukcjami w części „Wkładanie karty pamięci” w rozdziale Informacje podstawowe.

- Aby otworzyć aparat w trybie fotografowania, naciśnij EKTRAN GŁÓWNY, a następnie stuknij **Aparat**.
- Aby otworzyć aparat bezpośrednio w trybie filmowania, aby możliwe było natychmiastowe nagrywanie filmu, naciśnij EKTRAN GŁÓWNY, stuknij , a następnie stuknij **Kamera**.

Ekran Wizjer

Aparat wyświetla widok tylko w trybie krajobrazu. Na ekranie Wizjer znajdują się następujące elementy:



1 Karta Menu

Stuknij, aby otworzyć panel menu i zmienić ustawienia aparatu. Szczegóły znajdują się w części „Zmiana ustawień aparatu”.

2 Przycisk Wyświetlanie

Stuknij, aby otworzyć aplikację Zdjęcia umożliwiającą wyszukiwanie i przeglądanie zdjęć i filmów zapisanych na karcie pamięci.

Aby uzyskać szczegółowe informacje, zapoznaj się z rozdziałem Zdjęcia.

3 Wskaźnik automatycznej regulacji ostrości

Zawsze, kiedy aparat zostanie skierowany w stronę różnych obiektów, na ekranie widoczny jest wskaźnik automatycznej regulacji ostrości, kiedy aparat ustawia ostrość na obiekcie znajdującym się w środku kadru.

Jeśli stukniesz inny obszar na ekranie, wskaźnik przesunie się do stukniętego miejsca i aparat automatycznie ustawi ostrość na tym obszarze.

4 Przycisk Powiększenie

Stuknij, aby wyświetlić lub ukryć dostępny na ekranie pasek powiększenia.

Szczegółowe informacje można znaleźć w części „Powiększenie”.

5 Przycisk Lampa błyskowa

Stuknij, aby przełączyć się pomiędzy różnymi trybami lampy błyskowej.

Korzystanie z optycznej kulki, jako ze spustu migawki

Optyczna kulka działa, jako spust migawki aparatu fotograficznego. Naciśnij optyczną kulkę, aby wykonać zdjęcie lub rozpocząć nagrywanie filmu. Aby zakończyć nagrywanie, naciśnij ją ponownie.

Ekran Podgląd

Po zrobieniu zdjęcia lub nagraniu filmu, na ekranie Podgląd zostanie wyświetlone zdjęcie lub pierwsza klatka filmu. Stukając przyciski ekranowe można usunąć zdjęcie lub film, zobaczyć je za pomocą aplikacji Zdjęcia lub je udostępnić.



Wstecz

Powrót do ekranu Wizjer.



Usuń

Usuwanie wykonanego zdjęcia lub filmu.



Udostępnij

Wysyłanie wykonanego zdjęcia lub filmu do innego telefonu lub komputera za pomocą Bluetooth, wysyłanie pocztą email lub wybieranie sieci społecznościowej, do której mają one być załadowane.



Widok

Otwieranie i korzystanie z aplikacji Zdjęcia, aby zobaczyć wykonane zdjęcie lub film, obrócić zdjęcie lub korzystać z innych funkcji. Aby uzyskać szczegółowe informacje, zapoznaj się z rozdziałem Zdjęcia.

Powiększenie

Przed wykonaniem zdjęcia lub filmu można najpierw skorzystać z dostępnego na ekranie paska powiększenia, aby powiększyć lub zmniejszyć obiekt.



1. Aby wyświetlić dostępny na ekranie pasek powiększenia, stuknij przycisk **Powiększenie** . Można także przesunąć palcem w górę lub w dół ekranu Wizjer.

Kiedy pasek powiększenia jest widoczny na ekranie Wizjer, w górnym prawym rogu ekranu widoczna jest także liczba zdjęć, które mogą być wykonane lub pozostały czas nagrania.

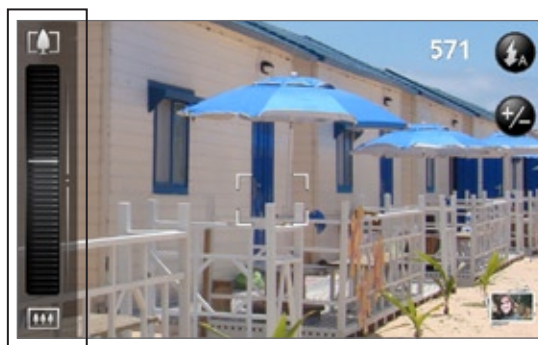

2. Możesz wykonać następujące czynności:

- Aby powoli powiększyć lub zmniejszyć obraz, przesuwaj palec w górę lub w dół ekranu Wizjer. Możesz także przeciągnąć palec po pasku powiększenia.



- Stuknij , aby wykonać maksymalne powiększenie.
 - Stuknij , aby zmniejszyć do rzeczywistego rozmiaru.
3. Po ustawieniu powiększenia, odczekaj kilka sekund, aż pasek automatycznie zniknie z ekranu. Aby go ukryć, możesz także ponownie stuknąć przycisk **Powiększenie** lub stuknąć ekran Wizjer.

Wykonywanie zdjęcia

1. Naciśnij EKTRAN GŁÓWNY, a następnie stuknij **Aparat**.
2. Przed wykonaniem zdjęcia można najpierw odpowiednio powiększyć obiekt. Zapoznaj się z częścią „Powiększenie”, aby dowiedzieć się, jak korzystać z dostępnego na ekranie paska powiększenia.
3. Na ekranie Wizjer stuknij kilkakrotnie przycisk **Lampa błyskowa**, aby wybrać tryb lampy błyskowej odpowiedni do danych warunków oświetlenia:
 -  Automatyczna lampa błyskowa
 -  Lampa błyskowa włączona
 -  Lampa błyskowa wyłączona
4. Wykadruj obiekt na ekranie Wizjer.
5. Pozwól aparatowi ustawić ostrość na obiekcie znajdującym się na środku ekranu lub na innym obszarze ekranu wybranym przez użytkownika.
6. Aby wykonać zdjęcie, naciśnij optyczną kulkę.
7. Zdecyduj, w jaki sposób chcesz wykorzystać wykonane zdjęcie. Aby uzyskać szczegółowe informacje, zapoznaj się z częścią „Ekran Podgląd”.

Lampa błyskowa aparatu fotograficznego nie włącza się?

Korzystanie z lampy błyskowej powoduje znaczne zużycie energii akumulatora. Aby oszczędzać energię w akumulatorze, aparat wyłącza lampę błyskową (nawet, jeśli ustawiono tryb **Automatyczna lampa błyskowa** lub **Lampa błyskowa włączona**) w następujących przypadkach:

Połączenie przychodzące

Lampa błyskowa jest chwilowo wyłączona, kiedy w telefonie pojawia się połączenie przychodzące. Po zakończeniu rozmowy, ponownie będzie możliwe korzystanie z lampy błyskowej.

Jeśli lampa błyskowa pracuje w trybie **Lampa błyskowa włączona**, zostanie ona ponownie włączona po odebraniu i zakończeniu rozmowy.

Stan naładowania akumulatora jest mniejszy niż 15%

Naładuj akumulator, aby aparat mógł wykorzystać odpowiednią ilość energii do włączenia lampy błyskowej.

W zimne dni wydajność akumulatora może być niższa, co ma wpływ na działanie lampy błyskowej

Aby mieć pewność, że w akumulatorze jest dostateczna ilość energii niezbędna do działania lampy błyskowej, przechowuj telefon w ciepłym miejscu. Kiedy telefon nie jest używany, schowaj go do kieszeni kurtki, aby zapewnić mu ciepło i staraj się unikać gwałtownych zmian temperatury, które mogą mieć wpływ na wydajność akumulatora.

Wykrywanie twarzy

Po skierowaniu aparatu w telefonie na ludzkie twarze przy włączonej funkcji automatycznego ustawiania ostrości, aparat może automatycznie wykrywać ludzkie twarze.



Wykrywanie twarzy nie działa w trybie wideo.

Nagrywanie filmu

1. Naciśnij EKRAN GŁÓWNY, stuknij , a następnie stuknij Kamera.
2. Przed rozpoczęciem nagrywania filmu, możliwe jest odpowiednie powiększenie obiektu. Zapoznaj się z częścią „Powiększenie”, aby dowiedzieć się, jak korzystać z dostępnego na ekranie paska powiększenia.
3. Wykadruj obiekt na ekranie.
4. Pozwól aparatowi ustawić ostrość na obiekcie znajdującym się na środku ekranu lub na innym obszarze ekranu wybranym przez użytkownika.
5. Aby rozpocząć nagrywanie filmu, naciśnij optyczną kulkę.



6. Aby zakończyć nagrywanie, stuknij ponownie optyczną kulkę.
7. Zdecyduj, w jaki sposób chcesz wykorzystać nagrany film. Aby uzyskać szczegółowe informacje, zapoznaj się z częścią „Ekran Podgląd”.

Ustawienia aparatu

Otwórz panel menu, aby zmienić podstawowe ustawienia aparatu i uzyskać dostęp do ustawień szczegółowych. Za pomocą panelu menu można także przełączać się pomiędzy trybem robienia zdjęć i nagrywania filmu.

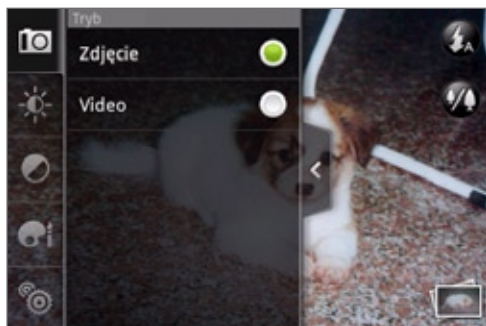

Zmiana ustawień podstawowych

1. Na ekranie Wizjer, stuknij , aby otworzyć panel menu.
2. Aby zmienić podstawowe ustawienia aparatu, stuknij jedną z tych ikon w panelu menu:



Ekspozycja

Aparat pozwala na korzystanie z paska jasności umożliwiającego regulację jasności. Przeciągnij palcem w górę lub w dół paska Jasność, aby zwiększyć lub zmniejszyć jasność.



Właściwości obrazu



Przeciągnij palcem po każdym z suwaków, aby wyregulować kontrast, nasycenie i ostrość.



Efekt

Do wykonywanych zdjęć i filmów można zastosować specjalne efekty. Przewijaj menu Efekt i wybierz jeden z efektów, takich jak sepia, solaryzacja, posteryzacja itp.

Zmiana ustawień zaawansowanych

1. Na ekranie Wizjer, stuknij , aby otworzyć panel menu.
2. Stuknij  w panelu menu, aby wyświetlić menu Ustawienia i uzyskać dostęp do kolejnych ustawień aparatu. Następujące ustawienia można zmienić w menu Ustawienia:

Balans bieli

Balans bieli pozwala na dokładniejsze uchwycenie kolorów przez aparat poprzez dostosowanie do bieżącego oświetlenia. Ustawienia balansu bieli obejmują: Auto, Żarówka, Światłówka, Światło dzienne, Pochmurno.

ISO (tylko w trybie fotografowania)

Możliwość ustawienia czułości ISO lub wyboru opcji Auto. Wyższe wartości ISO są używane w gorszych warunkach oświetleniowych.

Rozdzielczość

Wybierz rozdzielczość zdjęcia lub filmu.

Szeroki ekran (tylko w trybie fotografowania)

Kiedy zaznaczone jest to pole wyboru (wybór domyślny), dostępne rozdzielczości fotografowania dotyczą proporcji 5:3 i możliwe jest wykorzystanie całego ekranu Wizjer do wykadrowania obiektu. Kiedy pole to nie jest wybrane, dostępne rozdzielczości dotyczą standardowej proporcji 4:3.

Jakość (tylko w trybie fotografowania)

Wybierz jakość obrazu, w jakiej będą wykonywane zdjęcia.

Samowyzwalacz (tylko w trybie fotografowania)

Jeśli chcesz wykonać autoportret lub zdjęcie grupowe, możesz ustawić samowyzwalacz na wartość 2 lub 10 sekund.

Zdjęcia z lokalizacją (tylko w trybie fotografowania)

Zaznacz to pole wyboru, jeśli chcesz zapisać lokalizację GPS w swoich zdjęciach.

Długość nagrania (tylko w trybie filmowania)

Określ maksymalny czas lub rozmiar pliku nagrania wideo.

Nagrywanie z podkładem dźwiękowym (tylko w trybie filmowania)

Zaznacz lub usuń zaznaczenie tego pola wyboru zależnie od tego, czy chcesz nagrywać także dźwięk podczas kręcenia filmu.

Tryb pomiaru

Ustaw sposób, w jaki aparat będzie mierzył ilość światła w celu obliczenia najlepszej wartości ekspozycji:

- **Punktowy tryb pomiaru** umożliwia pomiar ilości światła wokół punktu ostrości.
- **Tryb środka kadru** umożliwia pomiar ilości światła w środku kadru.
- **Tryb uśredniony** pozwala na pomiar ilości światła w całym kadrze.

Czas wyświetlania ekranu Podgląd

Ustaw czas, przez jaki wykonane zdjęcie lub film wideo będą wyświetlane na ekranie Podgląd, zanim aparat przełączy się ponownie do ekranu Wizjer.

Regulacja migotania

Przy robieniu zdjęć wewnątrz budynków przy oświetleniu fluorescencyjnym, zaleca się ustawienie tej opcji na Auto lub na prawidłową częstotliwość (50 Hz lub 60 Hz) mocy obowiązującej w Twoim kraju, aby zredukować migotanie.

Funkcja Auto focus (automatyczne ustawianie ostrości)

Opcja ta powoduje włączenie lub wyłączenie automatycznego ustawienia ostrości w środku kadru. Funkcja automatycznego ustawienia ostrości jest domyślnie włączona.

Wykrywanie twarzy (tylko w trybie zdjęć)

Dzięki tej opcji aparat wykrywa ludzkie twarze i automatycznie ustawia na nich ostrość. Wykrywanie twarzy zostaje wyłączone po wyłączeniu funkcji Auto focus.

Dźwięk migawki

Zaznacz lub usuń zaznaczenie tego pola wyboru, zależnie od tego, czy chcesz, aby aparat odtwarzał dźwięk migawki po naciśnięciu przycisku migawki.

Sygnatura czasu (tylko w trybie fotografowania)

Zaznacz to pole wyboru, jeśli chcesz dodać do swoich zdjęć datę i czas.

Siatka (tylko w trybie fotografowania)

Zaznacz to pole wyboru, jeśli przed wykonaniem zdjęcia chcesz na ekranie Wizjer wyświetlić siatkę ułatwiającą kadrowanie i wyśrodkowanie obiektu.

Resetuj do ustawień domyślnych

Stuknij, aby przywrócić ustawienia domyślne aparatu.

Zdjęcia

Informacje o aplikacji Zdjęcia

Korzystając z aplikacji **Zdjęcia** możesz oglądać zdjęcia i klipy wideo, które nagrałeś aparatem fotograficznym, pobrałeś lub skopiowałeś na kartę pamięci. Możesz także zobaczyć zdjęcia swoje i zdjęcia swoich znajomych, które znajdują się w sieciach społecznościowych (tylko Facebook i Flickr).

W przypadku zdjęć, które znajdują się na karcie pamięci, możliwe jest dokonanie prostych zabiegów edycyjnych, takich jak rotacja i przycinanie. Z łatwością możesz także sprawić, że zdjęcie stanie się obrazem danego kontaktu, ustawisz je jako tapetę lub udostępnisz znajomym.

Wybieranie albumu

Aby otworzyć aplikację **Zdjęcia**, naciśnij przycisk **STRONA GŁÓWNA**, stuknij , a następnie stuknij **Zdjęcia**.

Aplikacja **Zdjęcia** jest otwierana jako ekran **Albumy**, na którym zdjęcia i klipy wideo są zorganizowane w formie łatwych do przeglądania albumów.

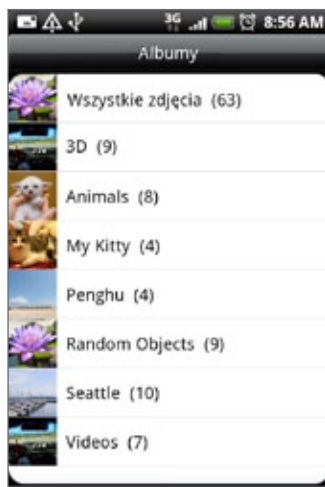

Zaprogramowano następujące albumy:

- **Obrazy z aparatu**, to album, który pozwala przeglądać zdjęcia i klipy wideo zapisane na karcie pamięci.
- Zdjęcia i klipy wideo, które są ustawione jako ulubione zostaną zebrane w folderze **Moje ulubione**.
- **Wszystkie zdjęcia**, to album pozwalający na przejrzanie wszystkich zdjęć, które są zapisane we wszystkich folderach na karcie pamięci.
- **Wszystkie klipy**, to album pozwalający na przejrzanie wszystkich klipów wideo, które są zapisane we wszystkich folderach na karcie pamięci.
- **Wszystkie pobrane**, to folder pozwalający na przejrzanie wszystkich zdjęć i klipów wideo, które zostały pobrane.

Foldery na karcie pamięci, które zawierają zdjęcia i klipy wideo będą także traktowane jako albumy i zostaną umieszczone pod zaprogramowanymi albumami. Nazwy bieżących folderów zostaną wykorzystane jako nazwy albumów.

Wystarczy stuknąć album, aby wyświetlić znajdujące się w nim zdjęcia i klipy wideo.



Jeśli w katalogu głównym karty pamięci znajdują się zdjęcia lub klipy wideo (które nie są zawarte w folderach), zostaną one pogrupowane w albumie **Inne**.

Przeglądanie zdjęć i klipów wideo

Po wybraniu albumu z ekranu Albumy aplikacji Zdjęcia, możesz przeglądać zdjęcia i klipy wideo w widoku pokaz slajdów lub widok siatki. Stuknij zdjęcie lub film wideo, aby wyświetlić je na pełnym ekranie.

Przeglądanie w postaci pokazu slajdów lub siatki

Domyślnie zdjęcia i klipy wideo są prezentowane w postaci poziomego pokazu slajdów. Przesuń palcem w lewo lub w prawo po pokazie slajdów, aby przemieszczać się po pokazie slajdów.

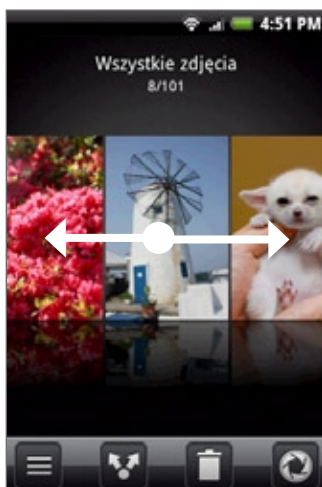

W widoku pokazu slajdów naciśnij przycisk MENU, a następnie stuknij **Widok siatki**, aby przeglądać miniatury zdjęć i klipów wideo. Przesuń palcem w górę lub w dół, aby przewijać miniatury.



Aby powrócić do wyświetlania pokazu slajdów zdjęć i filmów, naciśnij przycisk MENU, a następnie stuknij **Pokaz slajdów**.



- Bez względu, czy korzystasz z pokazu slajdów, czy widoku siatki, możesz nacisnąć i przytrzymać zdjęcie lub klip wideo, aby otworzyć menu wyboru i zdecydować, jakie czynności chcesz z nimi wykonać.
- Jeśli chcesz wybrać inny album, stuknij , aby powrócić do ekranu Albumy aplikacji Zdjęcia.

Wyświetlanie zdjęcia w orientacji poziomej

Obróć telefon na bok w lewą stronę, aby wyświetlić zdjęcie w trybie poziomym. Orientacja zdjęcia zostanie automatycznie dostosowana do sposobu trzymania telefonu.

Powiększanie lub zmniejszanie zdjęcia

Istnieją dwa sposoby zmniejszenia lub powiększenia zdjęcia:

- Stuknij dwukrotnie ekran, aby powiększyć, następnie szybkim ruchem ponownie stuknij dwukrotnie ekran, aby zmniejszyć zdjęcie.
- Można także posłużyć się uszczypleniem. Przyciśnij ekran kciukiem i palcem wskazującym, a następnie rozsuń palce, aby powiększyć obraz. Zsuń palce, aby zmniejszyć zdjęcie.

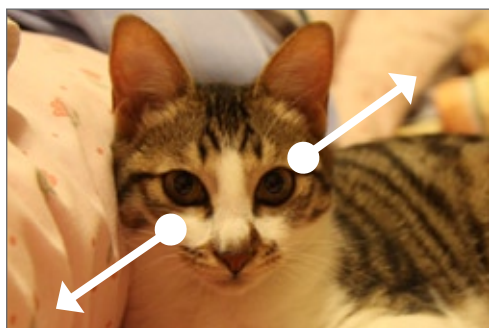

Powiększanie

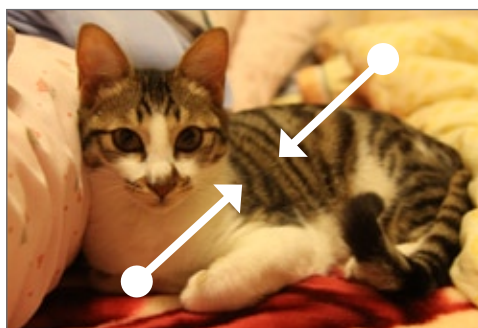

Zmniejszanie

Oglądanie klipów wideo

W momencie rozpoczęcia odtwarzania klipu wideo, ekran zostanie automatycznie przełączony do trybu poziomego. Za pomocą przycisków ekranowych możesz odtwarzać, wstrzymywać i zatrzymać odtwarzanie klipu wideo.



Klip wideo jest wyświetlany w trybie pełnoekranowym. Możesz stuknąć , aby zależnie od rozmiaru klipu wideo, dopasować go w możliwie najlepszy sposób do ekranu. Stuknij przycisk ponownie, aby powrócić do rozmiaru pełnoekranowego.

Przeglądanie zdjęć z sieciach społecznościowych

Korzystając z aplikacji Zdjęcia, możesz przeglądać zdjęcia swoje oraz zdjęcia znajomych, które znajdują się w sieciach społecznościowych (tylko Facebook i Flickr).

Przeglądanie zdjęć w serwisie Facebook

Musisz być zalogowany do konta Facebook, aby móc oglądać zdjęcia w tym serwisie.

1. Naciśnij przycisk EKРАН GŁÓWNY, stuknij , a następnie stuknij **Zdjęcia**.
2. Stuknij kartę **Facebook**.
3. Stuknij nazwę konta własnego lub znajomego na liście, aby wyświetlić zdjęcia dodane do konta.

Możesz oglądać zdjęcia w albumach online w taki sam sposób, jak oglądasz zdjęcia na karcie pamięci.

Przeglądanie zdjęć w serwisie Flickr

Musisz być zalogowany do konta Flickr, aby móc oglądać zdjęcia w tym serwisie.

1. Naciśnij przycisk EKРАН GŁÓWNY, stuknij , a następnie stuknij **Zdjęcia**.
2. Stuknij kartę **Flickr**.

Możesz zostać poproszony o dokonanie autoryzacji w celu połączenia ze stroną Flickr. W takim przypadku autoryzacja jest konieczna, aby uzyskać dostęp do konta Flickr.

3. Stuknij nazwę konta własnego lub znajomego na liście, aby wyświetlić zdjęcia dodane do konta.

Możesz oglądać zdjęcia w albumach online w taki sam sposób, jak oglądasz zdjęcia na karcie pamięci.

Praca ze zdjęciami

Bez względu, czy przeglądasz zdjęcia w aplikacji Zdjęcia w postaci pokazu slajdów, czy widoku siatki, możesz nacisnąć i przytrzymać zdjęcie, aby otworzyć menu wyboru i zdecydować, jakie czynności chcesz z nim wykonać. Możesz usunąć zdjęcie, obrócić je, przyciąć itp.

Obracanie i zapisywanie zdjęcia

1. Naciśnij przycisk EKRAN GŁÓWNY, stuknij , a następnie stuknij **Zdjęcia**.
2. Na ekranie Albumy aplikacji Zdjęcia, stuknij album.
3. Zdecyduj, czy chcesz przeglądać zdjęcia i klipy wideo w albumie w postaci pokazu slajdów, czy widoku siatki. Aby uzyskać szczegółowe informacje zapoznaj się z częścią „Przeglądanie pokazu slajdów lub siatki”.
4. Naciśnij i przytrzymaj zdjęcie, które chcesz obrócić.
5. W otwartym menu stuknij **Obróć**, a następnie wybierz **Obróć w lewo** lub **Obróć w prawo**.



Możesz także obrócić zdjęcie oglądając je w formacie pełnoekranowym. Naciśnij przycisk MENU, stuknij **Obróć**, a następnie wybierz **Obróć w lewo** lub **Obróć w prawo**.

Przycinanie zdjęcia

1. Naciśnij przycisk EKRAN GŁÓWNY, stuknij , a następnie stuknij **Zdjęcia**.
2. Na ekranie Albumy aplikacji Zdjęcia, stuknij album.
3. Zdecyduj, czy chcesz przeglądać zdjęcia i klipy wideo w albumie w postaci pokazu slajdów, czy widoku siatki. Aby uzyskać szczegółowe informacje zapoznaj się z częścią „Przeglądanie pokazu slajdów lub siatki”.
4. Naciśnij i przytrzymaj zdjęcie, które chcesz przyciąć.
5. W otwartym menu stuknij **Przycinaj**. Na zdjęciu zostanie wyświetlone narzędzie przycinania.



6. Aby dostosować rozmiar narzędzia, naciśnij i przytrzymaj jego krawędź. Kiedy pojawią się strzałki przeciągnij palec do wewnątrz lub na zewnątrz, aby zmienić rozmiar narzędzia do przycinania.
7. Aby przesunąć narzędzie do przycinania do tej części zdjęcia, którą chcesz przyciąć, przeciągnij je do wybranego miejsca.
8. Aby zapisać zmiany wprowadzone do zdjęcia, naciśnij **Zapisz**.

Zdjęcie zapisywane jest na karcie pamięci jako kopia. Zdjęcie oryginalne pozostaje niezmienione.





Możesz także przyciąć zdjęcie oglądając je w formacie pełnoekranowym. Naciśnij przycisk MENU, stuknij Więcej > Przytnij i wykonaj te same czynności, jakie dla funkcji przycinania opisano powyżej.

Udostępnianie

Za pomocą aplikacji Zdjęcia, możesz wysłać zdjęcia i klipy wideo za pomocą wiadomości e-mail lub MMS. Możesz udostępnić zdjęcia w sieciach społecznościowych (takich jak Facebook, Flickr, Picasa i Twitter) oraz udostępnić klipy wideo w serwisie YouTube. Możesz także wysłać je do innego telefonu lub komputera przez Bluetooth.

Wysyłanie zdjęć lub klipów wideo pocztą e-mail

Za pomocą poczty e-mail możesz wysłać kilka zdjęć i klipów wideo. Są one dodawane w postaci załączników.



1. Naciśnij przycisk EKRAN GŁÓWNY, stuknij , a następnie stuknij **Zdjęcia**.
2. Stuknij album zawierający zdjęcia lub klipy wideo, które chcesz udostępnić.
3. Stuknij , a następnie w menu opcji **Udostępnij** stuknij **Gmail/Google Mail** lub **Poczta**.
4. Wybierz zdjęcia i klipy wideo, które chcesz udostępnić, a następnie stuknij **Dalej**.
5. Utwórz wiadomość, a następnie stuknij **Wyślij**.



Jeśli wybrałeś **Poczta** i posiadasz wiele kont poczty e-mail, zostanie użyte konto domyślne.



Wysyłanie zdjęcia lub klipu wideo za pomocą wiadomości MMS

Chociaż w jednej wiadomości multimedialnej możesz wysłać kilka zdjęć lub klipów wideo, prawdopodobnie lepiej będzie wysłać je pojedynczo, szczególnie jeśli ich rozmiar jest znaczny.

1. Naciśnij przycisk EKRAN GŁÓWNY, stuknij , a następnie stuknij **Zdjęcia**.
2. Stuknij album zawierający zdjęcie lub klip wideo, które chcesz udostępnić.
3. Stuknij , a następnie w menu opcji **Udostępnij** stuknij **Wiadomości**.
4. Stuknij zdjęcie lub klip wideo, który chcesz wysłać.
5. Zdjęcie lub klip wideo zostanie automatycznie dodany do wiadomości MMS.
6. Utwórz wiadomość, a następnie stuknij **Wyślij**.



Wysyłanie zdjęć lub klipów wideo za pomocą łącza Bluetooth

Możesz wybrać kilka zdjęć i klipów wideo i wysłać je do innego telefonu lub komputera przez Bluetooth.

1. Naciśnij przycisk EKRAN GŁÓWNY, stuknij , a następnie stuknij **Zdjęcia**.
2. Stuknij album zawierający zdjęcia lub klipy wideo, które chcesz udostępnić.
3. Stuknij , a następnie w menu opcji **Udostępnij** stuknij **Facebook dla HTC Sense**.
4. Wybierz zdjęcia i klipy wideo, które chcesz udostępnić, a następnie stuknij **Dalej**.
5. W kilku kolejnych krokach zostaniesz poproszony o włączenie transmisji Bluetooth w telefonie i połączenie się z urządzeniem odbierającym, aby możliwe było wysłanie plików. Postępuj zgodnie z instrukcjami zawartymi w części „Wysyłanie informacji z telefonu do innego urządzenia” w rozdziale Bluetooth.



Udostępnianie zdjęć w serwisie Facebook

Aby móc ładować zdjęcia, konieczne jest zalogowanie się do konta Facebook.

1. Naciśnij przycisk EKRAN GŁÓWNY, stuknij , a następnie stuknij **Zdjęcia**.
2. Stuknij album zawierający zdjęcia, które chcesz udostępnić.
3. Stuknij , a następnie w menu opcji **Udostępnij** stuknij **Facebook dla HTC**.
4. Wybierz obrazy, które chcesz udostępnić, a następnie stuknij **Dalej**.
5. Zaznacz album, do którego chcesz załadować zdjęcia i skonfiguruj ustawienia prywatności załadowanych zdjęć. Stuknij **Gotowe**.



Udostępnianie zdjęć w serwisie Flickr

Aby móc ładować zdjęcia, konieczne jest zalogowanie się do konta Flickr.

1. Naciśnij przycisk EKRAN GŁÓWNY, stuknij , a następnie stuknij **Zdjęcia**.
2. Stuknij album zawierający zdjęcia, które chcesz udostępnić.
3. Stuknij , a następnie w menu opcji **Udostępnij** stuknij **Flickr**.
4. Wybierz obrazy, które chcesz udostępnić, a następnie stuknij **Dalej**.
5. Zaznacz album, do którego chcesz załadować zdjęcia, i skonfiguruj ustawienia prywatności załadowanych zdjęć. Stuknij **Gotowe**.



Udostępnianie zdjęć w serwisie Picasa

Aby móc ładować zdjęcia do serwisu Picasa™, konieczne jest zalogowanie się do konta Google.

1. Naciśnij przycisk EKRAN GŁÓWNY, stuknij , a następnie stuknij **Zdjęcia**.
2. Stuknij album zawierający zdjęcia, które chcesz udostępnić.
3. Stuknij , a następnie w menu opcji **Udostępnij** stuknij **Picasa**.
4. Wybierz obrazy, które chcesz udostępnić, a następnie stuknij **Dalej**.
5. Wybierz album online, do którego chcesz załadować zdjęcia lub stuknij , aby utworzyć nowy album.
6. Stuknij **Załaduj**. Możesz przeglądać zdjęcia w Internecie pod adresem <http://picasaweb.google.com>.

Udostępnianie klipów wideo w serwisie YouTube

Możesz udostępnić filmy wideo ładując je do serwisu YouTube™. Aby to zrobić, konieczne jest założenie konta w serwisie YouTube i zalogowanie się do niego przy użyciu telefonu.

1. Naciśnij przycisk EKRAN GŁÓWNY, stuknij , a następnie stuknij **Zdjęcia**.
2. Stuknij album zawierający klipy wideo, które chcesz udostępnić.
3. Stuknij , a następnie w menu opcji **Udostępnij** stuknij **YouTube**.
4. Wybierz klipy wideo, które chcesz udostępnić, a następnie stuknij **Dalej**.
5. Wpisz żądane informacje, takie jak opis i znaczniki, a następnie wybierz opcję prywatności.
6. Stuknij **Załaduj**.

Muzyka

Informacje o aplikacji Muzyka

Słuchaj piosenek i muzyki za pomocą telefonu korzystając w tym celu z aplikacji **Muzyka**. W tym celu należy najpierw skopiować pliki muzyczne na kartę pamięci, aby móc skorzystać z aplikacji Muzyka w celu odtwarzania muzyki. Aby dowiedzieć się, w jaki sposób skopiować pliki, zapoznaj się częścią „Kopiowanie plików na kartę i z karty pamięci” w rozdziale Informacje podstawowe.

Odtwarzanie muzyki

Aby otworzyć aplikację Muzyka, naciśnij przycisk EKRAN GŁÓWNY, stuknij , a następnie stuknij **Muzyka**.

Aplikacja Muzyka otwiera się na ekranie Odtwórz. Za pomocą przycisków ekranowych możesz sterować odtwarzaniem muzyki, wybierać lub powtarzać utwory itp. Na ekranie Odtwórz możesz także przesunąć palec z prawej strony do lewej lub z lewej do prawej, aby przejść do następnego lub poprzedniego albumu muzycznego.



-
- 1 Stuknij, aby włączyć lub wyłączyć odtwarzanie losowe. (Odtwarzanie losowe jest wyłączone, gdy przycisk jest wyszarzony).
 - 2 Naciśnij i przeciągnij palec po pasku postępu, aby przeskoczyć do dowolnego fragmentu utworu.
 - 3 Stuknij, aby przejść do Biblioteki.
 - 4 Stuknij, aby przejść do poprzedniego utworu z listy Teraz odtwarzane.
 - 5 Stuknij, aby odtworzyć, wstrzymać lub wznowić odtwarzanie utworu.
 - 6 Stuknij, aby przejść do następnego utworu z listy Teraz odtwarzane.
 - 7 Stuknij, aby przełączać się pomiędzy listą Teraz odtwarzane, a ekranem Odtwarzanie.
 - 8 Stuknij, aby przechodzić między trybami powtarzania: Powtarzanie wszystkich utworów, Powtarzanie obecnego utworu oraz Powtarzanie jest wyłączone.
-

W przypadku wyłączenia ekranu podczas odtwarzania muzyki, możesz sterować odtwarzaniem muzyki na zablokowanym ekranie po przełączeniu z trybu uśpienia poprzez naciśnięcie przycisku ZASILANIE. Jeśli na zablokowanym ekranie nie są widoczne elementy sterujące odtwarzaniem, stuknij ekran, aby je wyświetlić.



- Naciśnij przycisk REGULACJA GŁOŚNOŚCI W GÓRĘ lub W DÓŁ, aby dostosować poziom głośności.
- Jeśli do słuchania muzyki używasz słuchawek przewodowych, naciśnij przycisk centralny, aby przełączać się między odtwarzaniem a wstrzymywaniem odtwarzania. Naciskaj przyciski Poprzedni lub Następny, aby przejść do poprzedniego lub następnego utworu.

Przeglądanie muzyki w Bibliotece

Aby przejść do Biblioteki, stuknij  w lewym dolnym rogu ekranu Odtwarzanie lub listę Teraz odtwarzane.

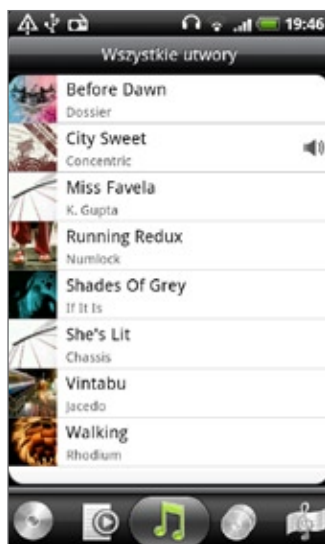



W Bibliotece, muzyka zorganizowana jest według kategorii, np. Albumy, Wykonawcy, Gatunki, Kompozytorzy itp. Wybierz kategorię dotykając jednej z kart kategorii u dołu ekranu.

Po kliknięciu utworu w danej kategorii, aby go odtworzyć, lista Teraz odtwarzane jest aktualizowana z wykorzystaniem listy z wybranej kategorii.

Tworzenie playlisty

Tworząc playlisty, możesz spersonalizować swoją muzykę. Utwórz playlistę zawierającą ulubione utwory lub utwory, które odpowiadają Twojemu nastrojowi w danej chwili. Możesz utworzyć dowolną liczbę playlist.

1. Naciśnij przycisk EKRAN GŁÓWNY, stuknij , a następnie stuknij **Muzyka**.
2. Stuknij  w lewym dolnym rogu ekranu, aby przejść do Biblioteki.
3. W Bibliotece, stuknij lub przesunij palec w dolnym rzędzie, aby przejść do kategorii **Playlisty**.
4. Stuknij **Dodaj playlistę**.
5. Wprowadź nazwę playlisty, a następnie stuknij **Dodaj utwory do playlisty**.
6. Stuknij lub przesunij palec w dolnym rzędzie, aby zmieniać kategorie. Po przejściu do kategorii **Utwory** widoczna jest pełna lista utworów zapisanych na karcie pamięci.
7. Zaznacz pola wyboru przy utworach, które chcesz dodać do playlisty, a następnie stuknij **Dodaj**.
8. Stuknij **Zapisz**.

Odtwarzanie piosenek z playlisty

1. W Bibliotece, stuknij lub przesunij palec w dolnym rzędzie, aby przejść do kategorii **Playlisty**.
2. Stuknij playlistę, aby ją otworzyć.
3. Stuknij pierwszy lub dowolny utwór na playliście.

Po stuknięciu utworu na liście, aby go odtworzyć, lista Teraz odtwarzane zostanie aktualizowana za pomocą listy utworów z playlisty.

Zarządzanie playlistami

Po stworzeniu playlisty, możesz dodać do niej więcej utworów, zmienić ich kolejność itp.

Dodawanie utworów do playlisty

1. W Bibliotece, stuknij lub przesunij palec w dolnym rzędzie, aby przejść do kategorii **Playlisty**.
2. Stuknij playlistę, aby ją otworzyć.
3. Naciśnij przycisk MENU, a następnie stuknij **Dodaj utwory**.
4. Przejdź do kategorii **Utwory** lub do innej kategorii.
5. Wybierz utwory, które chcesz dodać do playlisty, a następnie stuknij **Dodaj**.



Podczas odtwarzania utworu naciśnij przycisk MENU, a następnie stuknij **Dodaj do playlisty**, aby dodać bieżący utwór do playlisty.

Zmiana kolejności utworów na playliście

1. W Bibliotece, stuknij lub przesun palec w dolnym rzędzie, aby przejść do kategorii **Playlisty**.
2. Stuknij playlistę, aby ją otworzyć.
3. Naciśnij przycisk MENU, a następnie stuknij **Zmień kolejność**.
4. Naciśnij i przytrzymaj  na końcu tytułu utworu, który chcesz przenieść. Po podświetleniu rzędu, przeciągnij go do nowego położenia i upuść.
5. Stuknij **Gotowe**.

Usuwanie utworów z playlisty



1. W Bibliotece, stuknij lub przesun palec w dolnym rzędzie, aby przejść do kategorii **Playlisty**.
2. Stuknij playlistę, aby ją otworzyć.
3. Naciśnij przycisk MENU, a następnie stuknij **Usuń utwory**.
4. Zaznacz utwory, które chcesz usunąć, następnie stuknij **Usuń**.

Usuwanie playlist

1. W Bibliotece, stuknij lub przesun palec w dolnym rzędzie, aby przejść do kategorii **Playlisty**.
2. Naciśnij przycisk MENU, a następnie stuknij **Usuń playlisty**.
3. Zaznacz playlisty, które chcesz usunąć, a następnie stuknij **Usuń**.

Ustawianie utworu jako dźwięk dzwonka

Możesz wybrać utwór z Biblioteki aplikacji Muzyka i ustawić go jako dzwonek telefonu lub dzwonek telefonu danej osoby.

1. Naciśnij przycisk EKRAN GŁÓWNY, stuknij , a następnie stuknij **Muzyka**.
2. Stuknij  w lewym dolnym rogu ekranu, aby przejść do Biblioteki.
3. W aplikacji Biblioteka zaznacz utwór, który chcesz ustawić jako dzwonek, a następnie odtwórz go.
4. Na ekranie Odtwarzanie, naciśnij przycisk MENU, a następnie stuknij **Ustaw jako dzwonek telefonu**.
5. W menu opcji polecenia Ustaw jako dzwonek telefonu stuknij **Dzwonek telefonu** lub **Dzwonek kontaktu**.



W przypadku zaznaczenia opcji **Dzwonek kontaktu** na następnym ekranie zaznacz kontakty, do których chcesz przypisać utwór.

Sprawdzanie, czy utwór został dodany jako dzwonek

1. Na Ekranie głównym stuknij pozycję MENU, a następnie **Ustawienia**.
2. Na ekranie Ustawienia, stuknij **Dźwięk i wyświetlanie > Dzwonek telefonu**. Utwór powinien znajdować się na liście dzwoneków i powinien być zaznaczony.

Wysyłanie muzyki przez Bluetooth

Możesz wybrać utwór z Biblioteki aplikacji Muzyka i wysłać go do innego telefonu lub komputera przez Bluetooth.

1. Naciśnij przycisk EKRAN GŁÓWNY, stuknij , a następnie stuknij **Muzyka**.
2. Stuknij  w lewym dolnym rogu ekranu, aby przejść do Biblioteki.
3. W aplikacji Biblioteka zaznacz utwór, który chcesz ustawić jako dzwonek, a następnie odtwórz go.
4. Na ekranie aplikacji Przeglądarka naciśnij przycisk MENU, a następnie stuknij opcję **Udostępnij > Bluetooth**.
5. W kilku kolejnych krokach zostaniesz poproszony o włączenie transmisji Bluetooth w telefonie i połączenie się z urządzeniem odbierającym, aby możliwe było wysłanie muzyki. Postępuj zgodnie z instrukcjami zawartymi w części „Wysyłanie informacji z telefonu do innego urządzenia” w rozdziale Bluetooth.

Informacje dotyczące widżetu Muzyka

Możesz korzystać z widżetu Muzyka, aby odtwarzać muzykę bezpośrednio z ekranu głównego. Aby dowiedzieć się, jak dodać ten widżet do ekranu głównego zapoznaj się z częścią „Personalizacja ekranu głównego widżetami” w rozdziale Personalizacja.

Mapy i lokalizacja

Korzystanie z aplikacji Mapy Google

Mapy Google to aplikacja umożliwiająca śledzenie aktualnej lokalizacji, wyświetlanie informacji o ruchu drogowym w czasie rzeczywistym i otrzymywanie szczegółowych wskazówek o tym, jak dotrzeć do miejsca przeznaczenia. Stanowią także narzędzie wyszukiwania, w którym możesz znaleźć atrakcje lub adres na mapie wektorowej lub lotniczej, a także wyświetlać lokalizacje z poziomu ulicy.



- Aby korzystać z Map Google, konieczne jest bezprzewodowe połączenie danych lub Wi-Fi.
- Aplikacja Mapy Google nie obejmuje wszystkich krajów ani miast.

Wyświetlanie lokalizacji

Włączanie usług lokalizacyjnych

Zanim otworzysz aplikację Mapy Google i wyszukasz atrakcje, włącz źródła mojej lokalizacji.

1. Naciśnij przycisk EKRAN GŁÓWNY > MENU, a następnie stuknij **Ustawienia > Lokalizacja**.
2. Zaznacz opcję **Użyj sieci bezprzewodowych, Aktywuj satelity GPS** lub obie opcje.



Wybranie **Aktywuj satelity GPS** umożliwia lokalizowanie miejsc zainteresowania na poziomie ulicy. Wymaga to jednak bezchmurnego nieba i większego zużycia energii akumulatora.

Znajdowanie lokalizacji



1. Naciśnij przycisk EKRAN GŁÓWNY, a następnie stuknij  > **Mapy**.
2. Na ekranie aplikacji Mapy Google, naciśnij przycisk MENU i stuknij **Moja lokalizacja**. Lokalizacja zostanie zaznaczona na mapie za pomocą migającej niebieskiej kropki.



Poruszanie się po mapie

Przesuń palcem po ekranie lub optycznej kulce, aby zobaczyć inne obszary mapy.

Powiększanie lub zmniejszanie mapy

Stuknij , aby powiększyć; stuknij , aby zmniejszyć.

Pozyskiwanie adresu i innych informacji dotyczących lokalizacji

Stuknij i przytrzymaj lokalizację na mapie. Nad lokalizacją otworzy się dymek z adresem i miniatura widoku ulicy (jeśli jest dostępny). Stuknij dymek, aby zobaczyć więcej informacji lub aby uzyskać trasę dojazdu do tej lokalizacji.

Przeglądanie lokalizacji w Widoku ulicy

Tryb Widoku ulicy (dostępny tylko dla niektórych obszarów) przedstawia widok ulicy danej lokalizacji.

1. Wykonaj jeden z następujących kroków:
 - Stuknij i przytrzymaj lokalizację na mapie, a następnie stuknij pojawiający się dymek.
 - Wyszukaj żądane miejsce w Widoku ulicy. Aby uzyskać szczegółowe informacje, zapoznaj się z częścią „Wyszukiwanie lokalizacji” w tym rozdziale. Kiedy dane miejsce zostanie odnalezione, stuknij jego dymek.
2. Na ekranie szczegółów lokalizacji, stuknij **Widok ulicy**.
3. Aby przejść do opcji Widok ulicy, wybierz jedną z poniższych możliwości:
 - Przesuń palcem po ekranie lub kulce optycznej, aby przesuwać obraz w górę lub w dół lub aby patrzeć w innych kierunkach.
 - Stuknij wyświetlone strzałki, aby przesuwać się w górę lub w dół ulicy.
 - Naciśnij MENU, aby skorzystać z innych opcji nawigacji.



Podczas wyświetlania lokalizacji w trybie widoku ulicy, naciśnij przycisk MENU, a następnie stuknij **Tryb kompasu**, aby włączyć Tryb kompasu. Aby wyświetlać obszar wokół wybranej lokalizacji, pochylaj, oddalaj lub obracaj telefon.

Czyszczenie mapy

Po uzyskaniu trasy dojazdu lub zakończeniu wyszukiwania na mapie (jak zostało to opisane w innych miejscach tej części), możesz usunąć różne, znajdujące się na mapie znaczniki.

Podczas przeglądania mapy, naciśnij MENU, a następnie stuknij **Więcej > Wyczyść mapę**.

Przeglądanie warstw map

Aplikacja Mapy Google otwiera się jako widok ulicy. Możliwe jest także przeglądanie innych warstw mapy, takich jak obraz satelitarny, informacje o ruchu ulicznym, lokalizacja znajomych w Google Latitude oraz informacja z serwisu Wikipedia na temat danej lokalizacji. Możesz także zobaczyć mapy stworzone w serwisie Mapy Google przez siebie i inne osoby.



- W tym samym czasie możliwe jest otwarcie kilku warstw.
- Nie dla wszystkich lokalizacji zostały zgromadzone informacje konieczne do otwarcia wszystkich warstw mapy lub wszystkich poziomów zbliżenia. Aby dowiedzieć się więcej na temat warstw, odwiedź Mapy Google pod adresem: <http://maps.google.com/>

1. Przeglądając mapę, naciśnij MENU, a następnie stuknij **Warstwy**.

2. Wybierz jedną z następujących opcji.

- **Tryb drogowy** (dostępny tylko dla niektórych obszarów). Warunki drogowe w czasie rzeczywistym wyświetlane są na drogach w formie kolorowych linii. Każdy kolor oznacza prędkość, z jaką odbywa się ruch.

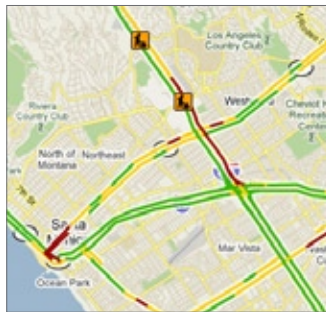

- **Satelita**. Aplikacja Mapy Google wykorzystuje te same dane satelitarne, co Google Earth™. Obrazy satelitarne nie są obrazami w czasie rzeczywistym. Aplikacja Google Earth korzysta z najlepszych dostępnych obrazów, z których większość nie ma więcej niż trzy lata.



- **Latitude**. Rejestrując się do usługi Latitude, możesz sprawdzać lokalizację swoich znajomych w postaci warstwy mapy. Aby uzyskać więcej informacji, zapoznaj się z częścią „Odnajdowanie znajomych za pomocą Google Latitude (usługa dostępna w niektórych krajach)” w tym rozdziale.
- Aby wybrać więcej warstw, takich jak linie przejściowe lub mapy stworzone w aplikacji Mapy Google w sieci, stuknij **Więcej warstw**.
- Aby wyczyścić warstwy tak, aby widoczna była tylko mapa ulic stuknij **Wyczyść mapę**.

Wyszukiwanie lokalizacji

1. Przeglądając mapę, stuknij SZUKAJ.
2. W polu wyszukiwania wpisz miejsce, które chcesz wyszukać. Możesz wprowadzić adres, nazwę miejscowości, rodzaj firmy lub miejsca (np. muzea w Londynie).

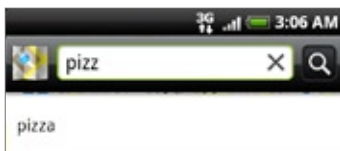

W trakcie wprowadzania informacji, na ekranie zostanie wyświetlona lista wszystkich miejsc, które były wyszukiwane lub odwiedzone wcześniej. Możesz także dotknąć adres w menu, aby wyświetlić jego położenie na mapie.

3. Stuknij . Na mapie zostaną wyświetlone wyniki wyszukiwania.

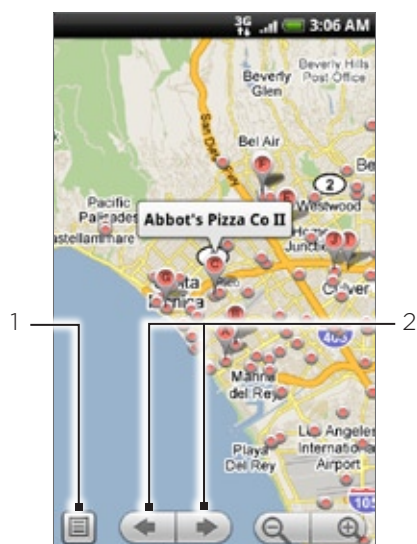

-
- 1 Stuknij, aby zobaczyć wyniki wyszukiwania jako listę.
 - 2 Stuknij, aby przejść do poprzedniego lub następnego wyszukiwanego elementu na mapie, jeśli dostępnych jest więcej wyników wyszukiwania.
-

4. Stuknij dymek, aby wyświetlić **Adres**, **Szczegóły** (jeśli są dostępne) i **Oceny** (jeśli są dostępne) wyszukanego elementu.

Uzyskiwanie wskazówek

Aplikacja Mapy Google może służyć do uzyskiwania dokładnych wskazówek, jak dotrzeć do miejsca przeznaczenia.

1. Przeglądając mapę, naciśnij MENU, a następnie stuknij **Trasa dojazdu**.
2. W pierwszym polu tekstowym wprowadź punkt początkowy, a w drugim miejsce przeznaczenia. Domyślnie w polu **Punkt początkowy** podana jest bieżąca lokalizacja.

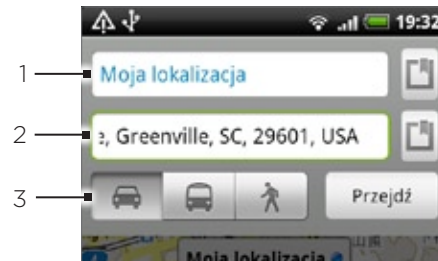

-
- 1 Punkt początkowy.
 - 2 Miejsce przeznaczenia.
 - 3 Wybierz, w jaki sposób chcesz dostać się do miejsca przeznaczenia.
-

Możesz także stuknąć , aby otworzyć menu źródła lokalizacji i wybrać punkt początkowy i adres miejsca przeznaczenia.

3. Stuknij ikonę pozwalającą na wyznaczenie odpowiedniej trasy, jeśli poruszasz się samochodem, transportem publicznym lub idziesz pieszo.
4. Stuknij **Przejdź**. Wskazówki dotarcia do miejsca przeznaczenia zostaną wyświetlone w postaci listy. Stuknij na liście instrukcją dotyczącą trasy dojazdu, aby otworzyć mapę.

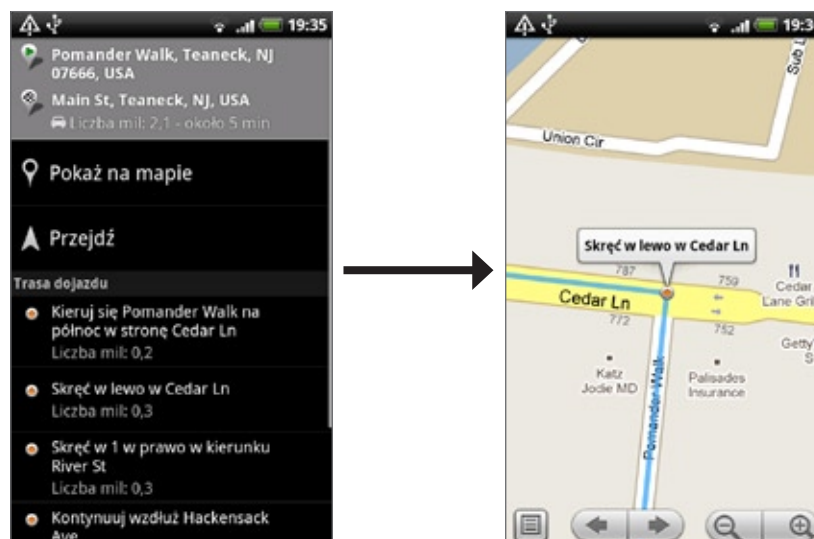

Po zakończeniu wyświetlania lub stosowania się do wskazówek, naciśnij przycisk MENU, a następnie stuknij **Więcej > Wyczyść mapę**, aby zresetować mapę. Miejsce przeznaczenia zostanie automatycznie zapisane w historii aplikacji Mapy.

Wyszukiwanie znajomych z pomocą usługi Google Latitude (dostępnej w zależności od kraju)

Google Latitude™ to usługa lokalizowania użytkowników, pozwalająca na udostępnianie informacji o lokalizacji i opisów statusu znajomym. Umożliwia także wysyłanie wiadomości i e-maili, wykonywanie połączeń i uzyskiwanie wskazówek, jak dotrzeć do lokalizacji znajomych.

Informacja o Twojej lokalizacji nie jest udostępniana automatycznie. Wcześniej, konieczne jest włączenie usługi i zaproszenie znajomych, którzy będą mogli widzieć Twoją lokalizację, a także konieczna jest akceptacja ich zaproszeń.

Włączanie usługi Latitude

1. Podczas wyświetlania mapy naciśnij przycisk **MENU**, a następnie stuknij **Włącz usługę Latitude**.
2. Przeczytaj politykę prywatności. Jeśli się z nią zgadzasz, stuknij **Zgoda i udostępnianie**.

Po włączeniu usługi Latitude, możesz udostępnić swoją lokalizację znajomym. Tylko znajomi, których wyraźnie zaprosiłeś lub zaakceptowałeś ich zaproszenie mogą poznać Twoją lokalizację.

Otwieranie programu Latitude

Po zarejestrowaniu w usłudze Latitude możesz otworzyć program, znaleźć swoich znajomych i wyświetlić ich aktualizacje. Podczas wyświetlania mapy, naciśnij **MENU**, a następnie stuknij **Latitude**.

Zapraszanie znajomych do wymiany informacji o lokalizacji

1. Podczas wyświetlania mapy, naciśnij **MENU**, a następnie stuknij **Latitude**.
2. Po otwarciu usługi Latitude, naciśnij **MENU**, a następnie stuknij **Dodaj znajomych**.
3. Zdecyduj, w jaki sposób dodawać znajomych:
 - **Wybierz znajomych z opcji Kontakty**. Z opcji Kontakty możesz wybrać dowolną liczbę znajomych.
 - **Dodaj znajomych za pomocą adresu e-mail**. Wprowadź adres e-mail.
4. Stuknij **Dodaj znajomych**.
5. Po wyświetleniu monitu stuknij **Tak**.

Jeśli znajomi korzystają już z usługi Latitude, otrzymają e-mail z prośbą i powiadomienie w usłudze Latitude. Jeśli nie dołączyli jeszcze do usługi, otrzymają e-mail z prośbą o zalogowanie się do Latitude za pomocą konta Google.

Odpowiedź na zaproszenie

Po otrzymaniu prośby o udostępnienie od znajomego możesz wybrać jedną z następujących opcji:

- **Zaakceptuj i udostępnij**. Ty i Twoi znajomi możecie wzajemnie widzieć swoją lokalizację.
- **Zaakceptuj, ale ukryj moją lokalizację**. Możesz wyświetlać lokalizację znajomego, ale Twoja lokalizacja nie zostanie udostępniona znajomemu.
- **Nie akceptuj**. Informacje o lokalizacji nie będą udostępniane znajomym.

Sprawdzanie lokalizacji znajomych

Możesz sprawdzić lokalizację znajomych na mapie lub na liście.

Po otwarciu aplikacji Mapy, wyświetlane są lokalizacje znajomych. Każdy znajomy oznaczony jest ikoną ze zdjęciem i strzałką wskazującą przybliżoną lokalizację. Jeśli znajomy wybrał opcję udostępniania lokalizacji z dokładnością do miasta, jego ikona nie będzie wyświetlana ze strzałką i znajdować się będzie na środku mapy miasta.

Aby zobaczyć profil znajomego i połączyć się z nim, stuknij zdjęcie. Imię znajomego pojawia się w dymku. Dotknij dymek, aby otworzyć ekran ze szczegółami dotyczącymi znajomego i licznymi opcjami związanymi z połączeniem.

Po otwarciu aplikacji Latitude, zobaczysz listę znajomych z Latitude wraz z podsumowaniem ich ostatniej, znanej lokalizacji, statusem itp. Dotknij znajomego z listy, aby otworzyć ekran z dotyczącymi go szczegółami i licznymi opcjami związanymi z połączeniem.

Łączenie się i zarządzanie znajomymi

Aby otworzyć profil znajomego, w widoku mapy stuknij dymek ze szczegółami kontaktu znajomego lub stuknij znajomego w widoku listy. Na ekranie profilu możesz komunikować się ze znajomym i ustawić opcje prywatności.

Wyświetl na mapie

Pokazuje lokalizację znajomego na mapie.

Czat w Google Talk

Otwiera okno rozmowy Google Talk ze znajomym.

Wyślij e-mail

Otwiera aplikację Gmail/Google Mail z wiadomością zaadresowaną do znajomego.

Uzyskaj wskazówki

Podaje wskazówki, jak dotrzeć do lokalizacji znajomego.

Opcje udostępniania

Wybierz jeden element z listy:

- **Najlepsza dostępna lokalizacja.** Udostępnij precyzyjne informacje na temat swojej lokalizacji.
- **Udostępnij tylko na poziomie miasta.** Udostępniaj wyłącznie nazwę miasta, w którym się znajdujesz, a nie lokalizację z dokładnością do ulicy. Ikona z twoim zdjęciem będzie wyświetlana na środku mapy miasta, w którym się znajdujesz. Aby ponownie udostępnić dokładniejsze informacje o lokalizacji, wybierz opcję **Najlepsza dostępna lokalizacja**.
- **Ukryj przed tym znajomym.** Wstrzymaj udostępnianie lokalizacji znajomym na liście lub na mapie.

Usuń tego znajomego

Usuń znajomego z listy i zatrzymaj udostępnianie lokalizacji z tym znajomym.

Zmiana ustawień prywatności

Masz kontrolę nad tym, co i kiedy zostanie udostępnione znajomym. W koncie Google zapisywana jest tylko ostatnia lokalizacja wysłana do usługi Latitude. Jeśli usługa Latitude jest wyłączona lub jeśli twoja lokalizacja jest ukryta, informacje o lokalizacji nie są zapisywane.

1. W aplikacji Mapy Google, naciśnij MENU, a następnie stuknij **Latitude**.
2. Stuknij swoje imię, a następnie stuknij **Edytuj ustawienia prywatności**.
3. Skonfiguruj poniższe opcje zgodnie z preferencjami:

Wykryj swoją lokalizację

Usługa Latitude będzie wykrywać i aktualizować Twoją lokalizację na bieżąco. Częstotliwość aktualizacji zależy od wielu czynników, np. ostatniej zmiany lokalizacji.

Ustaw swoją lokalizację

Wybierz spośród kilku opcji, aby ręcznie wybrać lokalizację.

Ukryj swoją lokalizację

Ukryj swoją lokalizację przed wszystkimi znajomymi.

Wyłącz usługę Latitude

Wyłącz usługę Latitude i wstrzymaj udostępnianie informacji o lokalizacji i statusie. Zawsze możesz włączyć usługę Latitude ponownie.

Korzystanie z HTC Footprints™

Aplikacja HTC Footprints™ zapewnia łatwy sposób na zapisywanie ulubionych miejsc i możliwość ich ponownego odwiedzenia. Ślad (footprint) składa się ze zdjęcia lokalizacji, np. restauracji, atrakcji turystycznej itp., zapisanego wraz z dokładną pozycją w GPS i innymi informacjami, np. adresem i numerem telefonu.

Wystarczy, że otworzysz ślad, aby wrócić do danego miejsca. Następnie możesz wybrać numer telefonu lub wyświetlić lokalizację w aplikacji Mapy Google.

Tworzenie śladu

1. Naciśnij EKRAN GŁÓWNY, a następnie stuknij  > Footprints.
2. Stuknij **Nowy footprint**. Jeśli GPS nie jest włączony, wyświetlony zostanie komunikat przypominający, aby go włączyć, aby telefon mógł wykorzystać GPS do znalezienia Twojej lokalizacji.
3. Skieruj aparat w stronę obiektu, który ma wskazywać lokalizację. Aplikacja Footprints rozpocznie korzystanie z GPS do wyszukania pozycji.



Aby zmienić ustawienia jasności i balansu bieli przed wykonaniem zdjęcia, naciśnij przycisk MENU, stuknij **Jasność** lub **Balans bieli** i wybierz ustawienie

4. Aby wykonać zdjęcie, naciśnij optyczną kulkę. Jeśli pozycja GPS nie została jeszcze wyszukana, zostanie wyświetlone pytanie, czy wyszukiwać pozycję w aplikacji Mapy Google, kontynuować wyszukiwanie GPS, czy też je zatrzymać. Może również zostać wyświetlone pytanie, czy aplikacja HTC Footprints ma automatycznie określić adres lokalizacji.
5. Stuknij **Gotowe**.



Przed naciśnięciem **Gotowe**, możesz nacisnąć przycisk MENU, a następnie stuknąć **Edytuj**, aby zmienić nazwę, kategorię lub adres śladu, wprowadzić numer telefonu i adres strony internetowej oraz dodać do śladu notatkę głosową.

Ponowne odwiedzanie śladu

1. Naciśnij EKRAN GŁÓWNY, a następnie stuknij  > Footprints.
2. Przesuń palec u dołu ekranu, aby wybrać kategorię śladu.

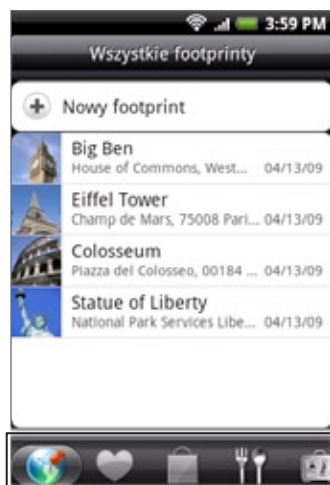

3. Stuknij ślad, do którego chcesz wrócić.
4. Przewiń w dół, aby zobaczyć więcej informacji. Możesz stuknąć pola z informacjami, aby dowiedzieć się więcej o śladzie, zadzwonić pod znajdujący się w pamięci numer telefonu itp.

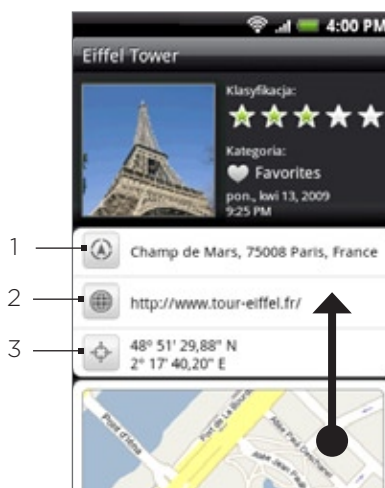

-
- 1 Wyszukaj adres w programie Google Maps.
 - 2 Otwórz stronę internetową.
 - 3 Pokaż lokalizację GPS w aplikacji Mapy Google.
-

Edytowanie lub usuwanie śladu

1. Naciśnij EKTRAN GŁÓWNY, a następnie stuknij  > **Footprints**.
2. Na ekranie kategorii naciśnij i przytrzymaj ślad, który chcesz edytować lub usunąć, następnie w menu stuknij **Edytuj** lub **Usuń**.

Eksportowanie śladów

Możesz utworzyć kopie zapasowe wszystkich śladów poprzez wyeksportowanie ich do karty pamięci. Możesz także otworzyć wyeksportowane ślady w innych aplikacjach, takich jak Google Earth lub w komputerze. Aby przenieść pliki z karty pamięci do komputera, zapoznaj się z częścią „Kopiowanie plików na kartę i z karty pamięci” w rozdziale Informacje podstawowe.

Naciśnij EKTRAN GŁÓWNY, stuknij  > **Footprints**, a następnie wykonaj jedną z następujących czynności:

- Aby wyeksportować wszystkie swoje ślady, w karcie Wszystkie footprints , naciśnij MENU, a następnie stuknij **Eksportuj**.
- Aby wyeksportować wszystkie swoje ślady z danej kategorii podczas przeglądania tej kategorii, naciśnij MENU, a następnie stuknij **Eksportuj**.
- Aby wyeksportować pojedynczy ślad, otwórz go, naciśnij MENU, a następnie stuknij **Eksportuj**.

Wyeksportowane ślady są zapisywane na karcie pamięci jako pliki z rozszerzeniem .kmz w folderze Footprints_Data. Jeśli wyeksportowałeś większą liczbę śladów w tym samym czasie, są one zapisywane razem, w jednym pliku .kmz.

Importowanie śladów

Możliwe jest przywrócenie śladów, które zostały zapisane na karcie pamięci. Możesz także importować pliki .kmz, które zostały zachowane w innych aplikacjach lub skorzystanie ze zdjęcia, jako ze śladu.

1. Naciśnij EKTRAN GŁÓWNY, a następnie stuknij  > **Footprints**.
2. Naciśnij MENU, a następnie stuknij **Importuj**.
3. Wykonaj jeden z następujących kroków:
 - Aby importować z karty pamięci zapisane ślady lub inne pliki .kmz stuknij **Dane footprints**, a następnie stuknij plik, który chcesz importować. Jeśli ślad w urządzeniu jest dokładnie taki sam, jak ten, który chcesz importować, zostaniesz zapytany, czy chcesz go zastąpić.
 - Aby importować zdjęcie, stuknij **Obraz**, przejdź do zdjęcia, które chcesz importować, a następnie stuknij zdjęcie. Teraz możliwe jest dodanie informacji, takich jak lokalizacja lub kategoria.

Dodawanie widżetu Footprints

Dodaj widżet aplikacji Footprints, aby wyświetlać i uzyskiwać dostęp do śladów na ekranie głównym. Aby dowiedzieć się, jak dodawać widżety, zapoznaj się z częścią „Dodawanie widżetu do ekranu głównego” w rozdziale Personalizacja.

Więcej aplikacji

Oglądanie filmów w serwisie YouTube

YouTube to internetowa usługa transmisji strumieniowej, która umożliwia oglądanie klipów wideo przesłanych do serwisu przez jego członków.

Naciśnij przycisk EKRAN GŁÓWNY, a następnie stuknij  > YouTube. YouTube prezentuje filmy pogrupowane w kategorie, takie jak Najczęściej oglądane, Najczęściej komentowane, Najnowsze i Najwyżej oceniane.





- Do przeglądania i wyświetlania klipów wideo nie trzeba mieć konta w serwisie YouTube. Aby jednak korzystać ze wszystkich funkcji serwisu YouTube (np. udostępnianie klipów wideo), należy utworzyć konto YouTube na komputerze i zalogować się używając telefonu.
- Do uzyskania dostępu do serwisu YouTube wymagane jest aktywne połączenie Wi-Fi lub połączenie danych.

Oglądanie filmów

1. Naciśnij przycisk EKRAN GŁÓWNY, a następnie  > YouTube.
2. Na ekranie YouTube przewiń listę filmów, a następnie stuknij klip wideo, aby go obejrzeć. W momencie rozpoczęcia odtwarzania filmu wideo, ekran zostanie automatycznie przełączony w tryb poziomy.
3. Podczas wyświetlania filmu możesz:
 - Stuknąć ekran, aby wyświetlić pasek sterowania odtwarzaniem. Kiedy wyświetlony jest pasek sterowania odtwarzaniem, możesz zatrzymać, przewinąć do przodu lub do tyłu lub przeciągnąć suwak do miejsca, od którego chcesz rozpocząć oglądanie.
 - Naciśnij MENU, aby ocenić, skomentować, udostępnić, oznaczyć film, jako nieodpowiedni lub wykonać inne czynności z nim związane.
4. Naciśnij przycisk WRÓĆ, aby zatrzymać odtwarzanie i powrócić do listy klipów wideo.

Wyszukiwanie klipów wideo

1. Naciśnij przycisk EKRAN GŁÓWNY, a następnie stuknij  > YouTube.
2. Na ekranie serwisu YouTube naciśnij opcję WYSZUKAJ.
3. Wprowadź słowo kluczowe wyszukiwania, a następnie stuknij .
4. Pod paskiem stanu zostaną wyświetlone wyniki wyszukiwania. Przewiń wyniki wyszukiwania i stuknij klip wideo, aby go obejrzeć.

Usuwanie historii wyszukiwania

1. Naciśnij przycisk EKRAN GŁÓWNY, a następnie  > YouTube.
2. Naciśnij przycisk MENU, a następnie stuknij **Ustawienia**.
3. Stuknij **Wyczyść historię wyszukiwania**, a następnie po wyświetleniu monitu stuknij **OK**.



Udostępnianie łącza do klipu wideo

Możesz udostępnić klip wideo wysyłając łącze do niego do kontaktów.

1. Naciśnij przycisk EKTRAN GŁÓWNY, a następnie  > YouTube.
2. Na ekranie serwisu YouTube, spośród dostępnych kategorii wybierz klip wideo, który chcesz obejrzeć.
3. Podczas oglądania klipu wideo naciśnij przycisk MENU, następnie stuknij **Udostępnij**.
4. Wybierz sposób udostępnienia łącza do klipu wideo.

Nagrywanie filmu i udostępnianie go w serwisie YouTube

Aby móc ładować zdjęcia do serwisu YouTube, konieczne jest zalogowanie się do konta Google.

1. Naciśnij przycisk EKTRAN GŁÓWNY, a następnie  > YouTube.
2. Stuknij .
3. Aby rozpocząć nagrywanie, naciśnij optyczną kulkę. Po zakończeniu nagrywania, naciśnij ponownie optyczną kulkę. Stuknij **Gotowe**.
4. Wpisz tytuł, opis i znaczniki klipu wideo.
5. Ustaw poziom prywatności.
6. Stuknij **Załaduj**.

Przeglądanie dokumentów PDF

Zastosuj aplikację **PDF Viewer**, aby przeglądać pliki PDF, które zostały skopiowane na kartę pamięci telefonu.

1. Naciśnij przycisk **EKRAN GŁÓWNY**, a następnie stuknij  > **PDF Viewer**.
2. Na ekranie **Otwórz plik**, stuknij plik, który chcesz zobaczyć.
3. Przesuń palec na ekranie, aby kadrować lub przeglądać strony pliku PDF. Podczas przeglądania pliku PDF, naciśnij **MENU**, a następnie stuknij:
 - **Otwórz**, aby otworzyć kolejny plik PDF.
 - **Włącz/wyłącz pasek narzędzi**, aby włączyć lub wyłączyć pasek narzędzi.
 - **Wyświetl**, aby przeglądać dokument PDF w widoku normalnym lub przeformatowanym. Wybór opcji **Reformatowany** powoduje zmianę tekstu i zmianę rozmiaru grafiki, aby pasowały one do szerokości ekranu, zależnie od wartości powiększenia.
 - **Powiększaj**, aby zmienić widok na **Dopasuj do ekranu** lub **Dopasuj do szerokości ekranu**. Funkcja ta nie jest dostępna, jeśli wybrano **Reformatowany**, jako opcję trybu **Wyświetl**.
 - **Przejdź do strony**, aby przejść do konkretnej strony w dokumencie PDF.
 - **Więcej**, aby przeszukać dokument PDF i zobaczyć właściwości pliku lub informacje o aplikacji **PDF Viewer**.

Obróć telefon na bok (w lewą stronę), aby wyświetlić dokument PDF w trybie poziomym. Orientacja ekranu jest regulowana w zależności od tego, jak trzymasz telefon.

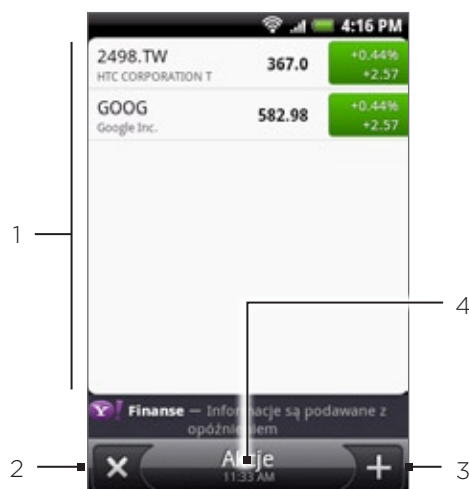

Śledzenie rynku akcji

Skorzystaj z aplikacji Akcje, aby uzyskać aktualizacje notowań i indeksów, które śledzisz.



- 1 Lista akcji i indeksów giełdowych. Stuknij element, aby wyświetlić wykres intraday i inne szczegóły.
- 2 Stuknij, aby zaktualizować informacje o akcjach.
- 3 Stuknij, aby dodać nazwę notowania lub indeksu giełdowego.
- 4 Wyświetla czas ostatniej aktualizacji informacji.

Dodawanie nazwy notowania lub indeksu giełdowego



1. Naciśnij przycisk EKRAN GŁÓWNY, a następnie stuknij  > Akcje.
2. Na ekranie Akcje stuknij  w prawym dolnym rogu ekranu.



Jeśli na ekranie nie są widoczne notowania lub indeksy, stuknij u góry ekranu [Stuknij tutaj](#), aby dodać nazwę notowania lub indeksu.

3. W polu tekstowym wprowadź nazwę notowania lub indeksu giełdowego, a następnie stuknij .
4. W liście wyników stuknij nazwę notowania lub indeksu giełdowego, który chcesz dodać.

Zmiana kolejności notowań na liście

1. Naciśnij przycisk EKRAN GŁÓWNY, a następnie stuknij  > Akcje.
2. Naciśnij przycisk MENU, a następnie stuknij Zmień kolejność.
3. Naciśnij i przytrzymaj  na końcu elementu, który chcesz przenieść. Po podświetleniu tytułu na zielono przeciągnij go do nowego położenia i puść.
4. Stuknij Gotowe.

Usuwanie notowań akcji i indeksów

1. Naciśnij przycisk EKTRAN GŁÓWNY, a następnie stuknij  > Akcje.
2. Naciśnij przycisk MENU, a następnie stuknij **Usuń**.
3. Zaznacz elementy, które chcesz usunąć, następnie stuknij **Usuń**.

Ustawianie częstotliwości aktualizowania informacji o notowaniach akcji

1. Naciśnij przycisk EKTRAN GŁÓWNY, a następnie stuknij  > Akcje.
2. Naciśnij przycisk MENU, a następnie stuknij **Ustawienia**.
3. Zaznacz pole wyboru **Automatyczna synchronizacja danych**.



Automatyczne pobieranie informacji giełdowej może powodować naliczenie przez Twojego operatora dodatkowych opłat za transmisję danych.

4. Stuknij **Ustaw częstotliwość pobierania**, a następnie wybierz częstotliwość sprawdzania aktualizacji.

Ręczna aktualizacja informacji o notowaniach akcji

1. Naciśnij przycisk EKTRAN GŁÓWNY, a następnie stuknij  > Akcje.
2. Naciśnij przycisk MENU, a następnie stuknij **Aktualizuj**.

Dodawanie widżetu aplikacji Akcje

1. Naciśnij przycisk EKTRAN GŁÓWNY, a następnie stuknij przycisk  > Widżet > Akcje.
2. Wybierz styl widżetu, a następnie stuknij **Wybierz**.
3. Przeciągnij widżet w puste miejsce na ekranie głównym i tam go upuść.

Słuchanie radia

Aplikacja FM Radio umożliwia słuchanie programów radia FM przez telefon.



Aby słuchać radia FM, najpierw należy podłączyć słuchawki do gniazda audio. Radio FM wykorzystuje słuchawki stereo jako antenę.



- | | |
|----|--|
| 1 | Częstotliwość radia FM |
| 2 | Przeciągnij, aby nastroić częstotliwość pasma FM. |
| 3 | Stuknij, aby dostroić częstotliwość radia o -0,1 MHz. |
| 4 | Zobacz listę Wszystkie zaprogramowane. |
| 5 | Stuknij, aby przeszukać pasmo FM w celu znalezienia poprzedniej stacji FM. |
| 6 | Stuknij, aby przeszukać pasmo FM w celu znalezienia następnej stacji FM. |
| 7 | Stuknij, aby zmienić nazwę bieżącej stacji, której słuchasz. |
| 8 | Stuknij, aby dostroić częstotliwość radia o +0,1 MHz. |
| 9 | Siła sygnału radiowego |
| 10 | Włącz lub wyłącz radio FM. |

Słuchanie radia FM

- Naciśnij przycisk EKRAN GŁÓWNY, a następnie stuknij > Radio FM.
- Po pierwszym uruchomieniu Radia FM zostaną automatycznie wyszukane dostępne stacje FM, zapisane jako zaprogramowane i zostanie włączona pierwsza ze znalezionych stacji.





- Aby powtórzyć skanowanie i zapisywanie stacji FM, naciśnij przycisk MENU, a następnie stuknij Skanuj i zapisz.
- Naciśnij WRÓC, aby zatrzymać automatyczne skanowanie.

- Na ekranie Radio FM można:

- Stuknąć , a następnie wybrać stację, którą chcesz słuchać.
- Stuknąć , aby przejść do poprzedniej dostępnej stacji FM lub , aby przejść do następnej dostępnej stacji FM.
- Naciśnij przyciski ZWIĘKSZENIE GŁOŚNOŚCI lub ZMNIEJSZENIE GŁOŚNOŚCI z boku telefonu, aby wyregulować głośność.
- Naciśnij przycisk MENU, aby ustawić więcej opcji Radia FM.

Dodawanie nazw stacji

1. Naciśnij przycisk EKРАН GŁÓWNY, a następnie stuknij  > Radio FM.
2. Nastrój wybraną stację FM, a następnie stuknij .
3. Wprowadź nazwę wybranej stacji FM, a następnie stuknij Zapisz.

Minimalizacja lub wyłączenie radia FM

Wykonaj jeden z następujących kroków:

- Stuknij WRÓĆ, aby zminimalizować i pozostawić działające radio FM w tle, aby możliwe było słuchanie go po przejściu do innego ekranu.
- Na ekranie Radio FM stuknij  w prawym górnym rogu ekranu Radio FM, aby wyłączyć radio FM.





Nagrywanie głosu

Rejestrator głosu to aplikacja przydatna do szybkiego nagrywania komunikatów. Możesz także nagrać własny głos i ustawić go jako dzwonek telefonu.





Aby korzystać z aplikacji Rejestrator głosu było możliwe, wymagane jest zainstalowanie karty pamięci microSD w telefonie.

Nagrywanie głosu



1. Naciśnij przycisk EKRAN GŁÓWNY, a następnie stuknij  > Rejestrator głosu.
2. Zbliź mikrofon urządzenia do ust.
3. Stuknij , aby rozpocząć nagrywanie klipu głosowego. Stuknij , aby zatrzymać nagrywanie.
4. Stuknij , aby odtworzyć klip głosowy.
5. Aby szybko udostępnić klip dźwiękowy poprzez złącze Bluetooth, pocztę e-mail lub wiadomość, stuknij .

Udostępnianie klipu głosowego



1. Naciśnij przycisk EKRAN GŁÓWNY, a następnie stuknij  > Rejestrator głosu.
2. Na ekranie Rejestrator głosu stuknij .
3. Na ekranie Wszystkie nagrania naciśnij i przytrzymaj nagranie głosu, które chcesz udostępnić, a następnie w menu opcji stuknij **Udostępnij**.
4. W menu Udostępnij, wybierz, w jaki sposób chcesz udostępnić nagranie głosu.

Aby dowiedzieć się, w jaki sposób wysyłać pliki przez Bluetooth, zapoznaj się z rozdziałem Bluetooth.

Ustawianie klipu głosowego jako dzwonka

1. Naciśnij przycisk EKRAN GŁÓWNY, a następnie stuknij  > Rejestrator głosu.
2. Na ekranie Rejestrator głosu stuknij .
3. Na ekranie Wszystkie nagrania naciśnij i przytrzymaj nagranie głosu, które chcesz ustawić jako dzwonek, a następnie stuknij w menu opcji **Ustaw jako dzwonek telefonu**.

Zmiana nazwy klipu głosowego

1. Naciśnij przycisk EKRAN GŁÓWNY, a następnie stuknij  > Rejestrator głosu.
2. Na ekranie Rejestrator głosu stuknij .
3. Na ekranie Wszystkie nagrania naciśnij i przytrzymaj nagranie głosowe, którego nazwę chcesz zmienić, a następnie w menu opcji, stuknij **Zmień nazwę**.
4. Wprowadź nazwę, a następnie stuknij **Zapisz**.

Znajdowanie i instalowanie aplikacji z Android Market

Android Market™ to miejsce, gdzie można znaleźć nowe aplikacje do telefonu. Możesz wybierać spośród licznych darmowych i płatnych aplikacji zwiększających wydajność, służących do rozrywki jak i gier. Po znalezieniu aplikacji, możesz z łatwością pobrać ją i zainstalować na telefonie wykorzystując zaledwie kilka stuknięć palcem.

Aby uzyskać dostęp do Android Market, musisz najpierw być podłączony do Internetu przez sieć Wi-Fi lub połączenie transmisji danych i zalogować się do swojego konta Google.

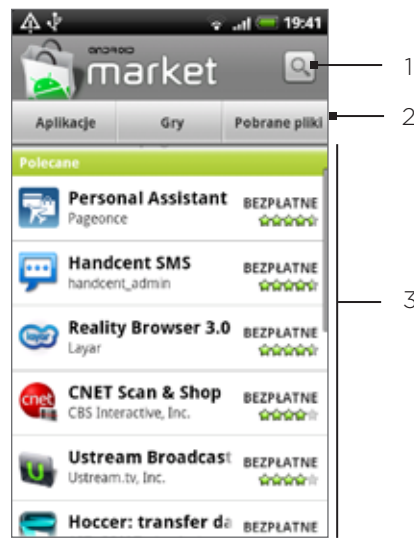

- 1 Stuknij, aby przeszukać aplikację Android Market i znaleźć aplikacje, które mogą być zainstalowane w telefonie.
- 2 Stuknij, aby wyświetlić aplikacje lub gry dostępne w Android Market lub, aby wyświetlić aplikacje, które zostały już pobrane z Android Market i zainstalowane.
- 3 Lista polecanych aplikacji. Stuknij aplikację, aby przeczytać opis i opinie użytkowników.



Płatne aplikacje są obecnie dostępne tylko w niektórych krajach.



Znajdowanie i instalowanie aplikacji

Po zainstalowaniu aplikacji z Android Market i rozpoczęciu korzystania z nich może okazać się, że mogą one wymagać dostępu do Twoich danych osobistych (takich jak lokalizacja, dane kontaktowe itp.) lub dostępu do niektórych funkcji lub ustawień telefonu. Pobieraj i instaluj tylko aplikacje, którym ufasz.

1. Naciśnij przycisk EKRAN GŁÓWNY, a następnie stuknij  > Market.
2. Przy pierwszym otwarciu aplikacji Android Market zostaną wyświetlone Warunki świadczenia usług. Stuknij **Akceptuj**, aby kontynuować.
3. Aby znaleźć aplikacje w Android Market, możesz:
 - Przeglądać polecane aplikacje. Przewijaj listę polecanych aplikacji po otwarciu Android Market.
 - Przeglądać aplikacje według kategorii. Najpierw stuknij **Aplikacje** lub **Gry**, a następnie stuknij kategorię. W poszczególnych kategoriach możesz filtrować aplikacje według podkategorii **Najlepsze płatne**, **Najlepsze bezpłatne** lub **Najnowsze**.



Płatne aplikacje są obecnie dostępne tylko w niektórych krajach.

- Wyszukiwanie aplikacji. Stuknij  na ekranie głównym Android Market, wpisz nazwę lub rodzaj aplikacji, której szukasz, a następnie stuknij  po prawej stronie okienka wyszukiwania.
4. Stuknij aplikację, aby przeczytać opis i opinie użytkowników.
 5. Stuknij **Zainstaluj** (w przypadku bezpłatnych aplikacji) lub **Kup** (w przypadku płatnych aplikacji).



Aby kupować elementy w Android Market, konieczne jest konto w Google Checkout. Zapoznaj się z częścią „Tworzenie konta w usłudze Google Checkout”, aby utworzyć konto Google Checkout, jeśli jeszcze go nie masz.

6. Na kolejnym ekranie pojawia się odpowiednia informacja, jeśli aplikacja wymaga dostępu do informacji osobistych lub dostępu do niektórych funkcji lub ustawień w telefonie. Jeśli wyrażasz zgodę na te warunki, stuknij **OK**, aby rozpocząć pobieranie i instalowanie aplikacji.

Jeśli wybrana została płatna aplikacja, po stuknięciu **OK** przed pobraniem aplikacji nastąpi przeniesienie do ekranu usługi Google Checkout w celu dokonania płatności.



Przeczytaj uważnie! Zachowaj szczególną ostrożność wobec aplikacji, które uzyskują dostęp do funkcji i dużej ilości danych. Po stuknięciu **OK** na tym ekranie ponosisz odpowiedzialność za skutki użytkowania elementu w telefonie.

Po zainstalowaniu aplikacji, stuknij  w prawym górnym rogu ekranu, aby powrócić do strony głównej Android Market. Możesz także nacisnąć przycisk MENU, a następnie stuknąć **Ekran główny**.

Tworzenie konta w usłudze Google Checkout

Musisz mieć konto Google Checkout powiązane z kontem Google, aby kupować elementy w Android Market.

Wykonaj jeden z następujących kroków:

- Na swoim komputerze przejdź do strony <http://checkout.google.com>, aby stworzyć konto Google Checkout.
- Kiedy po raz pierwszy wykorzystujesz telefon do dokonywania zakupów w Android Market, przed założeniem konta Google Checkout zostaniesz poproszony o podanie informacji rozliczeniowych.



Jeśli korzystałeś już z Gogle Checkout, aby kupić aplikację w Android Market, telefon pamięta hasło, więc nie ma potrzeby wprowadzania go następnym razem. Z tego powodu należy zabezpieczyć telefon, aby uniemożliwić innym osobom korzystanie z niego bez Twojej zgody. Zapoznaj się z rozdziałem Zabezpieczenia, aby dowiedzieć się, jak zabezpieczyć telefon.

Żądanie zwrotu zapłaty za aplikację





W przypadku, gdy aplikacja nie spełnia oczekiwań użytkownik może zażądać zwrotu zapłaty w ciągu 24 godzin od zakupu. Karta kredytowa nie jest obciążana i aplikacja zostanie odinstalowana z telefonu.

W przypadku zmiany zdania aplikację można ponownie zainstalować, ale nie można po raz drugi żądać zwrotu zapłaty.

1. Naciśnij przycisk EKRAN GŁÓWNY, a następnie stuknij  > Market > Pobieranie.
2. Stuknij aplikację, która ma być odinstalowana w celu uzyskania zwrotu zapłaty. Zostanie wyświetlony ekran szczegółów aplikacji.
3. Stuknij **Odinstalowanie i zwrot pieniędzy**. Aplikacja zostanie odinstalowana, a opłata anulowana.
4. Wybierz powód usunięcia aplikacji, a następnie stuknij **OK**.

Otwórz zainstalowaną aplikację

Wykonaj jeden z następujących kroków:

- Sprawdź, czy na pasku stanu widoczna jest ikona . Jeśli widoczna jest ikona , otwórz Panel powiadomień, a następnie stuknij aplikację, aby ją otworzyć. Aby uzyskać informacje na temat otwierania Panelu powiadomień, zapoznaj się z częścią „Otwieranie Panelu powiadomień” w rozdziale Informacje podstawowe.
- Naciśnij przycisk EKRAN GŁÓWNY, a następnie stuknij  > Market > Pobieranie. Na ekranie Pobieranie stuknij aplikację, aby ją otworzyć.
- Naciśnij przycisk EKRAN GŁÓWNY, a następnie stuknij . Na ekranie Wszystkie programy znajdź aplikację i stuknij ją.

Odinstalowanie aplikacji

Możesz odinstalować dowolną aplikację pobraną z serwisu Android Market i zainstalowaną w telefonie.

1. Naciśnij przycisk EKRAN GŁÓWNY, a następnie stuknij  > Market > Pobieranie.
2. Na ekranie Pobieranie, stuknij aplikację, którą chcesz odinstalować, następnie **Odinstaluj**.
3. Po wyświetleniu monitu stuknij **OK**, aby usunąć aplikację z telefonu.
4. Wybierz powód usunięcia aplikacji, a następnie stuknij **OK**.

Pomoc

Jeśli potrzebujesz pomocy lub masz pytania dotyczące aplikacji Android Market, naciśnij przycisk MENU, a następnie stuknij **Pomoc**. Zostanie otwarta aplikacja Przeglądarka i wyświetlona zostanie strona pomocy aplikacji Android Market.

Czytanie kanałów wiadomości

Skorzystaj z opcji **Wiadomości**, aby zasubskrybować kanały wiadomości i podcasty, aby zawsze mieć dostęp do najnowszych wiadomości w Internecie. Aplikacja Wiadomości monitoruje kanały RSS z Twoich ulubionych stron z wiadomościami, blogów i innych stron oraz pobiera bieżące aktualizacje.

Ekran Wiadomości

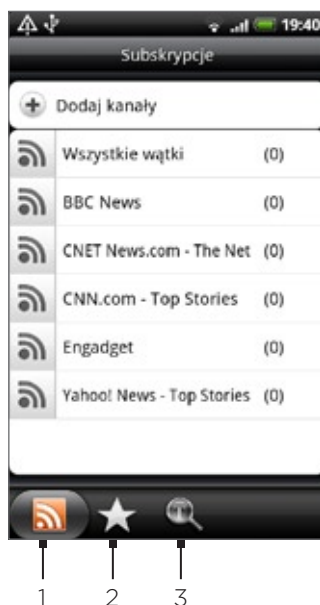

1 Karta Subskrypcja

Wyświetla kanały, które subskrybujesz. Stuknij kanał, aby zobaczyć znajdujące się w nim artykuły.

2 Karta elementów oznaczonych gwiazdką

Wyświetla kanały i historie (w nawiasach), które zostały oznaczone gwiazdką. Stuknij kanał, aby zobaczyć artykuły oznaczone gwiazdką, a następnie stuknij artykuł, aby go przeczytać.

3 Karta słowa kluczowe

Wyświetla słowa kluczowe, które utworzyłeś i artykuły (w nawiasach), które im odpowiadają. Stuknij słowo kluczowe, aby wyświetlić artykuły, które zawierają dane słowo kluczowe.

Subskrybowanie kanału z wiadomościami znajdującego się na liście.

1. Naciśnij przycisk EKRAN GŁÓWNY, a następnie stuknij  > **Wiadomości**.
2. Na karcie **Subskrypcje** stuknij **Dodaj kanały**.
3. Stuknij jedną z kategorii na ekranie, aby otworzyć dostępne kanały.
 - Stuknij **Szukaj kanału wiadomości**, aby przeszukać sieć i znaleźć inne kanały.
 - Stuknij **Dodaj kanał wiadomości Google**, aby subskrybować kanał z Google News.
4. Wybierz kanał lub kanały, które chcesz subskrybować.
5. Powtórz kroki 3 do 4, aby subskrybować więcej kanałów.
6. Stuknij **Gotowe**.

Subskrybowanie kanału z wiadomościami poprzez wprowadzenie adresu

1. Naciśnij przycisk EKRAN GŁÓWNY, a następnie stuknij  > **Wiadomości**.
2. Na karcie **Subskrypcje** stuknij **Dodaj kanały** > **Dodaj z URL**.
3. Wpisz pełny adres kanału RSS, a następnie stuknij **Gotowe**.

Ustawianie częstotliwości aktualizacji artykułów





Ustaw **Wiadomości**, aby automatycznie sprawdzać aktualizacje kanałów, które subskrybujesz.

1. Naciśnij przycisk EKRAN GŁÓWNY, a następnie stuknij  > **Wiadomości**.
2. Na karcie **Subskrypcja** naciśnij **MENU**, a następnie stuknij **Więcej** > **Ustawienia** > **Częstotliwość sprawdzania**.
3. Stuknij czas, który Ci najbardziej odpowiada.





Aby ręcznie sprawdzić aktualizacje, na karcie **Subskrypcja** naciśnij **MENU**, a następnie stuknij **Odśwież**.

Czytanie artykułu

1. Naciśnij przycisk EKRAN GŁÓWNY, a następnie stuknij  > **Wiadomości**.
2. Na karcie **Subskrypcja** stuknij kanał, artykuł z którego chcesz przeczytać.
3. Przewijaj listę artykułów, a następnie stuknij artykuł, który chcesz przeczytać.
4. Czytając artykuł możesz stuknąć:
 - , aby przejść do poprzedniego lub następnego artykułu w kanale.
 - , aby wrócić do listy artykułów.
 - , aby udostępnić artykuł poprzez wiadomość (tylko łącze do wiadomości) lub e-mail.
 - , aby usunąć artykuł z listy artykułów.
5. Jeśli chcesz przeczytać cały artykuł, stuknij **Przeczytaj cały artykuł**. Spowoduje to otwarcie artykułu w przeglądarce internetowej. Zapoznaj się z częścią „Korzystanie z aplikacji przeglądarki telefonu” w rozdziale **Internet**, aby dowiedzieć się, jak poruszać się po stronie internetowej.

Oznaczanie artykułu gwiazdką

Oznacz gwiazdką ulubione artykuły, aby móc łatwo do nich wracać.

1. Naciśnij przycisk EKRAN GŁÓWNY, a następnie stuknij  > **Wiadomości**.
2. Na karcie **Subskrypcja** stuknij kanał, w którym znajduje się artykuł, który chcesz oznaczyć gwiazdką.
3. Wykonaj jeden z następujących kroków:
 - Znajdź artykuł, a następnie stuknij .
 - Stuknij artykuł, który chcesz oznaczyć gwiazdką, aby go otworzyć, a następnie stuknij  w pobliżu prawego górnego rogu ekranu.

Możesz usunąć gwiazdkę z artykułu stukając .

Dodawanie słów kluczowych

Łatwiej znajdź interesujące Cię artykuły za pomocą słów kluczowych. Słowa zawierające słowa kluczowe są grupowane, ułatwiając znajdowanie artykułów.

1. Naciśnij przycisk EKRAN GŁÓWNY, a następnie stuknij  > **Wiadomości**.
2. Na karcie **Słowa kluczowe** stuknij **Dodaj słowa kluczowe**.
3. Wprowadź słowo kluczowe, a następnie stuknij **Gotowe**.
4. Na karcie **Słowa kluczowe** stuknij słowo kluczowe, aby zobaczyć artykuły, które w tekście zawierają dane słowo kluczowe.

Dodawanie widżetu Wiadomości

Przeczytaj fragment historii, które subskrybujesz w prawej części ekranu głównego.

1. Naciśnij przycisk EKRAN GŁÓWNY, a następnie stuknij przycisk  > **Widżet** > **Wiadomości**.
2. Wybierz styl widżetu, a następnie stuknij **Wybierz**.
3. Wybierz kanał, z którego artykuły chcesz czytać na widżecie.
4. Przeciągnij widżet w puste miejsce na ekranie głównym i tam go upuść.

Zabezpieczenia

Ochrona karty SIM za pomocą kodu PIN

Możesz zabezpieczyć kartę SIM przed nieuprawnionym użyciem przypisując kod PIN (personal identification number).



Domyślny kod PIN karty SIM jest dostarczony przez operatora komórkowego.

1. Naciśnij przycisk **EKRAN GŁÓWNY > MENU**, a następnie stuknij **Ustawienia**.
2. Przewiń ekran w dół, stuknij **Zabezpieczenia > Ustaw blokadę SIM**, a następnie zaznacz pole wyboru **Zablokuj kartę SIM**.
3. Wpisz domyślny numer PIN karty SIM, a następnie stuknij **OK**. Aby zmienić kod PIN karty SIM, stuknij **Zmień kod PIN do karty SIM**.



Połączenia alarmowe można wykonywać w dowolnej chwili i nie wymagają one podania kodu PIN. Aby uzyskać więcej szczegółów, zapoznaj się z częścią „Wykonywanie połączeń alarmowych” w rozdziale **Połączenia telefoniczne**.

Przywracanie zablokowanej karty SIM

W przypadku wpisania nieprawidłowego kodu PIN więcej razy niż pozwala na to ustalony limit, karta SIM zostanie zablokowana. Aby przywrócić dostęp do telefonu konieczne będzie podanie nowego kodu PUK. Kod ten mógł być dostarczony przez operatora komórkowego razem z kartą SIM.

1. Na ekranie wybierania połączenia wpisz kod PUK, a następnie stuknij **Dalej**.
2. Wpisz nowy numer PIN, którego chcesz używać i stuknij **Dalej**.
3. Wprowadź ponownie nowy numer PIN, a następnie stuknij **Dalej**.

Ochrona telefonu za pomocą blokady ekranu

Możesz podnieść poziom zabezpieczenia telefonu poprzez wprowadzenie wymogu podawania schematu odblokowania ekranu przy każdym włączeniu telefonu lub przy każdym wyjściu z trybu uśpienia (wyłączenia ekranu).

1. Naciśnij przycisk EKRAN GŁÓWNY > MENU, a następnie stuknij **Ustawienia**.
2. Przewiń ekran w dół i stuknij **Zabezpieczenia > Ustaw wzór odblokowania**.
3. Zapoznaj się z informacjami wyświetlonymi na ekranie, a następnie stuknij **Dalej**.
4. Przeanalizuj wzór wyświetlany na ekranie, a następnie stuknij **Dalej**.
5. Narysuj schemat odblokowania ekranu poprzez połączenie przynajmniej czterech kropek w pionie, poziomie i/lub po skosie. Po zakończeniu zdejmij palec z ekranu.



Należy utworzyć schemat przesuwając palec po ekranie, a nie stukając na poszczególne kropki.

6. Telefon zarejestruje schemat. Stuknij **Dalej**.
7. Po wyświetleniu monitu narysuj schemat odblokowania ekranu ponownie, następnie stuknij **Potwierdź**.



Usuń zaznaczenie pola wyboru **Użyj widocznego schematu**, jeśli nie chcesz, aby schemat odblokowania był widoczny na ekranie podczas odblokowywania.

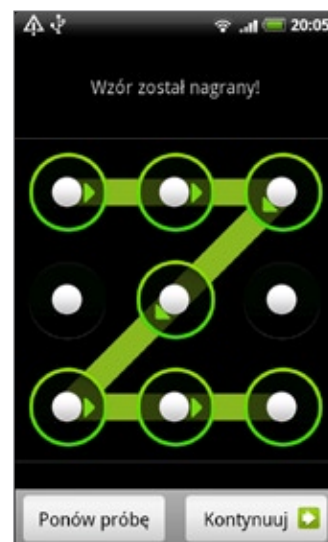

Aby zmienić schemat odblokowania ekranu, naciśnij przycisk EKRAN GŁÓWNY > MENU, a następnie stuknij **Ustawienia > Zabezpieczenia > Zmień schemat odblokowania**.

Jeśli w pięciu próbach na ekranie nie zostanie narysowany poprawny schemat, zostanie wyświetlony monit z prośbą o oczekiwanie 30 sekund przed ponowną próbą. Jeśli nie pamiętasz schematu odblokowania ekranu, stuknij opcję **Nie pamiętam schematu**. Przed wyświetleniem ekranu głównego zostanie wyświetlony monit z prośbą o zalogowanie się przy użyciu nazwy i hasła konta Google i utworzenia nowego schematu odblokowania ekranu.



Aby zalogować się do konta Google, wymagane jest połączenie Wi-Fi lub połączenie danych.

Ustawienia

Ustawienia telefonu

Sterowanie i dostosowywanie ustawień telefonu odbywa się na ekranie Ustawienia.

Aby otworzyć ekran Ustawienia, naciśnij przycisk EKTRAN GŁÓWNY > MENU, następnie stuknij Ustawienia.

Personalizacja

Wybierz scenę, ustaw ekran główny lub tapetę blokady ekranu oraz wybierz domyślny dzwonek sygnalizujący połączenia przychodzące. Możesz także zmienić nazwę lub usunąć własną scenę naciskając i przytrzymując żadaną scenę na ekranie w menu Sceny.

Sieci zwykłe i bezprzewodowe

Konfiguruj bezprzewodowe połączenia telefonu, takie jak Wi-Fi oraz Bluetooth, włącz tryb samolotowy lub ustaw opcje sieci komórkowych, roamingu, wirtualnych sieci prywatnych itp.

Zadzwoń

Konfiguruj usługi telefoniczne, takie jak poczta głosowa, przekazywanie połączeń, połączenia oczekujące oraz identyfikacja rozmówcy.

Dźwięk i wyświetlanie

Konfiguruj dźwięki połączeń i powiadomień, automatyczną orientację ekranu lub wyreguluj jasność i czas podświetlania ekranu.

Konta i synchronizacja

Zaloguj się do swojego konta w sieci społecznościowej, konta Google i Exchange ActiveSync lub wyloguj się z tych kont. Możesz także zarządzać synchronizacją i innymi ustawieniami swoich kont. Aby uzyskać szczegółowe informacje, zapoznaj się z rozdziałem Konta i synchronizacja.

Lokalizacja

Wybierz źródła, które mają być używane podczas określania lokalizacji.

Wyszukiwanie

Wybierz elementy, które mają być uwzględnione podczas wyszukiwania na telefonie i ustaw opcje wyszukiwania Google.

Prywatność

Zezwól serwisowi Google lub zabroń mu wykorzystywanie Twojej lokalizacji podczas sugerowania wyników i podczas świadczenia innych usług przez Google. Możesz także włączyć lub wyłączyć funkcję automatycznego tworzenia kopii zapasowej w telefonie i przywrócić ustawienia fabryczne. Aby dowiedzieć się więcej, zapoznaj się z rozdziałem Kopia zapasowa, aktualizacja i ponowne uruchamianie.

Połączenie z komputerem

Ustaw typ domyślnego połączenia USB podczas podłączania telefonu do komputera. Wybierz opcję **Zapytaj mnie**, aby zawsze wyświetlać okno dialogowe typu połączenia, gdy urządzenie jest podłączone. Aby uzyskać szczegółowe informacje, zapoznaj się z częścią „Podłączanie telefonu do komputera” w rozdziale Podstawowe informacje.

Zabezpieczenia

Skonfiguruj schematy odblokowania ekranu, włącz blokowanie karty SIM lub zarządzaj pamięcią uwierzytelnień. Aby uzyskać szczegółowe informacje, zapoznaj się z rozdziałem Zabezpieczenia.

Aplikacje

Zarządzaj aplikacjami oraz instalacją nowych programów.

Karta SD i pamięć

Sprawdź dostępne miejsce na karcie pamięci oraz w telefonie.

Data i czas

Ustaw datę i czas, strefę czasową oraz format wyświetlania daty i czasu. Aby wyłączyć automatyczną synchronizację czasu i umożliwić sobie ręczną zmianę ustawień stref czasowych zapoznaj się z częścią „Zmiana ustawień strefy czasowej” w rozdziale Zegar i pogoda.

Język i klawiatura

Ustaw język systemu operacyjnego oraz region. Możesz również dostosować opcje klawiatury ekranowej.

Ułatwienia dostępu

Włącz lub wyłącz dostępność zdefiniowanych lub pobranych wtyczek, które reagują na interakcje użytkownika, na przykład otrzymywanie sygnału dźwiękowego, gdy otwierane jest nowe okno przeglądarki.

Przetwarzanie tekstu na mowę

Jeśli zainstalowana została aplikacja zmiany tekstu na mowę (dane głosowe), użyj tej opcji, aby skonfigurować ustawienia systemu zmiany tekstu na mowę.

Informacje o telefonie

Ustaw sposób aktualizacji oprogramowania systemowego i wyświetl stan telefonu, np. rodzaj sieci, siłę sygnału, poziom naładowania akumulatora i nazwę operatora. Możesz także sprawdzać zużycie akumulatora przez poszczególne aplikacje lub wyświetlić informacje prawne i wersję oprogramowania telefonu. Aby uzyskać szczegółowe informacje, zapoznaj się z częścią „Sprawdzanie informacji o telefonie” w tym rozdziale.

Zmiana ustawień wyświetlacza

Ręczna regulacja jasności ekranu

1. Naciśnij przycisk EKRAN GŁÓWNY > MENU, a następnie stuknij **Ustawienia > Dźwięk i wyświetlanie**.
2. Przewiń ekran w dół, a następnie stuknij **Jasność ekranu**.
3. Usuń zaznaczenie pola wyboru **Automatyczna jasność**.
4. Przeciągnij suwak jasności w lewo, aby zmniejszyć lub w prawo, aby zwiększyć jasność ekranu. Stuknij **OK**.

Regulacja czasu, po jakim ma nastąpić wyłączenie ekranu

Po pewnym okresie bezczynności ekran telefonu jest wyłączany w celu oszczędzania energii akumulatora. Możesz ustawić czas, po jakim nastąpi wyłączenie ekranu.

1. Naciśnij przycisk EKRAN GŁÓWNY > MENU, a następnie stuknij **Ustawienia > Dźwięk i wyświetlanie**.
2. Przewiń ekran w dół, a następnie stuknij **Wygaszanie ekranu**.
3. Stuknij czas, po jakim ma nastąpić wyłączenie ekranu.



Aby szybko wyłączyć ekran, naciśnij przycisk ZASILANIE.

Wyłączanie automatycznego obracania ekranu

Domyślnie orientacja ekranu jest regulowana w zależności od tego, jak trzymasz telefon.



Nie wszystkie ekrany aplikacji obsługują automatyczne obracanie.

1. Naciśnij przycisk EKRAN GŁÓWNY > MENU, a następnie stuknij **Ustawienia > Dźwięk i wyświetlanie**.
2. Przewiń ekran w dół i usuń zaznaczenie pola wyboru **Orientacja**.

Ponowna kalibracja czujnika G-Sensor

Możesz przeprowadzić ponowną kalibrację ekranu, jeśli uważasz, że funkcja orientacji ekranu nie reaguje odpowiednio na sposób trzymania telefonu.

1. Naciśnij przycisk EKRAN GŁÓWNY > MENU, a następnie stuknij **Ustawienia > Dźwięk i wyświetlanie**.
2. Przewiń ekran w dół, a następnie stuknij **Kalibracja czujnika G-Sensor**.
3. Umieść telefon na płaskiej powierzchni, następnie stuknij **Kalibrowanie**.
4. Po zakończeniu ponownej kalibracji stuknij **OK**.

Włączanie ekranu w czasie ładowania

Ekran może być włączony podczas ładowania.

1. Naciśnij przycisk EKRAN GŁÓWNY > MENU, a następnie stuknij **Ustawienia**.
2. Przewiń ekran w dół, a następnie stuknij **Aplikacje > Dla programistów**.
3. Zaznacz pole wyboru **Zostaw włączony**.

Włączanie i wyłączanie efektów animacji

Możesz wyłączyć animację lub pozostawić włączone tylko niektóre animacje wykorzystywane podczas przełączania się między ekranami.

1. Naciśnij przycisk EKRAN GŁÓWNY > MENU, a następnie stuknij **Ustawienia > Dźwięk i wyświetlanie**.
2. Przewiń ekran w dół, a następnie stuknij **Animacja**.
3. W menu opcji wybierz ustawienia animacji, z których chcesz korzystać.

Zmiana ustawień dźwięku

Ustawianie profilu dźwięku

Przełącz się do trybu wibracji, trybu cichego albo korzystaj z normalnych ustawień dźwięku w telefonie.

1. Naciśnij przycisk **EKRAN GŁÓWNY > MENU**, a następnie stuknij **Ustawienia > Dźwięk i wyświetlanie > Profil dźwięku**.
2. W menu opcji **Wybierz profil**, stuknij profil dźwięku, z którego chcesz korzystać.

Włączanie i wyłączanie wyboru sygnałów

Możesz zdecydować, że każdorazowy wybór elementu na ekranie będzie potwierdzany dźwiękiem.

1. Naciśnij przycisk **EKRAN GŁÓWNY > MENU**, a następnie stuknij **Ustawienia > Dźwięk i wyświetlanie**.
2. Przewiń ekran w dół, a następnie zaznacz lub usuń zaznaczenie pola wyboru **Wybór sygnałów**.

Wybór dźwięku powiadomień

Możesz wybrać dźwięk odtwarzany w momencie otrzymania nowego powiadomienia.

1. Naciśnij przycisk **EKRAN GŁÓWNY > MENU**, a następnie stuknij **Ustawienia > Dźwięk i wyświetlanie > Dźwięk powiadomienia**.
2. Wybierz preferowany dźwięk powiadomienia z listy, a następnie stuknij **OK**.

Zmiana języka telefonu

Po włączeniu telefonu po raz pierwszy zostanie wyświetlony monit z prośbą o wybranie języka, którego chcesz używać. Język można zmienić także w dowolnym czasie. Zmiana języka powoduje zmianę ustawienia układu klawiatury, formatu daty i czasu itp. Lista języków, spośród których można dokonywać wyboru może zależeć od wersji telefonu.

1. Naciśnij przycisk **EKRAN GŁÓWNY > MENU**, a następnie stuknij **Ustawienia > Region i tekst > Wybierz region**.
2. Stuknij język i odpowiadający mu region, z którego chcesz korzystać.
3. Stuknij **EKRAN GŁÓWNY**, aby powrócić do ekranu głównego. Załadowanie nowego języka może chwilę potrwać.

Optymalizacja żywotności baterii

W czasie podróży nie zawsze jest możliwość ładowania baterii telefonu tak często, jak to konieczne. Stosuj się do następujących rad, aby wydłużyć czas między poszczególnymi ładowaniami:

- Wyłącz funkcje bezprzewodowe, takie jak Bluetooth, Wi-Fi i połączenie danych, kiedy z nich nie korzystasz. Aby uzyskać szczegółowe informacje, zapoznaj się z rozdziałami Internet i Bluetooth.
- Użyj sieci GSM. Aby uzyskać więcej szczegółów, zapoznaj się z częścią „Korzystanie z sieci GSM operatora komórkowego” w tym rozdziale
- Nie korzystaj z satelitów GPS do ustalania pozycji. Aby uzyskać więcej szczegółów, zapoznaj się z rozdziałem Mapy i lokalizacja.
- Zmniejsz jasność ekranu. Aby uzyskać więcej szczegółów, zapoznaj się z częścią „Ręczne ustawianie jasności ekranu” w tym rozdziale.
- Wyłącz animacje ekranowe. Aby uzyskać więcej szczegółów, zapoznaj się z częścią „Włączanie i wyłączanie efektów animacji” w tym rozdziale.
- Ogranicz takie czynności, jak przeglądanie Internetu. Bezprzewodowe przesyłanie danych pochłania duże ilości energii.
- Unikaj długich połączeń i długotrwałego korzystania z aparatu fotograficznego.
- Rozważ możliwość noszenia ze sobą zapasowej baterii na wypadek, kiedy jej ładowanie nie jest możliwe przez dłuższy czas.
- Baterie z czasem stopniowo tracą zdolność magazynowania energii. Po upływie okresu ośmiu miesięcy do roku lub w momencie, kiedy zauważysz spadek wydajności baterii rozważ możliwość jej wymiany.

Korzystanie z sieci GSM operatora komórkowego

Jeśli w czasie połączenia z Internetem nie korzystasz z połączenia transmisji danych, przełącz się do sieci GSM. Przełączenie się do sieci GSM powoduje mniejsze zużycie energii.

1. Naciśnij przycisk EKRAN GŁÓWNY > MENU, a następnie stuknij **Ustawienia > Sieci zwykłe i bezprzewodowe**.
2. Przewiń ekran w dół, a następnie stuknij **Sieci komórkowe > Tryb sieci**.
3. Stuknij **Tylko GSM**.

Sprawdzanie zużycia energii przez aplikacje

1. Naciśnij przycisk EKRAN GŁÓWNY > MENU, a następnie stuknij **Ustawienia**.
2. Przewiń ekran w dół, a następnie stuknij **Informacje o telefonie > Bateria > Użycie baterii**.

Zarządzanie pamięcią

Sprawdzanie dostępnej pamięci

1. Naciśnij przycisk EKTRAN GŁÓWNY > MENU, a następnie stuknij **Ustawienia**.
2. Przewiń ekran w dół i stuknij **Karta SD i pamięć telefonu**. Dostępna pamięć telefonu jest wyświetlana w części Wewnętrzna pamięć telefonu.

Sprawdzanie dostępnej pamięci na karcie pamięci

1. Naciśnij przycisk EKTRAN GŁÓWNY > MENU, a następnie stuknij **Ustawienia**.
2. Przewiń ekran w dół i stuknij **Karta SD i pamięć telefonu**. Całkowita i dostępna pamięć zostanie wyświetlona w części Karta SD.

Czyszczenie pamięci podręcznej aplikacji i danych

1. Naciśnij przycisk EKTRAN GŁÓWNY > MENU, a następnie stuknij **Ustawienia**.
2. Przewiń ekran w dół, a następnie stuknij **Aplikacje > Zarządzaj aplikacjami**.
3. Na ekranie Zarządzanie aplikacjami stuknij aplikację, której pamięć podręczną i/lub dane chcesz wyczyścić.



Naciśnij przycisk MENU, aby wyświetlić opcje sortowania i filtrowania.

4. Na ekranie Informacje o aplikacji, stuknij **Wyczyść dane** i/lub **Wyczyść pamięć podręczną**.

Odeinstalowywanie aplikacji innych producentów

Odeinstalowanie aplikacji fabrycznych nie jest możliwe.

1. Naciśnij przycisk EKTRAN GŁÓWNY > MENU, a następnie stuknij **Ustawienia**.
2. Przewiń ekran w dół, a następnie stuknij **Aplikacje > Zarządzaj aplikacjami**.
3. Naciśnij przycisk MENU, następnie stuknij **Filtr > Pobrane**.
4. Na ekranie Zarządzanie aplikacjami stuknij aplikację, którą chcesz odeinstalować.
5. Na ekranie Informacje o aplikacji stuknij **Odeinstaluj**.

Zwalnianie miejsca w pamięci urządzenia lub na karcie pamięci

Jeśli w telefonie zaczyna brakować pamięci, spróbuj wykonać następujące kroki:

- W przeglądarce wyczyść wszystkie tymczasowe pliki internetowe i historię. Aby uzyskać więcej informacji, zapoznaj się z rozdziałem Internet.
- Odeinstaluj programy pobrane z Android Market, których nie używasz. Aby uzyskać więcej informacji, zapoznaj się z częścią „Znajdowanie i instalowanie aplikacji z Android Market” w rozdziale Więcej aplikacji.

Sprawdzanie informacji na temat telefonu

1. Naciśnij przycisk **EKRAN GŁÓWNY > MENU**, a następnie stuknij **Ustawienia**.
2. Przewiń ekran w dół, a następnie stuknij **Informacje o telefonie**.
3. Wybierz jedną z następujących opcji:

Aktualizacje oprogramowania systemowego

Włącz lub wyłącz funkcję automatycznego sprawdzania aktualizacji oprogramowania telefonu. Możesz także stuknąć **Sprawdź teraz**, aby ręcznie sprawdzić aktualizacje oprogramowania.

Sieć

Sprawdź informacje dotyczące Twojego operatora komórkowego i stan świadczonych przez niego usług.

Tożsamość telefonu

Sprawdź informacje dotyczące telefonu i karty SIM, z których korzystasz.

Akumulator

Sprawdź informacje dotyczące akumulatora, takie jak aktualny stan naładowania, status oraz to, jakie programy obecnie korzystają z akumulatora.

Informacje sprzętowe

Sprawdź adresy Wi-Fi i Bluetooth.

Informacje programowe

Sprawdź wersję i inne informacje dotyczące platformy Android, z której telefon korzysta. Możesz także sprawdzić wersję przeglądarki internetowej.

Informacje prawne

Przeczytaj informacje prawne wydane przez HTC i Google oraz licencje wykorzystywane przez telefon.

Dowiedz się więcej

Zawiera łącze do strony HTC, aby można było dowiedzieć się więcej na temat telefonu.

Kopia zapasowa, aktualizacja i ponowne uruchamianie

Tworzenie kopii zapasowych danych zapisanych w telefonie

Telefon posiada funkcję automatycznego tworzenia kopii zapasowej systemu, która zapisuje ulubione strony z przeglądarki internetowej, wiadomości, dane słownika i ustawienia na kartę microSD. Po wprowadzeniu zmian, telefon automatycznie tworzy ich kopię zapasową.

Telefon utworzy kopię zapasową następujących danych:

- Wiadomości tekstowe i MMS
- Ustawienia aplikacji służące do obsługi wiadomości
- Ulubione strony przeglądarki (aplikacje internetowe)
- Słownik klawiatury
- Ustawienia
 - Sieci zwykłe i bezprzewodowe
 - Dźwięk i wyświetlanie
 - Lokalizacja
 - Aplikacje
 - Data i czas
 - Język i klawiatura - Tylko ustawienia regionalne



Aby przywrócić dane telefonu, wymagane jest zainstalowanie karty pamięci microSD. Proszę zapoznać się z częścią „Wkładanie karty pamięci” w rozdziale Podstawowe informacje, aby dowiedzieć się, jak zainstalować kartę microSD w telefonie.

Sprawdzanie, czy funkcja automatycznego tworzenia kopii zapasowej jest włączona

1. Naciśnij przycisk EKРАН GŁÓWNY > MENU, a następnie stuknij **Ustawienia**.
2. Przewiń ekran w dół, a następnie stuknij **Prywatność > Kopia zapasowa danych**.
3. Sprawdź, czy pole wyboru **Kopia zapasowa danych** jest zaznaczone.

Przywracanie danych z kopii zapasowej

Po przywróceniu ustawień fabrycznych lub dokonaniu aktualizacji telefonu, zostaniesz zapytany, czy chcesz przywrócić dane z kopii zapasowej po ponownym włączeniu telefonu.



Proszę się upewnić, że karta microSD, na której została utworzona kopia zapasowa danych jest zainstalowana w telefonie.

1. Po przywróceniu ustawień fabrycznych lub aktualizacji oprogramowania systemowego, poczekaj na ponowne uruchomienie się telefonu.
2. Jeśli na karcie microSD znajduje się prawidłowy plik z kopią danych, pojawi się okno dialogowe przywracania danych i ustawień. Kiedy widoczne jest to okno, stuknij **OK**.

Aktualizacja oprogramowania systemowego telefonu

Co pewien czas mogą pojawiać się aktualizacje oprogramowania systemowego telefonu. Telefon może sprawdzać, czy dostępne są aktualizacje i informować o tym użytkownika. Można wówczas pobrać i zainstalować w telefonie aktualizacje.

Zależnie od rodzaju aktualizacji, może ona spowodować utratę danych osobistych i ustawień indywidualnych, a także usunięcie zainstalowanych programów. Proszę się upewnić, że została utworzona kopia zapasowa informacji i plików, które mają być zachowane. Aby uzyskać szczegółowe informacje, zapoznaj się z częścią „Tworzenie danych zapasowych telefonu” w tym rozdziale.



Sprawdzanie i pobieranie aktualizacji oprogramowania systemowego może spowodować pobranie dodatkowych opłat przez operatora sieci komórkowej.

1. Kiedy aktualizacja jest dostępna, na ekranie pojawi się okno dialogowe instalacji aktualizacji oprogramowania systemowego.
2. W oknie dialogowym wybierz opcję **Zainstaluj teraz**, a następnie stuknij **OK**.



Wybierz opcję **Zainstaluj później**, jeśli nie chcesz instalować aktualizacji w tym momencie. Kiedy jesteś gotowy do instalacji, otwórz panel Powiadomienia i stuknij **Aktualizacja systemu jest gotowa**.

3. Poczekaj do zakończenia aktualizacji. Po zakończeniu aktualizacji, telefon zostanie automatycznie ponownie uruchomiony.

Ręczne sprawdzanie dostępności aktualizacji oprogramowania systemowego telefonu

1. Naciśnij przycisk **EKRAN GŁÓWNY > MENU**, a następnie stuknij **Ustawienia**.
2. Przewiń ekran w dół i stuknij opcję **Informacje o telefonie > Aktualizacja oprogramowania systemowego**.
3. Na ekranie aktualizacji oprogramowania systemowego stuknij **Sprawdź teraz**.

Wykonywanie twardego restartu przywracanie ustawień fabrycznych

Telefon można przywrócić do stanu pierwotnego, w jakim znajdował się po opuszczeniu fabryki. Czynność ta nazywana jest także twardym restartem. Potrzeba wykonania tej czynności może zajść, kiedy pożyczasz telefon znajomemu i chcesz usunąć najpierw wszystkie swoje dane lub jeśli wystąpi uciążliwy problem, który nie daje się rozwiązać przez odłączenie i ponowne przywrócenie zasilania.

Przywrócenie ustawień fabrycznych to drastyczny środek. Powoduje on trwałe usunięcie wszystkich danych osobistych i ustawień indywidualnych oraz powoduje usunięcie wszystkich zainstalowanych programów. Proszę się upewnić, że została wykonana kopia zapasowa informacji i plików, które chcesz zachować.



Jeśli telefon się zawiesi, zalecamy wykonanie „miękkiego” resetu zamiast twardego resetu/ przywracania ustawień fabrycznych. Aby wykonać miękki reset, wyjmij akumulator, odczekaj kilka sekund, następnie włóż akumulator z powrotem. Po ponownej instalacji akumulatora włącz telefon.

Wykonywanie twardego restartu poprzez funkcję ustawień

Najwygodniejszym sposobem przywrócenia ustawień fabrycznych jest wykonanie tej czynności przez funkcję ustawień.

1. Naciśnij przycisk **EKRAN GŁÓWNY > MENU**, a następnie stuknij **Ustawienia**.
2. Przewiń ekran w dół, a następnie stuknij **Prywatność > Ustawienia fabryczne**.
3. Na ekranie przywracania ustawień fabrycznych stuknij opcję **Resetuj telefon**, a następnie **Usuń wszystko**.

Resetowanie za pomocą przycisków telefonu

Jeśli nie można włączyć telefonu lub uzyskać dostępu do jego ustawień, ustawienia fabryczne można przywrócić wykorzystując przyciski telefonu.

1. Przy wyłączonym telefonie naciśnij i przytrzymaj przycisk **REGULACJI GŁOŚNOŚCI W DÓŁ**, i krótko naciśnij przycisk **ZASILANIE**.
2. Poczekaj na wyświetlenie ekranu zawierającego 3 obrazy i zwolnij przycisk **REGULACJI GŁOŚNOŚCI W DÓŁ**.
3. Naciśnij przycisk **REGULACJI GŁOŚNOŚCI W DÓŁ**, aby wybrać opcję **WYCZYŚĆ PAMIĘĆ** i naciśnij przycisk **ZASILANIE**.
4. Po wyświetleniu prośby o potwierdzenie naciśnij przycisk **REGULACJI GŁOŚNOŚCI W GÓRĘ**.

Dane techniczne

Prędkość procesora	1 GHz
Platforma	Android™ z HTC Sense™
Pamięć	ROM: 512 MB RAM: 576 MB
Wymiary (dł. x szer. x wys.)	119 x 60 x 11,9 mm (4,7 x 2,36 x 0,47 cala)
Ciężar	135 g z akumulatorem
Wyświetlanie	Ekran dotykowy o przekątnej 3,7 cala i rozdzielczości 480 X 800 WVGA
Sieć	HSPA/WCDMA: <ul style="list-style-type: none">▪ Europa/Azja: 900/2100 MHz▪ Wysyłanie z prędkością maks. 2 Mbps i pobieranie z prędkością 7,2 Mbps Cztery zakresy GSM/GPRS/EDGE: <ul style="list-style-type: none">▪ 850/900/1800/1900 MHz (Pasma częstotliwości, dostępność technologii HSPA i prędkość przesyłu danych zależą od operatora).
Nawigacja ekranowa	Optyczna kulka
GPS	Wbudowana antena GPS
Czujniki	G-Sensor Kompas cyfrowy Czujnik zbliżenia Czujnik oświetlenia otaczającego
Łączność	<ul style="list-style-type: none">▪ Bluetooth® 2.1 z FTP/OPP do transferu plików, A2DP do stereofonicznego zestawu słuchawkowego i PBAP do uzyskiwania dostępu do książki telefonicznej z zestawu samochodowego▪ Wi-Fi®: IEEE 802.11 b/g▪ Gniazdo audio typu jack 3,5 mm▪ Standardowe gniazdo Micro-USB (5-stykowe gniazdo micro-USB 2.0)
Aparat	Kolorowy aparat fotograficzny o rozdzielczości 5 megapikseli z automatycznym ustawianiem ostrości i lampą błyskową
Obsługiwane formaty audio	<ul style="list-style-type: none">▪ Odtwarzanie: .aac, .amr, .ogg, .m4a, .mid, .mp3, .mp4, .wav, .wma▪ Nagrywanie: .amr
Obsługiwane formaty wideo	<ul style="list-style-type: none">▪ Odtwarzanie: .3gp, .3g2, .asf, .mp4, .wmv▪ Nagrywanie: .3gp
Akumulator	<ul style="list-style-type: none">▪ Akumulator litowo-jonowy▪ Pojemność: 1400 mAh▪ Czas rozmów: Do 390 minut w sieci WCDMA Do 400 minut w sieci GSM▪ Czas gotowości: Do 360 godzin w sieci WCDMA Do 340 minut w sieci GSM (zależy od sieci i korzystania z telefonu.)
Gniazdo rozszerzeń	Karta pamięci microSD™ (zgodna z SD 2.0)
Zasilacz sieciowy	Zakres napięć/częstotliwość: prąd przemienny o napięciu 100 ~ 240 V, 50/60 Hz Parametry prądu wyjściowego (prąd stały): 5 V, 1 A
Opcje specjalne	Friend Stream



Dane techniczne mogą ulec zmianie bez powiadomienia.

Indeks

Symbole

3G 134

A

Akcje 192

Aktualizacja oprogramowania systemowego 215

Album (Aplikacja Zdjęcia) 163

Android Market 197

Aparat 155

Aplikacja Kalendarz 114

Aplikacja Muzyka 172

Aplikacja Zdjęcia 163

B

Biblioteka (Muzyka) 173

Bluetooth 149

- podłączanie słuchawek lub zestawu samochodowego 150
- wysyłanie i odbieranie informacji 152
- wysyłanie zdjęć lub klipów wideo 170

Budzik 129

C

Czas działania akumulatora 217

Czytanie kanałów wiadomości 200

D

Dane techniczne 217

Data i czas 128

Dodawanie do ekranu głównego ikon aplikacji i innych skrótów 41

Dodawanie folderów do ekranu głównego 42

Dodawanie miasta do ekranu Pogoda 132

Dodawanie miasta do ekranu Zegar światowy 128

Dodawanie nowego kontaktu 57

Dodawanie widżetu do ekranu głównego 40

Dostosowywanie i zapisywanie sceny 38

Dźwięk dzwonka 176

Dźwięk powiadomienia 209

E

E-mail 101

- dodawanie konta POP3/IMAP 108
- ustawienia 107, 113
- usuwanie 103, 110
- wysyłanie 104, 111

- wysyłanie zdjęć lub klipów wideo 169

Edytowanie informacji o kontakcie 59

Ekran główny 25

Ekran Podgląd (Aparat) 156

Ekran Wizjer (Aparat) 155

Exchange ActiveSync 82

F

Facebook

- udostępnianie zdjęć 170

Facebook dla HTC Sense 89

Facebook dla systemu Android 89

Flickr 170

Foldery 42

Footprints 185

Friend Stream 94

- Widżet Friend Stream 95

G

Gesty palcami 21

Gmail/Google Mail 101

Google News 200

H

Historia połączeń 51

HTC Sync 84

I

Ikony powiadomień 27

Ikony stanu telefonu 26

Importowanie kontaktów z karty pamięci 59

Importowanie kontaktów z karty SIM 58

Internet 134

K

Kanał wiadomości 200

Klawiatura 65

Klawiatura ekranowa 65

Klipy wideo 188

Kończenie połączenia 50

Konfiguracja karty Moje kontakty. 56

Konta Google 81

Konta w sieciach społecznościowych 81

Kopiowanie plików na kartę i z karty pamięci 34

Korzystanie z serwisu Twitter w telefonie 91

L

- Łączenie informacji o kontaktach 58
- Lampa błyskowa (aparat) 158
- Ludzie 55
 - Ekran Ludzie 56
 - grupy kontaktów 61
 - Informacje o kontakcie i rozmowy 63
 - Widżet Ludzie 64

M

- Mapy 177
- Mapy Google 177
- Microsoft Exchange ActiveSync 82
- Minutnik 125
- Moje miasto 127

N

- Nagrywanie filmów 159
- Nagrywanie głosu 196
- Nieodebrane połączenie 52

O

- Obracanie i zapisywanie zdjęcia 168
- Obsługiwane formaty audio 217
- Obsługiwane formaty wideo 217
- Ochrona karty SIM za pomocą kodu PIN 203
- Ochrona telefonu za pomocą blokady ekranu 204
- Odbieranie połączenia przychodzącego 47
- Oinstalowywanie aplikacji innych producentów 212
- Odrzucanie połączenia i wysyłanie wiadomości tekstowej 48
- Odrzucanie połączenia przychodzącego 48
- Odtwarzanie muzyki 172
- Oglądanie klipów wideo (aplikacja Zdjęcia) 166
- Optycznej kulki 30
- Optymalizacja żywotności baterii 211

P

- Pamięć 217
- Panel powiadomień 29
- PDF Viewer 190
- Peep 91
 - widżet 93
- Personalizacja 36
- Picasa 171
- Pierwsza konfiguracja telefonu 22
- Playlista 174

- Pobieranie widżetów HTC 40
- Podłączanie telefonu do komputera 33
- Pogoda 131
- Połączenie danych 134
- Połączenie konferencyjne 50
- Połączenie sieci komórkowej 134
- Ponowna kalibracja czujnika G-Sensor 207
- Powiększanie lub zmniejszanie zdjęcia 166
- Powiększenie (aparat) 157
- Przeglądanie dokumentów PDF 190
- Przeglądanie zdjęć i klipów wideo 165
- Przeglądanie zdjęć w serwisie Facebook 167
- Przeglądanie zdjęć w serwisie Flickr 167
- Przeglądarka 140
- Przeglądarka internetowa 140
- Przycinanie zdjęcia 168
- Przypomnienia o wydarzeniach 120
- Przywracanie ustawień fabrycznych 216
- PUK 203
- Punkt dostępu 134

Q

- Quickoffice 191
- Quick Search Box 35

R

- Radio FM 194
- Regulacja głośności 32
- Rejestrator głosu 196
- Robienie zdjęć 158
- Rozszerzony ekran główny 25

S

- Satelity GPS 177
- Sceny 37
- Skróty 41
- Słuchanie radia 194
- SMS 70
- Sprawdzanie informacji na temat telefonu 213
- Sprawdzanie pogody 131
- Stoper 125
- Strefa czasowa 128
- Strona główna 140
- Synchronizacja z kontami online 81
- Synchronizacja z komputerem 84
- Szybkie wybieranie 45

T

- Tapeta 39
- Tapeta ekranu głównego 39

Tethering 148
 Tryb głośnomówiący 50
 Tryb samolotowy 54
 Tryb uśpienia 24
 Twardy reset 216
 Twitter 91
 Twój telefon 12

- wkładanie akumulatora 19
- wkładanie karty pamięci 18
- wkładanie karty SIM 17
- wyjmowanie akumulatora 19
- wyjmowanie karty pamięci 18
- wyjmowanie karty SIM 17
- wymiana akumulatora 20
- zakładanie pokrywy dolnej 16
- zdejmowanie pokrywy dolnej 16

 Tworzenie kopii zapasowych danych zapisanych w telefonie 214

- automatyczne tworzenie kopii zapasowej 214

 Tworzenie na karcie pamięci kopii zapasowej danych o kontaktach 59
 Tworzenie playlisty 174
 Tworzenie wydarzenia w kalendarzu 114

U

Udostępnianie klipów wideo w serwisie YouTube 171
 Udostępnianie zdjęć w serwisie Facebook 170
 Udostępnianie zdjęć w serwisie Flickr 170
 Udostępnianie zdjęć w serwisie Picasa 171
 Usługi telefoniczne 53
 Ustawianie strefy czasowej, daty i czasu 128
 Ustawianie utworu jako dźwięk dzwonka 176
 Ustawienia 205

- aparat 160
- dźwięk alarmu 130
- język telefonu 210
- kalendarz 122
- pogoda 132
- ustawienia dźwięku 209
- ustawienia wyświetlania 207

 Ustawienie swojego miasta 127
 Usuwanie kontaktów 60
 Usuwanie sceny 38
 Używanie telefonu jako modemu 148

V

vCalendar 123

W

Wezwania na spotkania 111
 Wi-Fi 135
 Wiadomości 70, 200
 Wiadomości e-mail 108
 Wiadomości WAP push 75
 wiadomość MMS 70
 Wiadomość obrazkowa 70
 Wiadomość tekstowa 70
 Widżet Kalendarz 123
 Widżet Muzyka 176
 Widżet Pogoda 133
 Widżety 40, 43
 Widżet Zegar (HTC) 124
 Widżet Zegar HTC 124
 Wirtualna sieć prywatna 138
 Włączanie telefonu 22
 Wyciszanie mikrofonu 50
 Wykonywanie połączeń 44
 Wykonywanie połączeń alarmowych 46
 Wykonywanie zdjęć 158
 Wyłączanie telefonu 22
 Wysyłanie informacji o kontakcie 60
 Wysyłanie muzyki przez Bluetooth 176
 Wysyłanie vCalendar 123
 Wysyłanie zdjęcia lub klipu wideo za pomocą wiadomości MMS 169
 Wysyłanie zdjęć lub klipów wideo pocztą e-mail 169
 Wysyłanie zdjęć lub klipów wideo za pomocą łącza Bluetooth 170
 Wyszukiwanie 35
 Wyszukiwanie kontaktów 59
 Wyszukiwanie w telefonie i sieci 35

Y

YouTube 171, 188

Z

Zakładki 146
 Zarządzanie pamięcią 212
 Zawieszanie połączenia 50
 Zegar 124
 Zegar na biurko 126
 Zegar światowy 127
 Zmiana nazwy sceny 38
 Zmiana tapety 39
 Zmiana układu lub usuwanie widżetów i ikon na ekranie głównym 43
 Źródła lokalizacji 177